

19



OFICINA ESPAÑOLA DE
PATENTES Y MARCAS

ESPAÑA



11 Número de publicación: **2 623 219**

51 Int. Cl.:

F17C 13/04 (2006.01)

G05G 1/12 (2006.01)

12

TRADUCCIÓN DE PATENTE EUROPEA

T3

86 Fecha de presentación y número de la solicitud internacional: **10.03.2010 PCT/US2010/026876**

87 Fecha y número de publicación internacional: **16.09.2010 WO10104987**

96 Fecha de presentación y número de la solicitud europea: **10.03.2010 E 10709135 (7)**

97 Fecha y número de publicación de la concesión europea: **01.03.2017 EP 2406537**

54 Título: **Regulador de presión de gas con indicadores apilados**

30 Prioridad:

11.03.2009 US 159232 P

45 Fecha de publicación y mención en BOPI de la traducción de la patente:

10.07.2017

73 Titular/es:

**VICTOR EQUIPMENT COMPANY (100.0%)
A Corporation Of The State Of Texas 2800 Airport
Road
Denton, TX 76207, US**

72 Inventor/es:

BOYER, ROBERT, A.

74 Agente/Representante:

DE ELZABURU MÁRQUEZ, Alberto

ES 2 623 219 T3

Aviso: En el plazo de nueve meses a contar desde la fecha de publicación en el Boletín Europeo de Patentes, de la mención de concesión de la patente europea, cualquier persona podrá oponerse ante la Oficina Europea de Patentes a la patente concedida. La oposición deberá formularse por escrito y estar motivada; sólo se considerará como formulada una vez que se haya realizado el pago de la tasa de oposición (art. 99.1 del Convenio sobre Concesión de Patentes Europeas).

DESCRIPCIÓN

Regulador de presión de gas con indicadores apilados

Campo

5 La presente revelación se refiere a reguladores de presión de gas y, en particular, a reguladores de presión de gas para uso con botellas de gas líquido o comprimido tales como, por ejemplo, reguladores de presión de gas para aplicaciones de corte con combustible oxigenado.

10 En particular, la presente invención se refiere a un regulador de presión de gas según el preámbulo de la reivindicación 1. Tal regulador de presión de gas es en sí conocido y se describe a continuación con referencia a la figura 1. Se conoce también por el documento FR 2425701 A1 un regulador de presión de gas que comprende las características del preámbulo de la reivindicación 1. El documento EP 0 990 825 B1 muestra el uso de una válvula de regulador de presión de gas con una válvula de corte integrada del tipo de palanca y con una cubierta de protección no flexible. La válvula de corte es una parte del regulador de presión de gas y, por tanto, no es compatible con las botellas de gas de la técnica anterior identificada previamente que están equipadas con una válvula rotatoria.

15 Las exposiciones de esta sección proporcionan meramente información de antecedentes relacionada con la presente revelación y no pueden constituir técnica anterior.

20 Los reguladores de presión de gas se emplean en una variedad de aplicaciones con el fin de reducir y ajustar la presión de los gases proporcionados desde botellas de gas a equipo situado aguas abajo. En una aplicación común, el corte con combustible oxigenado, están presentes dos botellas de gas, una para gas acetileno y otra para oxígeno gaseoso. Como se muestra en la figura 1, un regulador 1 de presión de gas está asegurado a la parte superior de una botella 2 de gas, (sólo se muestra un regulador de presión de gas y una botella de gas), que está controlada por un operador para ajustar apropiadamente la presión de los gases para el encendido y el posterior corte. Estos reguladores 1 de presión de gas convencionales incluyen un manómetro 3 de botella, un manómetro 4 de tubería y un botón 5 de ajuste de presión de tubería. Además, un botón 6 de válvula de botella está montado en la botella 2 de gas para abrir y cerrar el flujo de gas desde la botella 2 de gas al regulador 1 de presión de gas. El regulador 1 de presión de gas también incluye otras características tales como una válvula de alivio 7 y una salida 8 como se muestra. Con estos reguladores 1 de presión de gas convencionales y los medios por los cuales están montados en la botella 2 de gas, existen varios lugares que son susceptibles de sufrir daños, como se muestra, si la botella 2 de gas, por ejemplo, se cayera o se manipulara defectuosamente durante la operación.

30 Estos reguladores de presión de gas convencionales han mantenido también sustancialmente el mismo diseño durante décadas, aunque han llevado su carácter voluminoso general y su falta de robustez y características ergonómicas durante el tiempo.

35 Los reguladores de presión de gas mejorados que son más seguros, fáciles de usar y que proporcionan un conjunto más compacto para el usuario final son continuamente deseables en la técnica de regulación de gas, particularmente la regulación de combustible o gas comprimido inflamable almacenado en botellas de gas, incluyendo botellas de gas para el corte con combustible oxigenado.

Tal regulador de presión de gas se proporciona por la suma de las características de la reivindicación 1.

Sumario

40 En una forma de la presente revelación, se proporciona un regulador de presión de gas que comprende un cuerpo que define una porción frontal y porciones laterales opuestas, un primer indicador de presión de gas montado en un extremo inferior de la porción frontal del cuerpo, y un segundo indicador de presión de gas montado en un extremo superior de la porción frontal del cuerpo. El primer indicador de presión de gas y el segundo indicador de presión de gas están apilados en una configuración vertical, y un botón de ajuste de presión está montado en una de las porciones laterales del cuerpo.

45 En otra forma, se proporciona un regulador de presión de gas, que está adaptado para ser montado en una botella de gas. El regulador de presión de gas comprende un cuerpo que define una porción frontal y porciones laterales opuestas, y una pluralidad de indicadores de presión de gas montados en la porción frontal del cuerpo. Un bonete está montado en una porción exterior del cuerpo y un botón de ajuste de presión está montado en una de las porciones laterales del cuerpo, próxima al bonete, y horizontalmente con respecto a un eje longitudinal de la botella de gas presurizado. Un dispositivo de absorción de energía está acoplado operativamente con el botón de ajuste de presión y el bonete, siendo capaz el dispositivo de absorción de energía de absorber energía de las cargas de impacto impuestas sobre el botón de ajuste de presión. En una forma, el dispositivo de absorción de energía es un miembro elástico dispuesto entre el botón de ajuste de presión y el bonete, siendo el miembro elástico capaz de deformar y absorber energía de cargas de impacto sobre el botón de ajuste de presión. En otra forma, el dispositivo de absorción de energía comprende una serie de miembros que disminuyen progresivamente la velocidad del botón de ajuste de presión bajo cargas de impacto.

- 5 En otra forma más, se proporciona un regulador de presión de gas que comprende un cuerpo que define una porción frontal y porciones laterales opuestas, un bonete montado en una porción exterior del cuerpo, un primer indicador de presión de gas montado en un extremo inferior de la porción frontal del cuerpo, y un segundo indicador de presión de gas montado en un extremo superior de la porción frontal del cuerpo. El primer indicador de presión de gas y el segundo indicador de presión de gas están apilados en una configuración vertical. Un botón de ajuste de presión está montado en una de las porciones laterales del cuerpo, próximo al bonete, y horizontalmente con respecto a un eje longitudinal de la botella de gas presurizado. Un dispositivo de absorción de energía se acopla operativamente con el botón de ajuste de presión y el bonete, siendo el dispositivo de absorción de energía capaz de absorber energía de las cargas de impacto impuestas sobre el botón de ajuste de presión.
- 10 Áreas de aplicabilidad adicionales resultarán evidentes a partir de la descripción proporcionada en el presente documento. Debe entenderse que la descripción y los ejemplos específicos están destinados únicamente a fines ilustrativos y no están dirigidos a limitar el alcance de la presente revelación.

Dibujos

- 15 Con el fin de que la revelación pueda entenderse bien, se describirán ahora diversas formas de la misma, dadas a modo de ejemplo, haciendo referencia a los dibujos adjuntos, en los que:
- La figura 1 es una vista frontal de un regulador de presión de gas de la técnica anterior montado en una botella de gas;
- La figura 2 es una vista frontal en perspectiva de un regulador de presión de gas construido según las enseñanzas de la presente revelación;
- 20 La figura 3 es una vista en perspectiva posterior del regulador de presión de gas según las enseñanzas de la presente revelación;
- La figura 4 es una vista parcial despiezada del regulador de presión de gas según las enseñanzas de la presente revelación;
- La figura 5 es una vista frontal del regulador de presión de gas según las enseñanzas de la presente revelación;
- 25 La figura 6 es una vista lateral derecha del regulador de presión de gas según las enseñanzas de la presente revelación;
- La figura 7 es una vista lateral izquierda de un regulador de presión de gas según las enseñanzas de la presente revelación;
- La figura 8 es una vista superior de un regulador de presión de gas según las enseñanzas de la presente revelación;
- 30 La figura 9 es una vista en sección transversal, tomada a lo largo de la línea 8-8 de la figura 8, del regulador de presión de gas, que ilustra una forma de un dispositivo de absorción de energía construido según las enseñanzas de la presente revelación;
- La figura 10 es una vista frontal que ilustra el regulador de presión de gas montado en una botella de gas y el regulador de presión de gas que impacta sobre el suelo o entorno circundante como resultado de una caída inadvertida de la botella de gas;
- 35 La figura 11 es una vista en perspectiva de otra forma de un dispositivo de absorción de energía para un regulador de presión de gas construido según las enseñanzas de la presente revelación;
- La figura 12 es una vista en perspectiva de una porción interior del botón de ajuste de presión y una serie de miembros progresivos de absorción de energía construidos según las enseñanzas de la presente revelación;
- 40 La figura 13 es una vista en sección transversal de la serie de miembros progresivos de absorción de energía dentro del botón de ajuste de presión según las enseñanzas de la presente revelación;
- La figura 14 es una vista en sección transversal inferior parcial del regulador de presión de gas según las enseñanzas de la presente revelación;
- 45 La figura 15 es una vista frontal que ilustra una forma alternativa del regulador de presión de gas que tiene un botón de ajuste de presión orientado hacia arriba y construido según las enseñanzas de la presente revelación; y
- La figura 16 es una vista frontal que ilustra otra forma del regulador de presión de gas que tiene un botón de ajuste de presión orientado hacia abajo y construido según las enseñanzas de la presente revelación.
- Los dibujos que se describen en el presente documento son sólo con fines ilustrativos y no pretenden limitar de ninguna manera el alcance de la presente revelación.

Descripción detallada

La siguiente descripción es meramente de naturaleza ejemplar y no pretende limitar la presente revelación, aplicación o usos.

5 Haciendo referencia a las figuras 2-8, se ilustra un regulador de presión de gas según las enseñanzas de la presente revelación y se indica generalmente con el número de referencia 20. El regulador 20 de presión de gas comprende un cuerpo 22 que define una porción frontal 24 y porciones laterales opuestas 26 y 28, respectivamente. Un primer indicador 30 de presión de gas, en forma de un manómetro analógico en una forma de la presente revelación, está montado en un extremo inferior 32 de la porción frontal 24 del cuerpo 22. Un segundo indicador 40 de presión de gas, también en la forma de un manómetro analógico en esta forma de la presente revelación, está montado en un extremo superior 42 de la porción frontal 24 del cuerpo 22. Como se muestra, el primero indicador 30 de presión de gas y el segundo indicador 40 de presión de gas se apilan ventajosamente en una configuración vertical y apartados hacia un lado con respecto a una botella 2 de gas (ilustrada a trazos en la figura 5). Debe entenderse que la botella 2 de gas es meramente un ejemplo de una variedad de sistemas de entrega de gas en los que se puede emplear el regulador 20 de presión de gas según la presente revelación. Por ejemplo, otros sistemas de entrega de gas pueden incluir gaseoductos o gasolineras. Como consecuencia, el regulador 20 de presión de gas como se expone en el presente documento tiene aplicabilidad a una variedad de sistemas de entrega de gas y no simplemente a botellas de gas. Además, la botella 2 de "gas" no debe interpretarse como limitada solamente al gas comprimido, sino que también puede incluir líquidos y otras formas de fluidos mientras permanece dentro del alcance de la presente revelación.

20 Como se muestra adicionalmente, un botón 50 de ajuste de presión está montado en una de las porciones laterales 28 del cuerpo 22. En esta forma, el regulador 20 de presión de gas está montado sobre una botella 2 de gas (figura 5) de tal manera que el botón 50 de ajuste de presión se extiende horizontalmente con respecto a un eje longitudinal X de la botella 2 de gas. Configuraciones adicionales del botón 50 de ajuste de presión con respecto a la botella 2 de gas se describen con mayor detalle a continuación. Además, el botón 50 de ajuste de presión en una forma comprende una superficie exterior texturada para facilitar el uso/agarre, que tiene la forma de nervios 52 y festones 54 como se muestra.

30 Tal como se muestra también en la figura 5, unos elementos del regulador 20 de presión de gas están dispuestos dentro, (o una porción sustancial de los elementos del regulador 20 de presión de gas están dispuestos dentro), del perfil exterior P o una extensión de la pared exterior de la botella 2 de gas, lo cual reduce el número de puntos de impacto en el regulador 20 de presión de gas si la botella 2 de gas cae o se manipula incorrectamente durante el uso. Generalmente, los elementos dispuestos dentro del perfil P son aquellos que afectan a la capacidad de mantener la presión o la integridad del sistema. Por lo tanto, el regulador 20 de presión de gas es compacto y más robusto que los reguladores de presión de gas tradicionales de la técnica. A continuación, se describen con mayor detalle características robustas adicionales del regulador 20 de presión de gas.

35 Como se muestra adicionalmente, el regulador 20 de presión de gas comprende también una protección 62 de cuerpo y un bonete 64. Debe entenderse que, aunque se muestran dos piezas separadas para la protección 62 de cuerpo y el bonete 64, estos dos componentes pueden alternativamente ser una sola pieza unificada, o ser piezas múltiples al tiempo que están dentro del alcance de la presente revelación. El bonete 64 en una forma es una aleación de zinc-aluminio y sustituye a los materiales de latón tradicionales, y la protección 62 de cuerpo en una forma es un ABS de impacto medio (acrilonitrilo-butadieno-estireno). Sin embargo, debe entenderse que pueden utilizarse otros materiales, incluyendo latón, que son robustos y pueden soportar daños por impacto durante el funcionamiento, mientras permanecen dentro del alcance de la presente revelación.

45 Haciendo referencia a la protección 62 de cuerpo en las figuras 2 y 5-8, el contorno de esta protección 62 de cuerpo está configurado de tal manera que los indicadores 30 y 40 de presión estén alojados dentro de unas aberturas 65, detrás de los rebordes 66 y el perfil frontal de la protección 62. Además, los indicadores 30 y 40 de presión están situados dentro del diámetro exterior "D" del bonete 64 como se muestra mejor en la figura 5. Como consecuencia, los indicadores 30 y 34 de presión están más protegidos de los daños por impacto, independientemente de que la protección 62 de cuerpo esté o no instalada sobre el cuerpo 22.

50 El bonete 64 en una forma está fijado al cuerpo 22 con unos pernos 68. Como consecuencia, se consigue un perfil de diseño más corto para el regulador 20 de presión de gas. Debe entenderse que el bonete 64 puede estar asegurado al cuerpo 22 usando otros enfoques tales como un diseño de encaje a presión o roscas, a modo de ejemplo. Como se muestra en lo que sigue, el bonete 64 también incluye una superficie externa contorneada 70 próxima al botón 50 de ajuste de presión, que tiene la forma de unos nervios 72 y unos festones 74, similares al botón 50 de ajuste de presión.

55 Haciendo referencia ahora a las figuras 4 y 9, el botón 50 de ajuste de presión está montado en el cuerpo 22 mediante un miembro de ajuste 80 y un resorte de compresión 82 que están dispuestos dentro del bonete 64 como se muestra. Un dispositivo de absorción de energía en forma de un miembro elástico 84 está dispuesto entre el botón 50 de ajuste de presión y el cuerpo 22 y, más específicamente, se apoya contra un rebajo interior 86 del botón 50 de ajuste de presión y un labio exterior 88 del bonete 64. Obsérvese que el botón 50 de ajuste de presión en esta

5 forma no está fijado al miembro elástico 84. En una forma, un anillo deslizante 89 está dispuesto entre el miembro elástico 84 y una porción interior del botón 50 de ajuste de presión como se muestra, lo cual reduce la fricción entre el botón 50 de ajuste de presión y el miembro elástico 84. Debe entenderse que también pueden emplearse otros enfoques para reducir esta fricción, tales como lubricantes, mientras permanecen dentro del alcance de la presente revelación.

10 El miembro elástico 84 define un material que es capaz de deformar, o comprimir, y absorber energía cuando el botón 50 de ajuste de presión experimenta cargas de impacto. Por ejemplo, en una forma, el miembro elástico 84 es un material de uretano de alta resistencia, sin embargo, debe entenderse que también pueden emplearse otros materiales que se comprimen y/o se deforman para absorber energía procedente de cargas de impacto al tiempo que permanecen dentro del alcance de la presente revelación. Tal carga de impacto se ilustra en la figura 10, donde la botella 2 cae en la dirección de las flechas, y el botón 50 de ajuste de presión impacta directamente sobre el suelo o el entorno circundante. Cuando se produce este impacto, que puede ser desde una diversidad de ángulos u orientaciones diferentes de los mostrados en la figura 10, las cargas de impacto se transfieren desde el botón 50 de ajuste de presión al miembro elástico 84, que se deforma y absorbe así gran parte de la energía procedente de tal impacto. Como resultado, se proporciona un regulador 20 de presión de gas más robusto.

15 Haciendo referencia a las figuras 11-13, se ilustra otra forma de un dispositivo de absorción de energía para usar cuando el botón 50 de ajuste de presión experimenta cargas de impacto y, generalmente, como una serie de miembros 92, 94 y 96. Generalmente, los miembros 92, 94 y 96 se deforman progresivamente y ralentizan la velocidad del botón 50 de ajuste de presión bajo cargas de impacto. En principio, cuanto mayor es la distancia recorrida durante el impacto, menor es la fuerza de impacto. En la presente invención, la distancia recorrida durante el impacto es la distancia en la que el botón 50 se deforma/se aplasta cuando ocurre el impacto. Más específicamente, el primer miembro 92 de etapa define una pared arqueada 93 que se extiende a lo largo de una porción central interior del botón 50 de ajuste de presión, junto con una porción extrema 95 como se muestra. La pared 93 define un grosor específico "t" como se muestra en la figura 13 de tal manera que, bajo cargas de impacto, la porción extrema 95 hace contacto con el bonete 84 y cuando las cargas alcanzan un cierto límite, la pared 93 se dobla y se comba. A continuación, el segundo miembro 94 de etapa define una pluralidad de paredes inclinadas 97 situadas alrededor de una periferia interior del botón 50 de ajuste de presión, como se muestra. Bajo las cargas de impacto, después de que caiga la pared 93 del primer miembro 92 de etapa como se ha expuesto anteriormente, las paredes inclinadas 97 se mueven a continuación más cerca del bonete 84 con el movimiento continuado del botón 50 de ajuste de presión. Cuando las paredes inclinadas 97 se acoplan con el bonete 84, aquellas se acuñan cada vez con más fuerza sobre el bonete 84 de tal manera que el botón 50 de ajuste de presión tiende a deformarse hacia fuera bajo la acción de acuñamiento. Este acuñamiento y esta deformación reducen aún más la velocidad del botón 50 de ajuste de presión bajo cargas de impacto. A continuación, el tercer miembro 96 de etapa define una pluralidad de espigas 99 que se extienden desde los miembros 96 como se muestra. Bajo las cargas de impacto, después de que las paredes inclinadas 97 se han acuñado sobre el bonete 84 como se ha expuesto anteriormente, las espigas 99 se acoplarán entonces con el bonete 84 para reducir aún más la velocidad del botón 50 de ajuste de presión. Después de que las espigas 99 se acoplen con el bonete 84, los miembros 96 se deforman y ralentizan aún más la velocidad del botón 50 de ajuste de presión. En consecuencia, a través de esta serie de acoplamientos progresivos de los miembros 92, 94 y 96 con el bonete 84, el dispositivo de absorción de energía hace que el botón 50 de ajuste de presión se aplaste internamente y se deslice sobre el bonete 84 bajo grandes cargas de impacto. Tales cargas pueden ser, a modo de ejemplo, del orden de aproximadamente 8.000- 9.000 libras de fuerza (35,59-40,03 kN). Con la revelación innovadora proporcionada en el presente documento, estas cargas pueden ser absorbidas por el botón 50 de ajuste de presión sin provocar daños graves al regulador 20 de presión de gas, proporcionando de este modo un diseño más robusto. Adicionalmente, se mitiga el daño potencial a la botella 2 de gas, o sistema de entrega de gas.

Aunque la serie de miembros 92, 94 y 96 se muestra formada integralmente con el botón 50 de ajuste de presión, debe entenderse que pueden emplearse piezas separadas al tiempo que permanecen dentro del alcance de la presente revelación. Además, el número específico y configuraciones de los miembros 92, 94 y 96 son meramente ejemplares y no deben ser interpretados como limitativos del alcance de la presente revelación.

50 Debe entenderse que los dispositivos específicos de absorción de energía, a saber, el miembro elástico 84 y la serie de miembros 92, 94 y 96 son meramente ejemplares y no pretenden limitar el alcance de la presente revelación. Se puede emplear una variedad de dispositivos de absorción de energía con el botón 50 de ajuste de presión, ya sea internamente como se ilustra y se describe, o externamente, al tiempo que permanecen dentro del espíritu y propósito de la presente revelación. Como consecuencia, los dispositivos de absorción de energía específicos ilustrados y descritos en el presente documento no son limitativos en cuanto al alcance de la presente revelación.

60 Como se muestra mejor en las figuras 2, 5 y 6, tanto el bonete 64 como el botón 50 de ajuste de presión incluyen diversos indicadores para proporcionar información al usuario sobre dónde y cómo trabajan ciertas funciones. Por ejemplo, en el bonete 64, se muestran una indicación de presión baja "L.P." y una flecha 100 cerca del segundo indicador 40 de presión de gas para indicar que este indicador de presión es para baja presión o presión del gas que sale del regulador. De forma similar, una indicación de alta presión "H.P." y una flecha 102 se muestran cerca del primer indicador 30 de presión de gas para indicar que este indicador de presión es para alta presión o presión del gas dentro de la botella 2 de gas. En el botón 50 de ajuste de presión, la indicación 104 proporciona información de

que una rotación en el sentido de las agujas del reloj del botón 50 aumenta la presión y una rotación en sentido contrario al de las agujas del reloj del botón 50 disminuye la presión. Debe entenderse que pueden proporcionarse otros tipos de indicadores, que incluyen, pero no se limitan a, LEDs para indicar niveles de presión inseguros, al tiempo que permanecen dentro del alcance de la presente revelación.

5 Como se muestra adicionalmente en la figura 3, el cuerpo 22 comprende una pluralidad de racores 110, 112 y 114. El racor 110 es una válvula de alivio de seguridad. El racor 112 está adaptado para montar el regulador 20 de presión de gas en la botella 2 de gas (véase la figura 5). El racor 114 es una conexión de salida, es decir, a una manguera que se conecta al equipo aguas abajo. Ventajosamente, el racor de salida 114 se dirige hacia abajo y hacia fuera por la parte trasera del cuerpo regulador 22 de presión de gas, lo cual aleja del operador riesgos relacionados con la manguera. Debe entenderse que pueden emplearse cualquier número y/o configuraciones de racores según las enseñanzas de la presente revelación y, por lo tanto, los racores ilustrados y descritos en la presente memoria son meramente ejemplares y no deben interpretarse como limitativos del alcance de la presente revelación.

10 Con referencia ahora a la figura 14, se proporcionan unos filtros de entrada 120, como se muestra, para proteger componentes internos del regulador 20 de presión de gas y, en algunas formas de la presente revelación, una protección de doble asiento con dos etapas de filtración de entrada. Además, se proporciona un diafragma 130 como se muestra que, en una forma, es un material de neopreno reforzado con tejido de alta resistencia para aplicaciones industriales estándar. Para aplicaciones de alta pureza o de líquido, se emplea un material de acero inoxidable para el diafragma en otra forma de la presente revelación.

20 Como se muestra en las figuras 15 y 16, se ilustran formas alternativas para el regulador de presión de gas y se indican generalmente con los números de referencia 200 y 210. El regulador 200 de presión de gas está montado en una botella de gas (no mostrada) con una entrada de estación trasera de tal manera que el botón 50 de ajuste de presión sea vertical y esté orientado hacia arriba. Alternativamente, el regulador 210 de presión de gas está montado en una botella de gas (no mostrada) con una entrada de estación trasera de tal manera que el botón 50 de ajuste de presión sea vertical y esté orientado hacia abajo. En el Apéndice A se ilustran configuraciones adicionales para el regulador de presión de gas. Estas y otras configuraciones de montaje se interpretarán incluidas dentro del alcance de la presente revelación.

25 Debe observarse que la revelación no se limita a la realización descrita e ilustrada como ejemplos. Por ejemplo, el regulador de presión de gas según las enseñanzas de la presente revelación no se limita a aplicaciones de corte con combustible oxigenado y puede emplearse en otras aplicaciones que podrían recoger los beneficios de los diseños únicos descritos a continuación.

REIVINDICACIONES

- 5 1. Un regulador (20) de presión de gas que comprende un cuerpo (22) que define una porción frontal (24) y porciones laterales opuestas (26, 28), un primer indicador (30) de presión de gas montado en un extremo inferior de la porción frontal (24) del cuerpo (22), un segundo indicador (40) de presión de gas montado en un extremo superior de la porción frontal (24) del cuerpo (22), en el que el primer indicador (30) de presión de gas y el segundo indicador (40) de presión de gas están apilados a lo largo de un eje vertical paralelo a, y apartado hacia un lado de, un eje longitudinal (X) de una botella (2) de gas en la cual está montado el regulador (20) de presión de gas, **caracterizado** por que un bonete (64) está montado en una porción exterior del cuerpo (22), teniendo el bonete un diámetro circular (D) paralelo al eje vertical, estando situados los indicadores (30, 40) de presión dentro de los límites del diámetro (D) del bonete (64), un botón (50) de ajuste de presión montado en una de las porciones laterales (28) del cuerpo (22), y un racor (112) para fijar el regulador (20) de presión de gas a la botella (2) de gas está dispuesto en la otra de las porciones laterales (26).
- 10 2. El regulador (20) de presión de gas según la reivindicación 1, en el que el regulador (20) de presión de gas está montado en el sistema (2) de entrega de gas de tal manera que un eje central del botón (50) de ajuste de presión sea perpendicular al eje longitudinal del sistema (2) de entrega de gas.
- 15 3. El regulador (20) de presión de gas según la reivindicación 1, en el que el regulador (20) de presión de gas está montado en el sistema de entrega de gas de tal manera que un eje central del botón (50) de ajuste de presión es paralelo al eje longitudinal (X) del sistema (2) de entrega de gas y está orientado hacia arriba alejándose del sistema (2) de entrega de gas o hacia abajo en dirección al sistema (2) de entrega de gas.
- 20 4. El regulador (20) de presión de gas según la reivindicación 1, en el que el botón (50) de ajuste de presión comprende una superficie exterior texturada o una porción de cara proximal que define indicadores de funcionamiento.
- 25 5. El regulador (20) de presión de gas según la reivindicación 1, que comprende además una protección (62) de cuerpo montada en el cuerpo (22), teniendo la protección (62) de cuerpo aberturas a través de las cuales están montados los indicadores (30, 40) de presión de gas primero y segundo y preferiblemente, los indicadores (30, 40) de presión de gas primero y segundo están alojados dentro de las aberturas de la protección (62) de cuerpo.
- 30 6. El regulador (20) de presión de gas según la reivindicación 1, en el que los indicadores (30, 40) de presión de gas primero y segundo están situados dentro de los límites de un diámetro exterior del bonete (64).
7. El regulador (20) de presión de gas según la reivindicación 1, en el que al menos una porción del bonete (64) próxima al botón (50) de ajuste de presión comprende una superficie exterior texturada.
- 35 8. El regulador (20) de presión de gas según la reivindicación 1, en el que el bonete (64) comprende una porción exterior que tiene indicadores de funcionamiento.
9. El regulador (20) de presión de gas según la reivindicación 1, en el que el bonete (64) es una sola pieza unificada.
10. El regulador (20) de presión de gas según la reivindicación 1, que comprende además un racor de salida dispuesto sobre el cuerpo (22), estando el racor de salida configurado en una posición descendente hacia el sistema (2) de entrega de gas.
- 40 11. El regulador (20) de presión de gas según la reivindicación 1, que comprende además un dispositivo de absorción de energía acoplado operativamente con el botón (50) de ajuste de presión y el bonete (64), siendo el dispositivo de absorción de energía capaz de absorber energía procedente de cargas de impacto impuestas sobre el botón (50) de ajuste de presión, en el que el botón (50) de ajuste de presión está montado cerca del bonete, siendo un eje central de el botón (50) de ajuste de presión perpendicular a un eje longitudinal de la botella (2) de gas presurizado.
- 45 12. El regulador (20) de presión de gas según la reivindicación 11, en el que el dispositivo de absorción de energía comprende un miembro elástico dispuesto entre el botón de ajuste de presión y el bonete (64), siendo el miembro elástico capaz de deformarse y absorber energía procedente de cargas de impacto sobre el botón (50) de ajuste de presión y, preferiblemente, el botón (50) de ajuste de presión no está fijado al miembro elástico.
- 50 13. El regulador (20) de presión de gas según la reivindicación 11, en el que el dispositivo de absorción de energía comprende una serie de miembros que reducen progresivamente la velocidad del botón (50) de ajuste de presión bajo cargas de impacto.

- 5 14. El regulador (20) de presión de gas según la reivindicación 13, en el que la serie de miembros comprende: un primer miembro de etapa que define una pared arqueada que se extiende a lo largo de una porción central interior de el botón (50) de ajuste de presión y una porción extrema; un segundo miembro de etapa que define una pluralidad de paredes inclinadas situadas alrededor de una periferia interior de el botón (50) de ajuste de presión; y un tercer miembro de etapa que define una pluralidad de espigas, en el que los miembros de etapa primero, segundo y tercero se acoplan progresivamente con el bonete (64) para reducir la velocidad de el botón (50) de ajuste de presión bajo cargas de impacto.

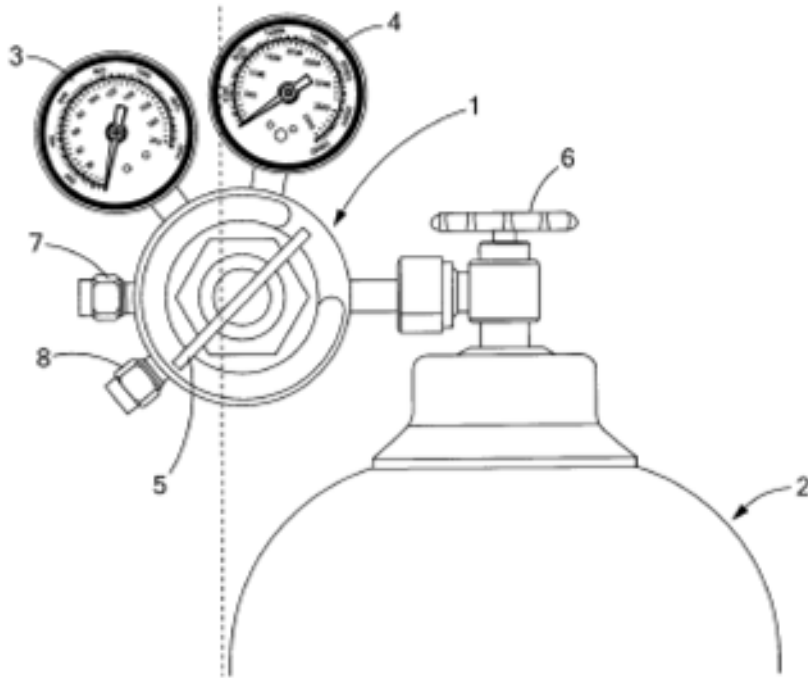

FIG. 1
(Técnica anterior)

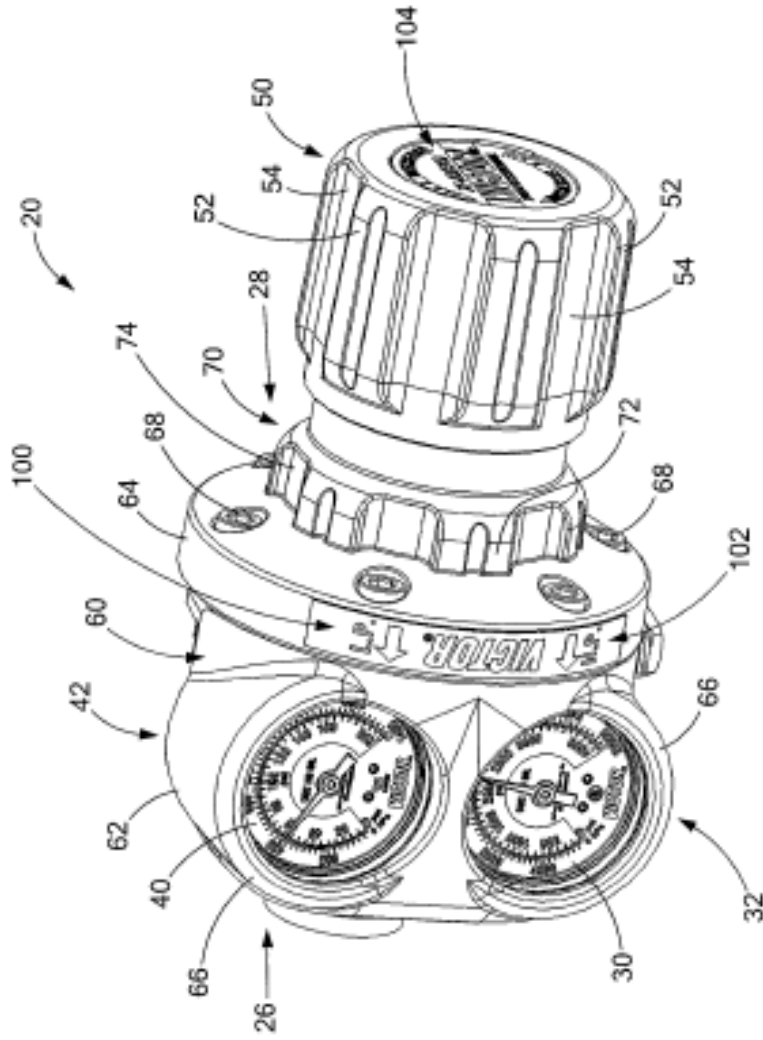

FIG. 2

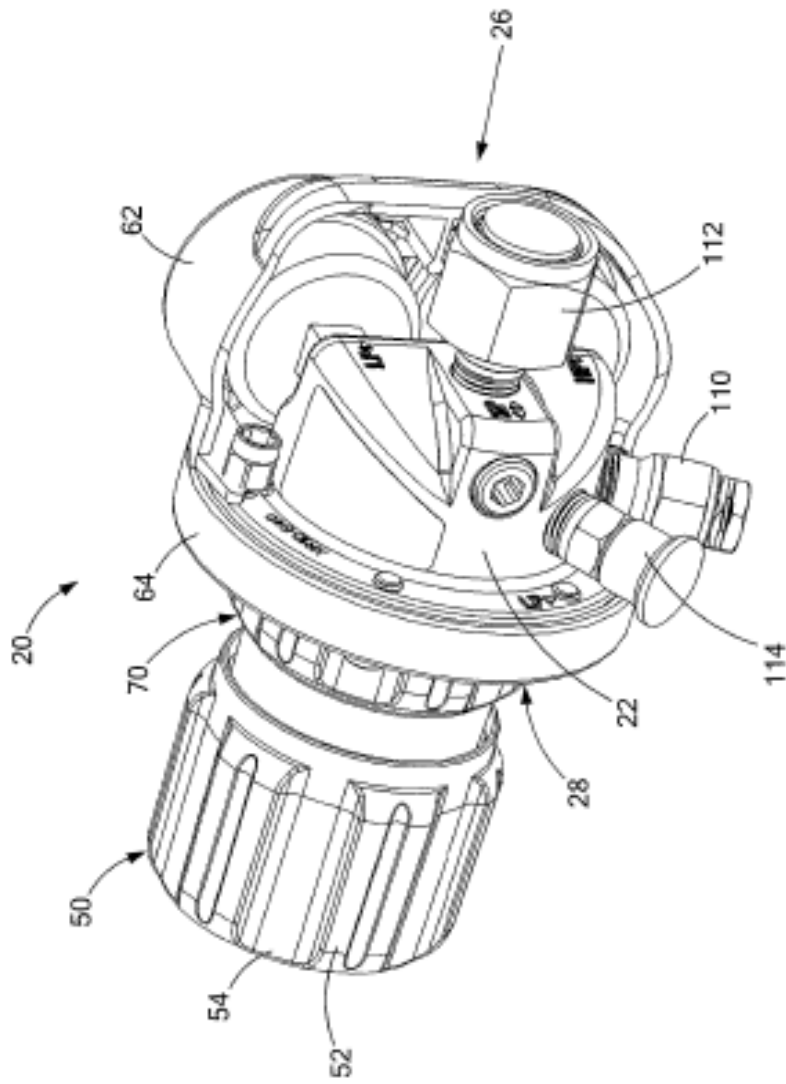

FIG. 3

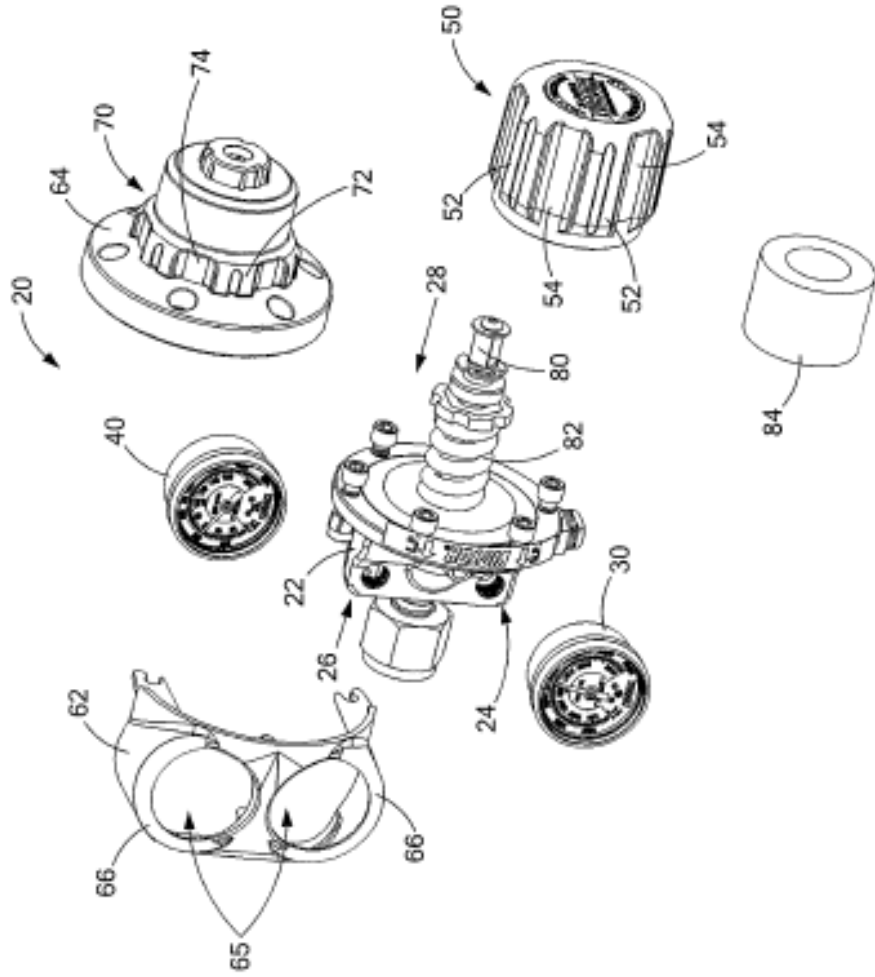

FIG. 4

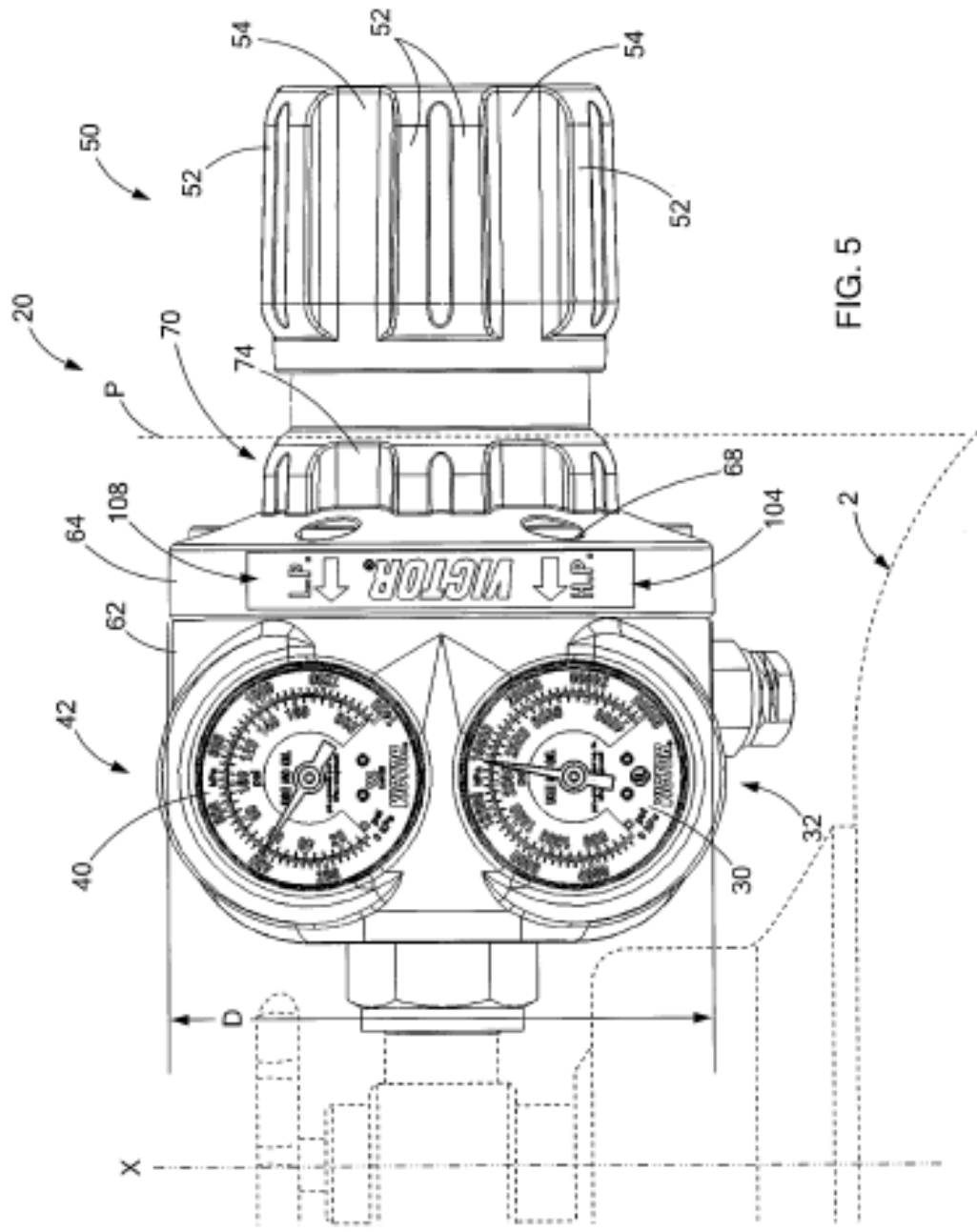

FIG. 5

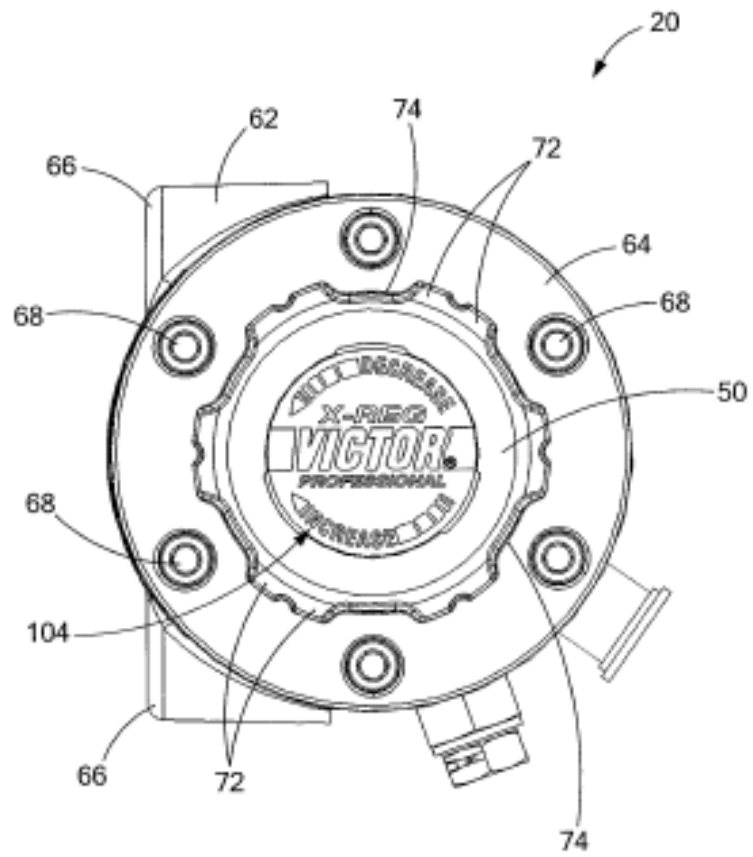

FIG. 6

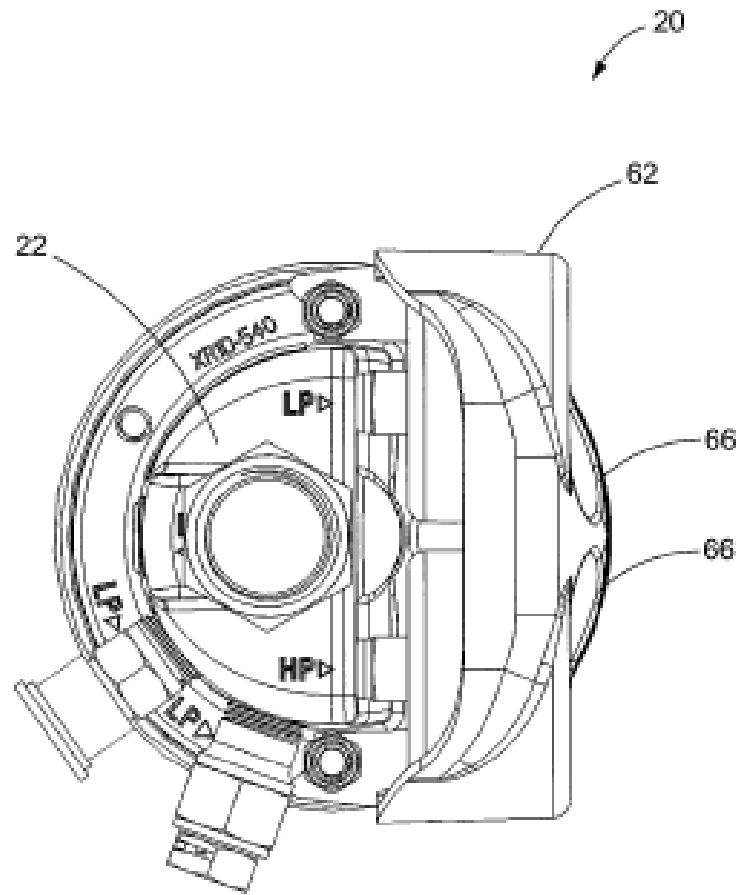

FIG. 7

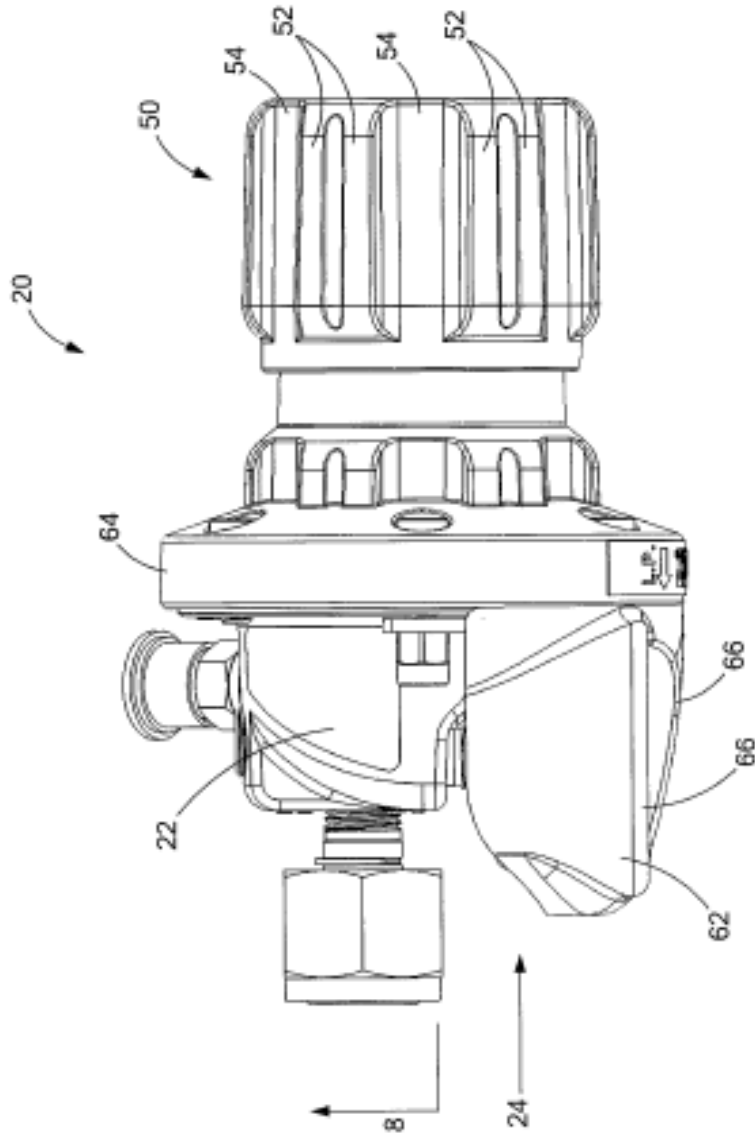

FIG. 8

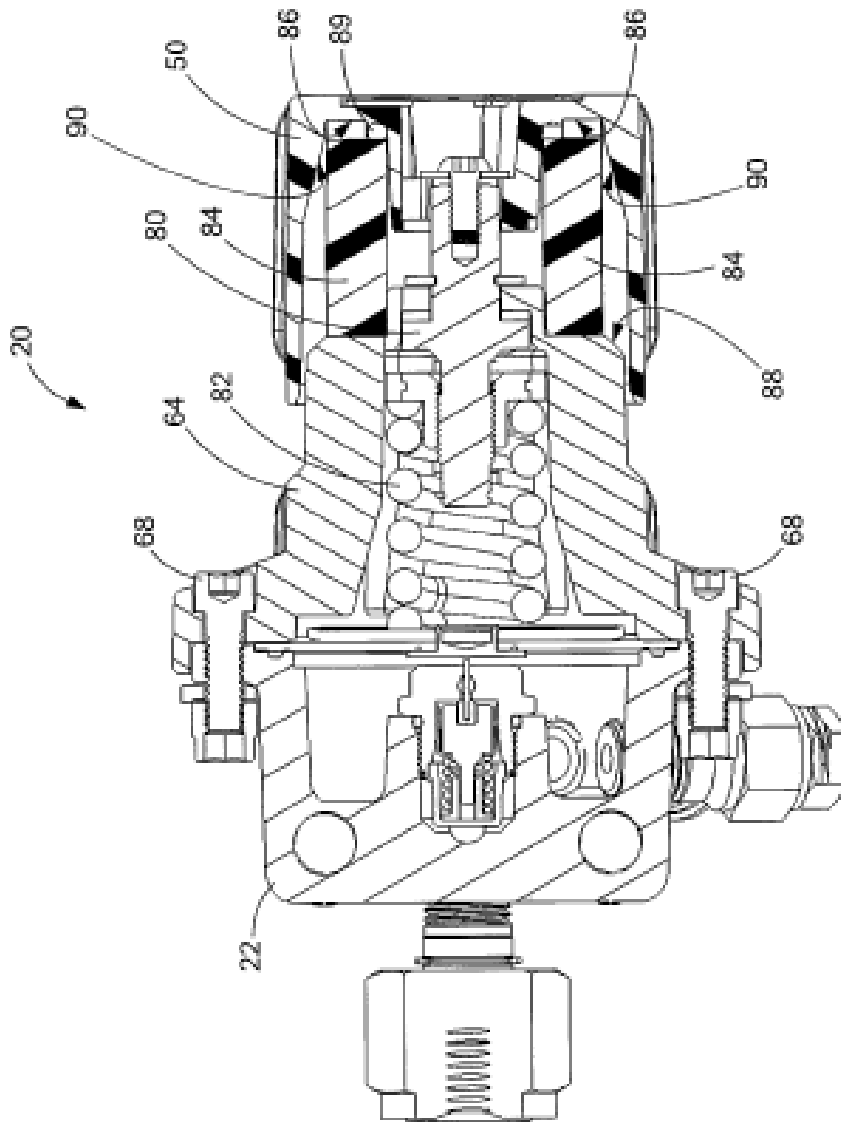

FIG. 9

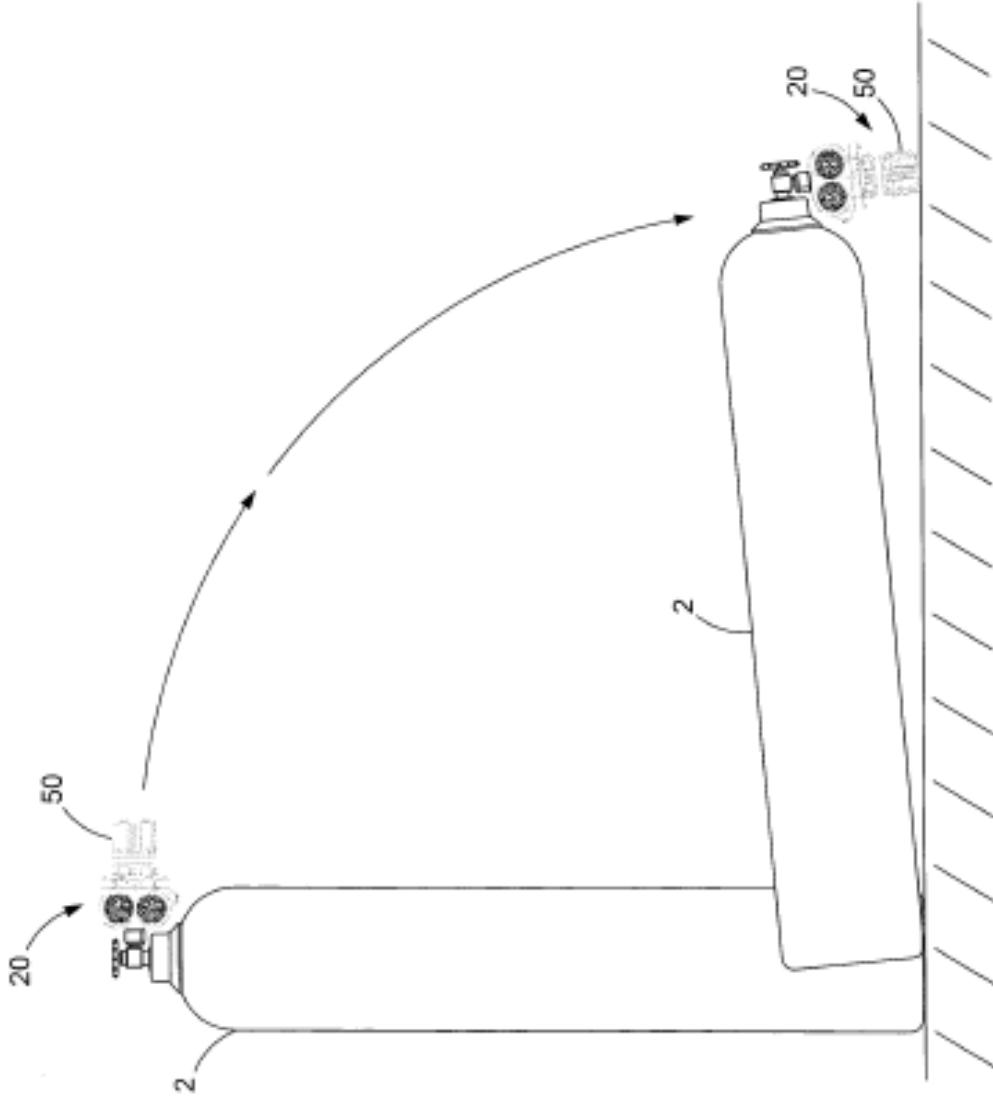

FIG. 10

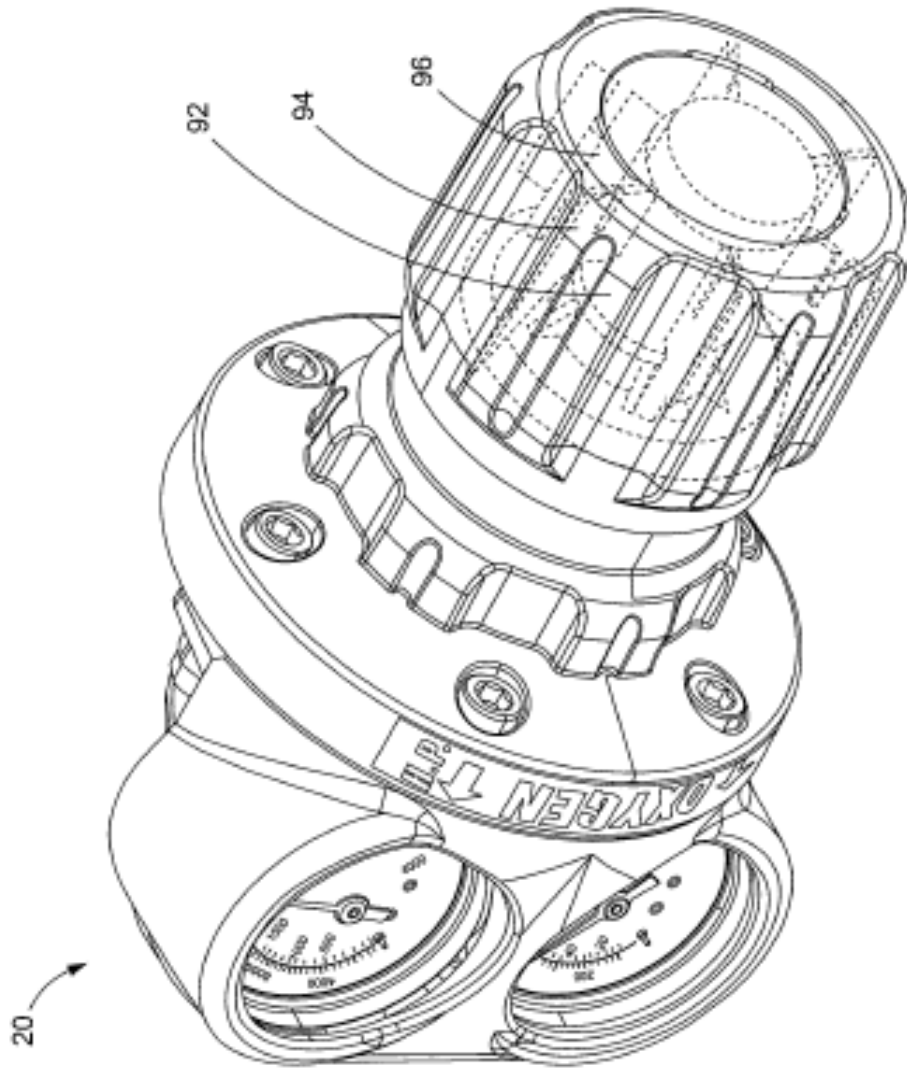

FIG. 11

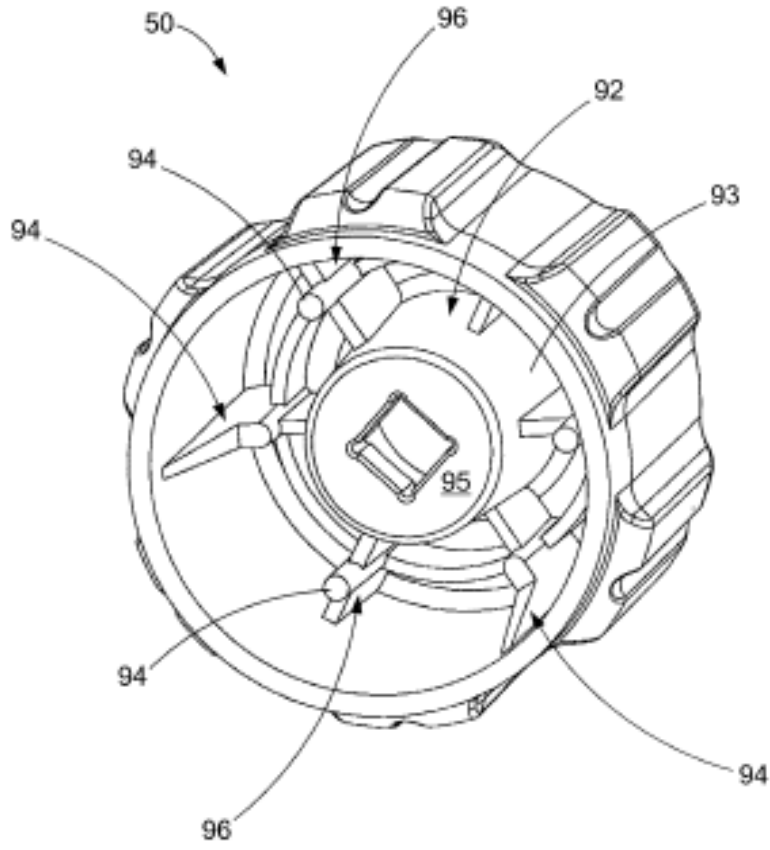

FIG. 12

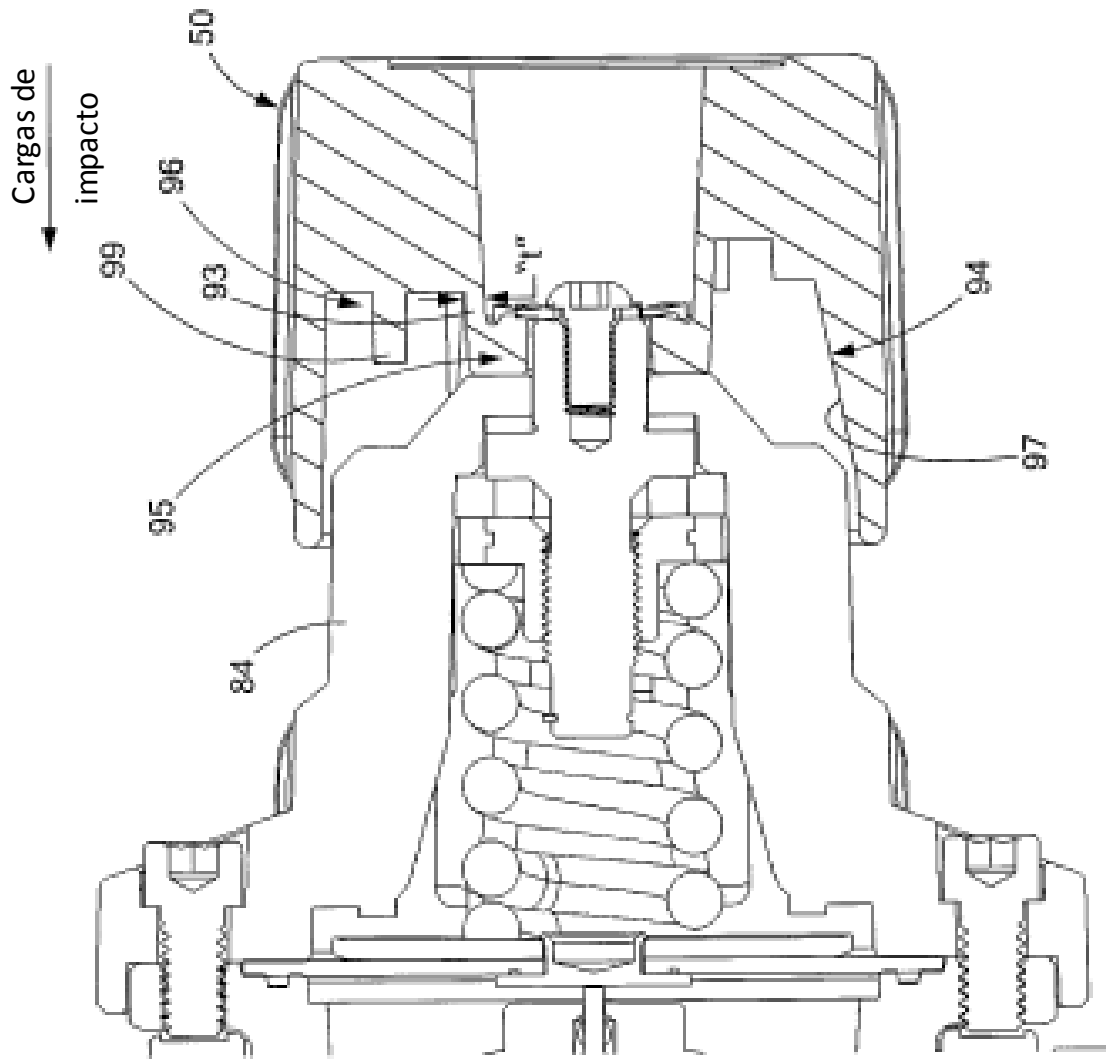

FIG. 13

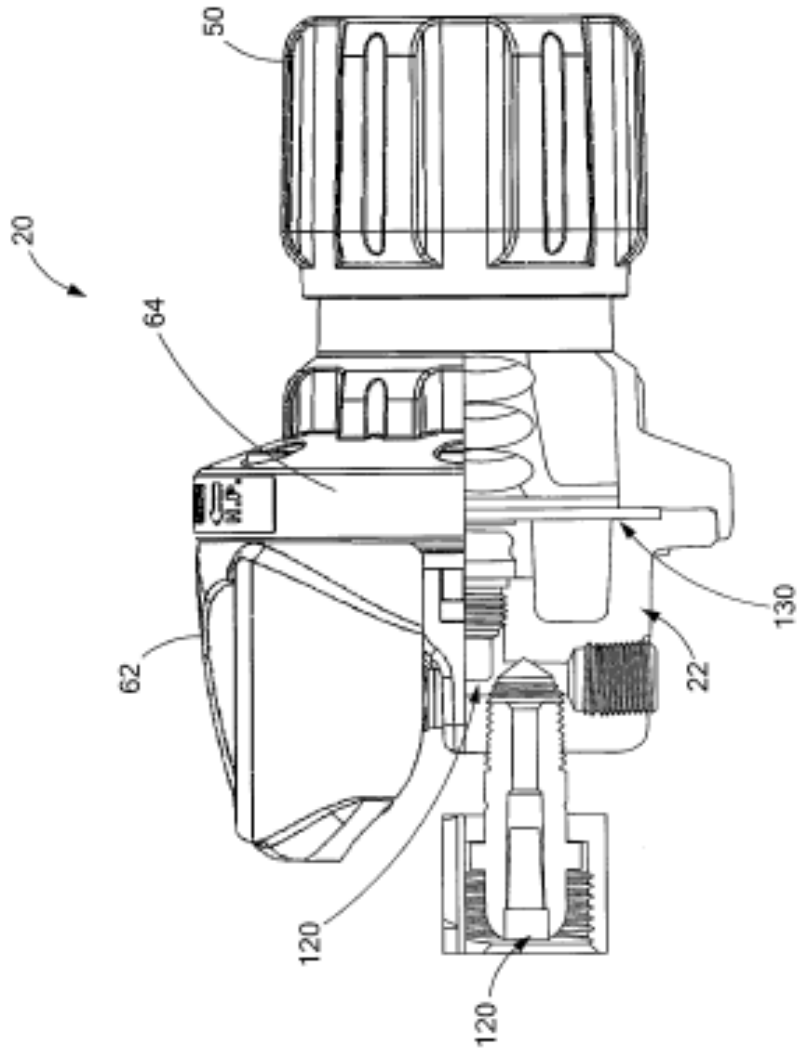

FIG. 14

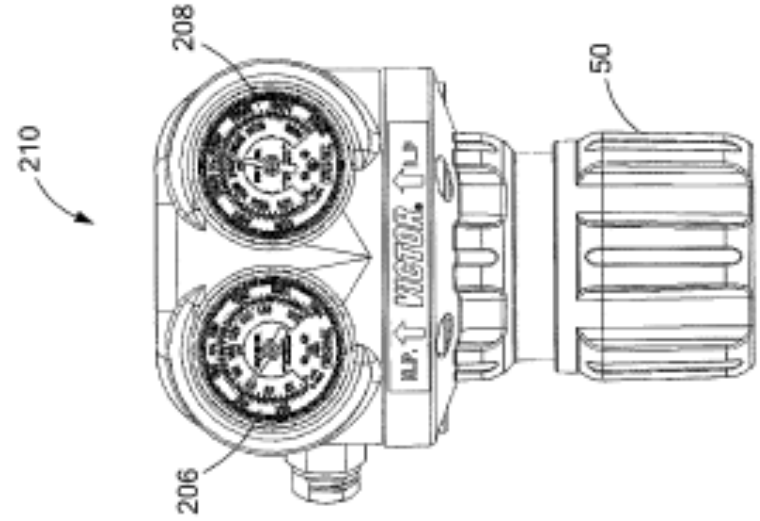

FIG. 15

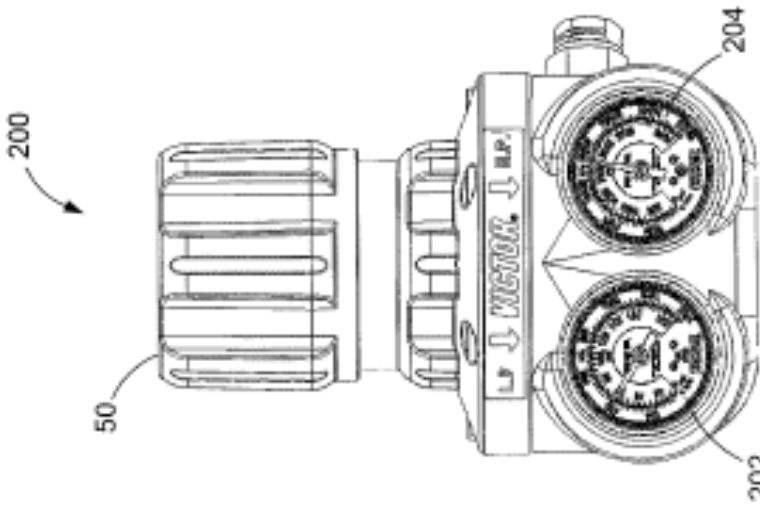

FIG. 16