

19



OFICINA ESPAÑOLA DE
PATENTES Y MARCAS

ESPAÑA



11 Número de publicación: **2 645 023**

21 Número de solicitud: 201630720

51 Int. Cl.:

A01D 87/12 (2006.01)

A01D 90/08 (2006.01)

12

INFORME SOBRE EL ESTADO DE LA TÉCNICA

R1

22 Fecha de presentación:

01.06.2016

43 Fecha de publicación de la solicitud:

01.12.2017

88 Fecha de publicación diferida del informe sobre el estado de la técnica:

11.12.2017

71 Solicitantes:

ARCUSIN, S. A. (100.0%)
Pol. Ind. Pla d'Urgell, Av. Merlet, 8
25245 VILA-SANA (Lleida) ES

72 Inventor/es:

CUSINE BARBER, Manuel

74 Agente/Representante:

SALVA FERRER, Joan

54 Título: **DISPOSITIVO PARA RECOGER BALAS DE FORRAJE DEL SUELO Y MÁQUINA PARA RECOGER BALAS DE FORRAJE QUE INCLUYE DICHO DISPOSITIVO**

57 Resumen:

Dispositivo para recoger balas de forraje del suelo y máquina para recoger balas de forraje que incluye dicho dispositivo.

Comprende unos primeros medios (8) de tracción de las balas (2) y unos medios (5a, 5b) de arrastre de dichos primeros medios (8) de tracción dispuestos para desplazar las balas (2) a lo largo de un plano (4) inclinado de subida hasta una plataforma de carga, y se caracteriza por el hecho de que comprende unos segundos medios (9) de tracción de las balas (2) configurados para contactar las balas (2) a ras de suelo (13) en una posición avanzada de ataque respecto de los primeros medios (8) de tracción, incluyendo dicho dispositivo (1) medios (6a, 6b) de arrastre de dichos segundos medios (9) de tracción dispuestos para elevar las balas (2) del suelo (13) y desplazar dichas balas (2) hasta hacer contacto con los primeros medios (8) de tracción.

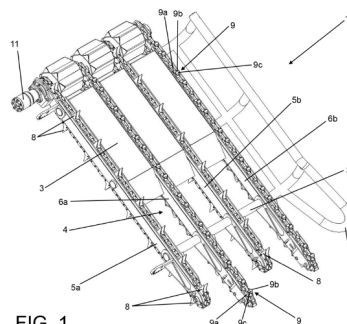

FIG. 1



- ②① N.º solicitud: 201630720
②② Fecha de presentación de la solicitud: 01.06.2016
③② Fecha de prioridad:

INFORME SOBRE EL ESTADO DE LA TECNICA

⑤① Int. Cl.: **A01D87/12** (2006.01)
A01D90/08 (2006.01)

DOCUMENTOS RELEVANTES

Categoría	⑤⑥ Documentos citados	Reivindicaciones afectadas
X	US 2507627 A (FRIEDRICH FERDINAND W) 16/05/1950, columna 2, línea 4-columna 4, línea 3; figuras	1-12
A	CA 2714249 A1 (MARCREST MFG INC) 07/03/2012, descripción; figuras	1-12
A	US 2008267753 A1 (HARGETT JIMMY RAY) 30/10/2008, descripción; figuras	1-12
A	US 2460441 A (APPEL EVERETT H) 01/02/1949, descripción; figuras	1-12
A	US 2656030 A (SMOKER ISAAC Z) 20/10/1953, descripción; figuras	1-12
A	US 3679081 A (DUNCAN WILSON B JR) 25/07/1972, resumen; figuras	1-12
A	AU 3690693 A (ENGINEERING DYNAMICS PTY LIMIT et al.) 21/10/1993, todo el documento	1-12

Categoría de los documentos citados

X: de particular relevancia

Y: de particular relevancia combinado con otro/s de la misma categoría

A: refleja el estado de la técnica

O: referido a divulgación no escrita

P: publicado entre la fecha de prioridad y la de presentación de la solicitud

E: documento anterior, pero publicado después de la fecha de presentación de la solicitud

El presente informe ha sido realizado

para todas las reivindicaciones

para las reivindicaciones nº:

Fecha de realización del informe
29.11.2017

Examinador

Página
1/4

Documentación mínima buscada (sistema de clasificación seguido de los símbolos de clasificación)

A01D

Bases de datos electrónicas consultadas durante la búsqueda (nombre de la base de datos y, si es posible, términos de búsqueda utilizados)

INVENES, EPODOC, WPI

Fecha de Realización de la Opinión Escrita: 29.11.2017

Declaración

Novedad (Art. 6.1 LP 11/1986)	Reivindicaciones 11	SI
	Reivindicaciones 1-10, 12	NO
Actividad inventiva (Art. 8.1 LP11/1986)	Reivindicaciones	SI
	Reivindicaciones 1-12	NO

Se considera que la solicitud cumple con el requisito de aplicación industrial. Este requisito fue evaluado durante la fase de examen formal y técnico de la solicitud (Artículo 31.2 Ley 11/1986).

Base de la Opinión.-

La presente opinión se ha realizado sobre la base de la solicitud de patente tal y como se publica.

1. Documentos considerados.-

A continuación se relacionan los documentos pertenecientes al estado de la técnica tomados en consideración para la realización de esta opinión.

Documento	Número Publicación o Identificación	Fecha Publicación
D01	US 2507627 A (FRIEDRICH FERDINAND W)	16.05.1950

2. Declaración motivada según los artículos 29.6 y 29.7 del Reglamento de ejecución de la Ley 11/1986, de 20 de marzo, de Patentes sobre la novedad y la actividad inventiva; citas y explicaciones en apoyo de esta declaración

La presente solicitud (documento base) se refiere a un dispositivo para recoger balas de forraje del suelo y una máquina para recoger balas de forraje que incluye dicho dispositivo.

Se considera que el documento más cercano del estado de la técnica es el documento D01, que divulga un cargador de balas de forraje (en adelante los numerales citados se refieren a D01). Dicha cargador incluye, entre otros, los siguientes elementos (columna 2, línea 4-columna 4, línea 3; figuras):

- unos primeros medios (48) de tracción de las balas y unos medios (46) de arrastre de dichos primeros medios (48) de tracción dispuestos para desplazar las balas a lo largo de un plano (16) inclinado de subida hasta una plataforma de carga,
- unos segundos medios (72) de tracción de las balas configurados para contactar las balas a ras de suelo (13) en una posición avanzada de ataque respecto de los primeros medios (48) de tracción,
- incluyendo dicho dispositivo medios (66, 70) de arrastre de dichos segundos medios (72) de tracción dispuestos para elevar las balas del suelo (13) y desplazar dichas balas hasta hacer contacto con los primeros medios (48) de tracción.

En vista de lo anterior, se pone de manifiesto que todas las características técnicas que definen el objeto de las reivindicaciones 1 y 12 están idénticamente descritas en el documento D01, por lo que dichas reivindicaciones no satisfacen el requisito de novedad (art. 6.1. de la LP).

El mencionado cargador de balas de forraje incluye además:

- Elementos de contacto (56) con las balas para los primeros medios (48) de tracción.
- Elementos de contacto (74) con las balas para los segundos medios (72) de tracción.
- Elementos de guiado (20, 78) de las balas a lo largo del plano inclinado (16)

Las reivindicaciones dependientes 2-11 no comprenden características adicionales o alternativas que, en combinación con las características de la primera reivindicación de la que dependen, cumplan el requisito de novedad (en el caso de las reivindicaciones 2 a 10) o el requisito de actividad inventiva (para la reivindicación 11) frente al estado de la técnica anterior, según los art. 6.1 y 8.1 de la Ley 11/1986, respectivamente.