

19

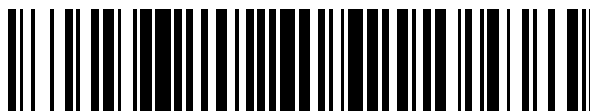

OFICINA ESPAÑOLA DE
PATENTES Y MARCAS

ESPAÑA



11 Número de publicación: **2 689 286**

51 Int. Cl.:

A47K 10/16 (2006.01)

B65H 19/29 (2006.01)

12

TRADUCCIÓN DE PATENTE EUROPEA

T3

96 Fecha de presentación y número de la solicitud europea: **20.12.2006 E 06026405 (8)**

97 Fecha y número de publicación de la concesión europea: **01.08.2018 EP 1813178**

54 Título: **Rollo de papel higiénico/de cocina**

30 Prioridad:

26.01.2006 IT MI20060130

45 Fecha de publicación y mención en BOPI de la traducción de la patente:
13.11.2018

73 Titular/es:

**INDUSTRIE CARTARIE TRONCHETTI S.P.A.
(100.0%)
Piano della Rocca
55023 Borgo a Mozzano (Lucca) , IT**

72 Inventor/es:

TRONCHETTI, SAURO

74 Agente/Representante:

ELZABURU, S.L.P

ES 2 689 286 T3

Aviso: En el plazo de nueve meses a contar desde la fecha de publicación en el Boletín Europeo de Patentes, de la mención de concesión de la patente europea, cualquier persona podrá oponerse ante la Oficina Europea de Patentes a la patente concedida. La oposición deberá formularse por escrito y estar motivada; sólo se considerará como formulada una vez que se haya realizado el pago de la tasa de oposición (art. 99.1 del Convenio sobre Concesión de Patentes Europeas).

DESCRIPCIÓN

Rollo de papel higiénico/de cocina

La presente invención se refiere a un rollo de papel, y particularmente a un rollo de papel de tipo papel higiénico papel de cocina.

5 Tal como se conoce, la faldilla final del papel de un rollo de papel higiénico o de papel de cocina está pegada con el fin de evitar que el rollo se desenrolle durante el empaquetado y el transporte.

Cuando el usuario retira el nuevo rollo del envase, él o ella tiene que encontrar la faldilla final pegada y rasgarla con el fin de abrir el rollo y empezar a utilizarlo.

10 La Figura 1 ilustra un rollo A de papel de cocina o papel higiénico en el que una línea B continua de pasta adhesiva fija la faldilla C terminal al rollo.

La operación para abrir el rollo nunca resulta sencilla y en algunos casos es definitivamente laboriosa, debido al hecho de que la faldilla que debe rasgarse no es fácilmente identificable y la región pegada es lo suficientemente extensa como para forzar al usuario a rasgar una cantidad considerable de papel antes de ser capaz de desenrollar el rollo de manera correcta.

15 El documento US-3.960.272 describe un producto de rollo con un extremo final que puede agarrarse de manera manual y que está dotado de un pliegue.

20 El documento CH-689482 describe un rollo de papel con un extremo final plegado dos veces o más de dos y que está estampado en plano. Puede formar un asa de agarre para una apertura sencilla, y las capas dobladas pueden pegarse de manera adhesiva entre sí en la porción estampada. Una sección terminal reforzada puede extenderse más allá de la misma. El adhesivo utilizado puede ser del tipo de cola de fusión.

El documento FR-2354956 describe un rollo de papel con un extremo final pinzado en al menos un punto dentro de una abertura correspondiente en la superficie del rollo. Las aberturas pueden tener la forma de pequeñas incisiones dentro de las cuales se inserta la lámina terminal. Las aberturas también pueden estar constituidas por orificios perforados dentro de los cuales se pinzan fibras de la malla.

25 El documento US-3134980 describe un método para fijar el extremo final de un rollo de papel que comprende el paso de humedecer ligeramente un área aislada pequeña y a continuación presionar y calentar el área con el fin de estampar y enclavar la capa de la superficie y la capa inferior.

La finalidad de la presente invención es proporcionar un rollo de papel capaz de ser abierto de una manera más sencilla que supere las desventajas de la citada técnica anterior.

30 Un propósito de la invención es proporcionar un rollo de papel higiénico o de papel de cocina en el que la primera faldilla que debe rasgarse pueda ser identificada de manera inmediata.

Un propósito adicional de la invención es proporcionar un rollo de papel higiénico o de papel de cocina que pueda fabricarse utilizando maquinaria y materiales que ya están disponibles comercialmente y que se utiliza normalmente en este campo.

35 Un propósito adicional de la invención es proporcionar un rollo de papel que pueda fabricarse a un coste económico competitivo.

Esta finalidad y otros propósitos, que resultarán aparentes con mayor facilidad a partir de este punto, se consiguen mediante un rollo de papel higiénico o de papel de cocina tal como se reivindica en las reivindicaciones anexas.

40 A partir de la descripción de realizaciones preferidas, pero no exclusivas, de la invención, resultarán aparentes otras características y ventajas adicionales de la misma, ilustrada a modo de ejemplo no limitante en los dibujos adjuntos, en los que:

la Figura 1 es una vista en perspectiva de un rollo de papel higiénico o de papel de cocina dotado de una faldilla terminal que está pegada de acuerdo con la técnica anterior;

45 la Figura 2 es una vista, similar a la de la Figura 1, de un rollo de papel higiénico de papel de cocina dotado de una faldilla que permite una apertura más sencilla de acuerdo con un aspecto de la invención;

la Figura 3 es una vista, similar a la de las figuras precedentes, de un rollo de papel higiénico o de papel de cocina dotado de una faldilla que permite una apertura más sencilla de acuerdo con un aspecto adicional de la invención.

Haciendo referencia a las figuras citadas, un rollo de papel higiénico o de papel de cocina de acuerdo con la invención, designado genéricamente mediante el número 1 de referencia, incluye una faldilla 3 terminal que está

pegada al rollo por medio de una línea 5 de pasta adhesiva que no se extiende a lo largo de la anchura completa del rollo, sino que deja una región 7 sin pegar con una extensión aproximada comprendida en el intervalo entre 10 y 20 mm.

La línea 5 de pasta adhesiva está coloreada con el fin de facilitar la identificación de la faldilla 3 en el rollo.

- 5 La Figura 3 ilustra un rollo de papel higiénico o de papel de cocina de acuerdo con otro aspecto de la invención, designado genéricamente mediante el número 101 de referencia, que incluye una faldilla 103 terminal que está pegada al rollo por medio de una línea 105 discontinua de pasta adhesiva.

10 Al igual que en la realización precedente, la línea 105 discontinua de pasta adhesiva no se extiende a lo largo de la anchura completa del rollo, sino que deja una región 107 sin pegar con una extensión aproximada comprendida en el intervalo entre 10 y 20 mm.

También en este caso, la línea 105 discontinua de pasta adhesiva está coloreada con el fin de facilitar la identificación de la faldilla 103 en el rollo.

El método para fabricar el rollo de papel de acuerdo con la presente invención se lleva a cabo instalando una hoja de pegado de faldilla discontinua en lugar de la hoja de pegado continua convencional.

- 15 El coloreado de la región pegada puede obtenerse mediante dilución de tinta de uso alimentario en la pasta adhesiva.

El color de la pasta adhesiva se elige de manera que se genere un contraste adecuado entre el color del papel y el color de la región pegada.

- 20 En la práctica, se ha encontrado que la invención consigue la finalidad y los propósitos pretendidos, proporcionando un rollo de papel higiénico o de papel de cocina que tiene la faldilla final pegada de manera que se facilita la apertura gracias a la presencia de una región no pegada.

El coloreado de la región pegada facilita la identificación de la faldilla que debe ser abierta.

REIVINDICACIONES

- 5 1.- Un rollo de papel, particularmente de tipo papel higiénico o papel de cocina, que comprende una faldilla (3, 103) terminal que está pegada por medio de una línea (5, 105) de pasta adhesiva que no se extiende a lo largo de la anchura completa del rollo (1, 101), en donde dicho rollo de papel está caracterizado por que la región (7, 107) no pegada existe sólo en un lado de la mencionada faldilla (3, 103), y por que la mencionada línea (5, 105) de pasta adhesiva está coloreada con el fin de facilitar la identificación por parte de un usuario de la faldilla pegada.
- 2.- El rollo de papel según la reivindicación 1, caracterizado por que la mencionada región (7, 107) no pegada tiene una extensión aproximada comprendida en el intervalo entre 10 y 20 mm.
- 10 3.- El rollo de papel según la reivindicación 1, caracterizado por que la mencionada línea (105) de pasta adhesiva es discontinua o está segmentada.

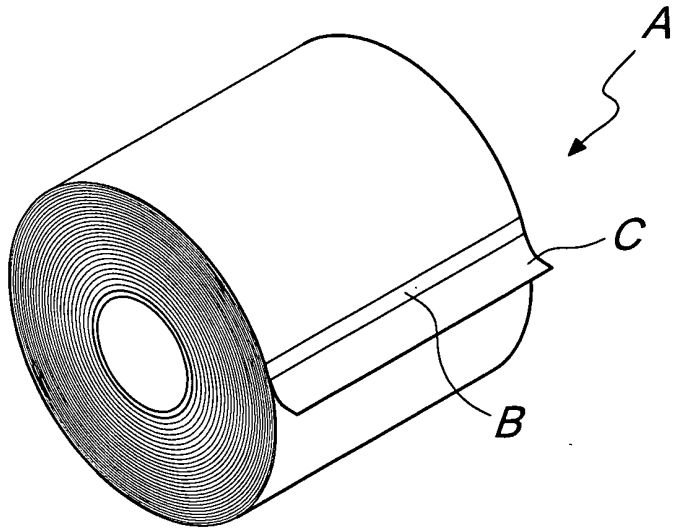

Fig. 1
TÉCNICA ANTERIOR

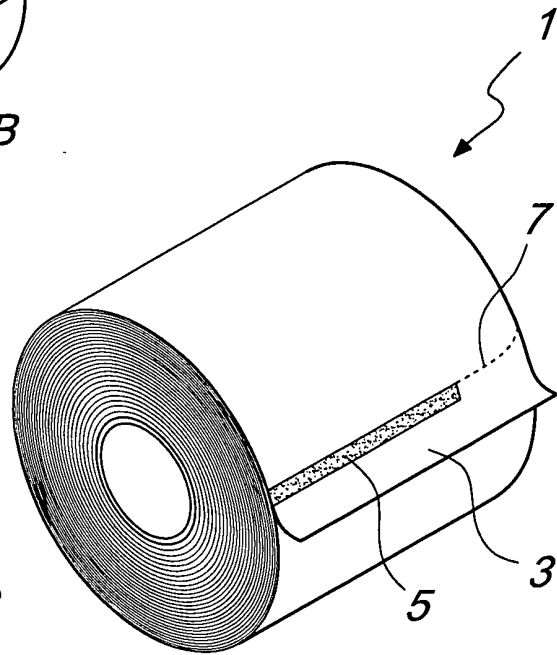

Fig. 2

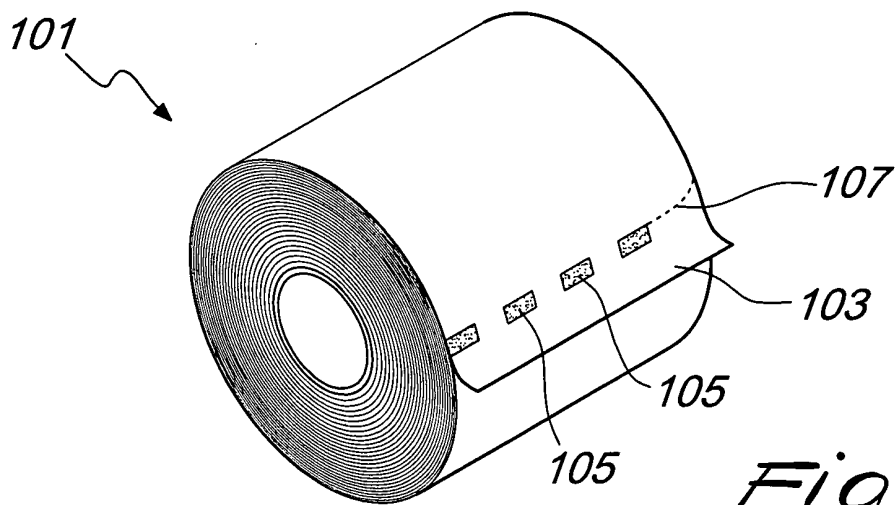

Fig. 3