

19

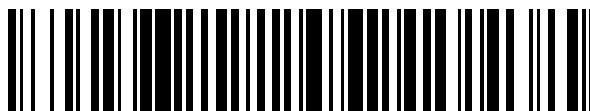

OFICINA ESPAÑOLA DE
PATENTES Y MARCAS

ESPAÑA



11 Número de publicación: **2 701 833**

51 Int. Cl.:

H03M 13/25 (2006.01)

H03M 13/27 (2006.01)

H03M 13/35 (2006.01)

H03M 13/11 (2006.01)

H03M 13/29 (2006.01)

12

TRADUCCIÓN DE PATENTE EUROPEA

T3

96 Fecha de presentación y número de la solicitud europea: **18.05.2012 E 15172081 (0)**

97 Fecha y número de publicación de la concesión europea: **19.09.2018 EP 2940877**

54 Título: **Entrelazador de bits para un sistema BICM con códigos de tipo QC LDPC**

30 Prioridad:

18.05.2011 EP 11004127

45 Fecha de publicación y mención en BOPI de la traducción de la patente:

26.02.2019

73 Titular/es:

**PANASONIC CORPORATION (100.0%)
1006, Oaza Kadoma
Kadoma-shi, Osaka 571-8501, JP**

72 Inventor/es:

PETROV, MIHAIL

74 Agente/Representante:

CARPINTERO LÓPEZ, Mario

ES 2 701 833 T3

Aviso: En el plazo de nueve meses a contar desde la fecha de publicación en el Boletín Europeo de Patentes, de la mención de concesión de la patente europea, cualquier persona podrá oponerse ante la Oficina Europea de Patentes a la patente concedida. La oposición deberá formularse por escrito y estar motivada; sólo se considerará como formulada una vez que se haya realizado el pago de la tasa de oposición (art. 99.1 del Convenio sobre Concesión de Patentes Europeas).

DESCRIPCIÓN

Entrelazador de bits para un sistema BICM con códigos de tipo QC LDPC

5 La presente divulgación se refiere al campo de las comunicaciones digitales, y más específicamente a un entrelazador de bits para un sistema de codificación y modulación de entrelazado de bits con códigos cuasi cíclicos de comprobación de paridad de baja densidad.

En los últimos años, los sistemas de codificación y modulación de entrelazado de bits (de aquí en adelante, BICM), se han usado en el campo de las comunicaciones digitales (véase, por ejemplo, las normas DVB-T2 ETSI EN 302 755 V1.2.1).

Los sistemas BICM incorporan generalmente las siguientes tres etapas.

10 (1) La codificación de bloques de datos en palabras de código que usan, por ejemplo, códigos cuasi cíclicos de comprobación de paridad de baja densidad (de aquí en adelante, QC LDPC) o similares.

(2) La realización del entrelazado de bits en los bits de cada palabra de código.

(3) División de cada palabra de código con entrelazado de bits en una constelación de palabras que tienen un cierto número de constelaciones de bits, y el mapeado de las palabras de la constelación a constelaciones.

15 Se describe un entrelazador convencional para modulación codificada entrelazada de bits de códigos de comprobación de paridad de baja densidad, por ejemplo, en el artículo "Macro Interleaver Design for Bit Interleaved Coded Modulation with Low-Density Parity-Check Codes" por Frank Kienle y Norbert Wehn (IEEE Vehicular Technology Conference, VTC, Spring 2008. Piscataway, NJ, Estados Unidos).

20 Normalmente, se desea eficacia en un entrelazado aplicado a las palabras de código de códigos de comprobación de paridad de baja densidad casi cíclica.

La presente invención aborda esta necesidad proporcionando un método de entrelazado de bits que permita que se aplique un entrelazado eficiente a las palabras de código de los códigos cuasi cíclicos de comprobación de paridad de baja densidad, así como a un entrelazador de bits correspondiente, un método de procesamiento de señal y un procesador de señal.

25 La invención es establece en la primera realización con N no siendo un múltiple de M y en la tercera realización con $F=1$ (sin plegado). Las otras realizaciones son ejemplos que no forman parte de la invención pero que representan los antecedentes de la técnica, que es útil para entender la invención. El ámbito de la invención se define en las reivindicaciones adjuntas.

[Breve descripción de los dibujos]

30 La Fig. 1 es un diagrama de bloques que muestra la configuración de un transmisor que incluye un codificador BICM típico.

La Fig. 2 ilustra un ejemplo de una matriz de comprobación de paridad para códigos cuasi cíclicos de comprobación de paridad de baja densidad que tengan una tasa de decodificación de 1/2.

35 La Fig. 3 ilustra un ejemplo de una matriz de comprobación de paridad para códigos cuasi cíclicos de comprobación de paridad de baja densidad de acumulación repetitiva que tengan una tasa de codificación de 2/3.

La Fig. 4 ilustra una matriz de comprobación de paridad para los códigos cuasi cíclicos de comprobación de paridad de baja densidad de acumulación repetitiva de la Fig. 3 después de una permutación de filas.

40 La Fig. 5 ilustra una matriz de comprobación de paridad para los códigos cuasi cíclicos de comprobación de paridad de baja densidad de acumulación repetitiva de la Fig. 3 después de una permutación de filas y una permutación de paridad.

La Fig. 6 describe niveles de robustez diferentes de los bits codificados en ocho símbolos PAM.

45 La Fig. 7 es un diagrama de bloques que muestra la configuración de un entrelazador de bits típico en el que el factor cíclico Q es 8, el número de bloques cíclicos por palabra de código de comprobación de paridad de baja densidad N es 12 y el número de bits por constelación M es 4.

La Fig. 8A es un diagrama de bloques que muestra la configuración de un modulador DVB-T2 usado en la norma DVB-T2, y la Fig. 8B es un diagrama de bloques que muestra la configuración de un codificador BICM para el modulador DVB-T2 de la Fig. 8A.

50 La Fig. 9A ilustra un proceso de escritura para los bits de una palabra de código de 16K (es decir, un código LDPC en el que la longitud de la palabra de código LDPC es de 16200 bits) tal como se realiza por un entrelazador de columna-fila que tenga doce columnas, y la Fig. 9B ilustra un proceso de lectura para los bits de la palabra de código escrita en la forma indicada por la Fig. 9A tal como se ha realizado por el entrelazador de columna-fila.

55 La Fig. 10A ilustra un proceso de escritura para los bits de una palabra de código de 16K tal como se realiza por un entrelazador de columna-fila que tenga ocho columnas, y la Fig. 10B ilustra un proceso de lectura para los bits

- de la palabra de código escritos en la manera indicada por la Fig. 10A tal como se ha realizado por el entrelazador de columna-fila.
- La Fig. 11 es un diagrama de bloques que muestra la configuración de un demultiplexor de bits-a-célula usado para códigos de 16K 16-QAM en la norma DVB-T2.
- 5 La Fig. 12 es un diagrama de bloques que muestra la configuración de un demultiplexor de bits-a-célula usado para códigos de 16K 64-QAM en la norma DVB-T2.
- La Fig. 13 es un diagrama de bloques que muestra la configuración de un demultiplexor de bits-a-célula usado para códigos de 16K 256-QAM en la norma DVB-T2.
- 10 La Fig. 14 ilustra un problema que ocurre para los códigos de 16K con un entrelazador de bits DVB-T2 de ocho columnas.
- La Fig. 15 ilustra un problema que ocurre para los códigos de 16K con un entrelazador de bits DVB-T2 de doce columnas.
- La Fig. 16 ilustra un problema que ocurre para los códigos de 16K con un entrelazador de bits DVB-T2 de ocho columnas cuando se aplica giro de columna.
- 15 La Fig. 17 ilustra un problema que ocurre para los códigos de 16K con un entrelazador de bits DVB-T2 de doce columnas cuando se aplica giro de columna.
- Las Figs. 18A y 18B ilustran respectivamente una primera y segunda condición descubierta por los presentes inventores que permite que se proporcione un entrelazador extremadamente efectivo.
- La Fig. 19 ilustra una función de mapeado por un entrelazador que pertenece a una realización.
- 20 La Fig. 20 es un diagrama de bloques que muestra la configuración de un entrelazador que pertenece a una Realización.
- La Fig. 21A es un diagrama de bloques que muestra la configuración de un permutador de sección que realiza la permutación de la sección ilustrada en la Fig. 20, y la Fig. 21B ilustra una función de mapeado del permutador de sección mostrado en la Fig. 21A.
- 25 La Fig. 22A es un diagrama de bloques que muestra una configuración alternativa de un permutador de sección que realiza la permutación de sección ilustrada en la Fig. 20, y la Fig. 22B ilustra una función de mapeado del permutador de sección mostrado en la Fig. 22A.
- La Fig. 23 es un diagrama de bloques que muestra la configuración de un entrelazador que pertenece a otra Realización.
- 30 La Fig. 24 es un diagrama de bloques que muestra la configuración del entrelazador de bits mostrado en la Fig. 23.
- La Fig. 25 es un diagrama de bloques que muestra la configuración de un transmisor que pertenece a una realización adicional.
- 35 La Fig. 26 es un diagrama de bloques que muestra la configuración de un codificador BICM que pertenece a una realización adicional.
- La Fig. 27 es un diagrama de bloques de un receptor que incluye un decodificador BICM no iterativo, que pertenece a una realización adicional.
- La Fig. 28 es un diagrama de bloques que muestra la configuración de un receptor que incluye un decodificador BICM iterativo, que pertenece a una realización adicional.
- 40 La Fig. 29 es un diagrama de bloques que muestra la configuración de un decodificador BICM iterativo que pertenece a una realización adicional.
- La Fig. 30 ilustra un ejemplo de bloques cíclicos incluidos en, y excluidos de, un proceso de entrelazado en paralelo.
- 45 Las Figs. 31A y 31B ilustran respectivamente una primera y segunda condiciones descubiertas por los presentes inventores que permiten que se proporcione un entrelazador extremadamente efectivo.
- La Fig. 32 es un diagrama de bloques que muestra la configuración de un entrelazador que pertenece a otra Realización.
- La Fig. 33A ilustra una función de mapeado para una situación sin plegado ($F = 1$), y la Fig. 33B ilustra una función de mapeado para una situación con plegado ($F = 2$).
- 50 La Fig. 34A es un diagrama de bloques que muestra la configuración de un permutador de sección (plegado) para la situación sin plegado ($F = 1$), y la Fig. 34B es un diagrama de bloques que muestra la configuración de un permutador de sección de plegado para la situación con plegado ($F = 2$).
- La Fig. 35 es un diagrama de bloques que muestra la configuración de un entrelazador que pertenece a otra Realización.
- 55 La Fig. 36 es un diagrama de bloques que muestra la configuración del entrelazador de bits mostrado en la Fig. 35.
- La Fig. 37 es un diagrama de bloques que muestra la configuración de un transmisor que pertenece a una realización adicional.
- La Fig. 38 es un diagrama de bloques de un receptor que incluye un decodificador BICM no iterativo, que pertenece a una realización adicional.
- 60 La Fig. 39 es un diagrama de bloques que muestra la configuración de un receptor que incluye un decodificador BICM iterativo, que pertenece a una realización adicional.
- La Fig. 40 ilustra localizaciones de memoria LLR para plegado con $F = 2$, y posiciones de bits para la primera palabra de constelación.
- 65 La Fig. 41 representa esquemáticamente el mapeado de bloques de constelación que pertenecen a los códigos QPSK+16-QAM híbridos.

La Fig. 42 es un diagrama de bloques que muestra la configuración de un entrelazador que pertenece a otra realización.

La Fig. 43 es un diagrama de bloques que muestra la configuración de un entrelazador que pertenece a otra realización.

5 Las Figs. 44A y 44B son diagramas de bloques que muestran las configuraciones de ejemplo de entrelazadores que pertenecen a otra realización; teniendo la Fig. 44A $N = 45$, $Q = 360$, $M = 6$, y $F = 1$ (sin plegado), y teniendo la Fig. 44B $N = 45$, $Q = 360$, $M = 6$, y $F = 2$ (con plegado).

10 Las Figs. 45A y 45B son diagramas de bloques que muestran las configuraciones de ejemplo de entrelazadores que pertenecen a otra realización; teniendo la Fig. 45A $N = 45$, $Q = 360$, $M = 6$, y $F = 1$ (sin plegado), y teniendo la Fig. 45B $N = 45$, $Q = 360$, $M = 6$, y $F = 2$ (con plegado).

[Descripción de realizaciones]

(Información antecedente)

15 La Fig. 1 es un diagrama de bloques que muestra la configuración de un transmisor 100 que incluye un codificador de codificación y modulación de entrelazado de bits (de aquí en adelante, BICM) típico. Como se muestra, el transmisor 100 incluye un procesador de entrada 110, un codificador BICM (incluyendo a su vez un codificador 120 de comprobación de paridad de baja densidad (de aquí en adelante, LDPC), un entrelazador de bits 130, y un mapeador de constelación 140), y un modulador 150.

20 El procesador de entrada 110 convierte un flujo de bits de entrada en bloques de una longitud predeterminada. El codificador LDPC 120 codifica los bloques en palabras de código usando códigos LDPC, y transmite a continuación las palabras de código al entrelazador de bits 130. El entrelazador de bits 130 aplica un proceso de entrelazado a cada palabra de código LDPC, a continuación divide cada palabra de código entrelazada en una secuencia de palabras de célula (es decir, palabras de constelación). El mapeador de constelación 140 mapea cada palabra de célula (es decir, palabra de constelación) en una secuencia de constelaciones (por ejemplo, usando QAM). El modulador genérico 150 en la salida incluye todos los bloques de procesamiento desde la salida del codificador BICM a un amplificador de potencia de frecuencia de radio (de aquí en adelante, RF).

30 Un código LDPC es un código de corrección de error lineal que está completamente definido por una matriz de comprobación de paridad (de aquí en adelante, PCM). Una PCM es una matriz dispersa binaria que representa la conexión de los bits de la palabra de código (de aquí en adelante también denominados nodos de variable) con las comprobaciones de paridad (de aquí en adelante también denominados nodos de comprobación). Las columnas y las filas de la PCM corresponden respectivamente a los nodos de variable y los nodos de comprobación. En la PCM, una conexión entre un nodo de variable y un nodo de comprobación se representa mediante un elemento.

35 Los códigos cuasi cíclicos de comprobación de paridad de baja densidad (de aquí en adelante, QC LDPC) son una variedad de los códigos LDPC. Los códigos QC LDPC tienen una estructura que está particularmente adecuada para su implementación en hardware. De hecho, la mayor parte de las normas en uso hoy en día emplean códigos QC LDPC. La PCM de un código QC LDPC tiene una configuración especial compuesta por una pluralidad de matrices circulantes. Una matriz circulante es una matriz cuadrada en la que cada fila es un desplazamiento cíclico de los elementos en la fila previa, y tiene una, dos, o más diagonales plegadas. Cada matriz circulante tiene un tamaño de $Q \times Q$. En este caso, Q representa el factor cíclico del QC LDPC. La configuración cuasi cíclica anteriormente descrita permite que se procesen Q nodos de comprobación en paralelo, lo que es claramente beneficioso para una eficiente implementación en hardware.

40 La Fig. 2 muestra la PCM de un código QC LDPC que tiene un factor cíclico Q de ocho, como un ejemplo. En la Fig. 2, así como en las Figs. 3 y 5 descritas posteriormente, los cuadrados más pequeños representan cada uno un elemento de la PCM, en donde los cuadrados negros son elementos unitarios y todos los otros cuadrados son elementos cero. La PCM muestra que tiene matrices circulantes con una o dos diagonales plegadas cada una. Este código QC LDPC codifica un bloque de $8 \times 6 = 48$ bits en una palabra de código de $8 \times 12 = 96$. En consecuencia, la tasa de codificación del QC LDPC es de $48/96 = 1/2$. Los bits de la palabra de código se dividen en una pluralidad de bloques de Q bits cada uno. Los Q bloques de bits se denominan en el presente documento a continuación bloques cíclicos (o grupos cíclicos) por esta relación con el factor cíclico de Q .

50 Una variedad especial de los códigos QC LDPC son los códigos cuasi cíclicos de comprobación de paridad de baja densidad de acumulación repetida (de aquí en adelante, RA QC LDPC). Los códigos RA QC LDPC son bien conocidos como fáciles de codificar, y por lo tanto se usan en una amplia variedad de normas (por ejemplo, en las normas DVB de la segunda generación, que incluyen DVB-S2, DVB-T2, y DVB-C2). El lado derecho de la PCM corresponde a los bits de paridad. Los elementos unitarios en el presente documento se disponen en una estructura escalonada. La Fig. 3 muestra un ejemplo de una PCM para un RA QC LDPC que tiene una tasa de codificación de $2/3$.

Anteriormente, y a todo lo largo del documento, DVB-T es una abreviatura de Difusión de Video Digital - Terrestre, DVB-S2 es una abreviatura de Difusión de Video Digital - Segunda Generación por Satélite, DVB-T2 es una abreviatura de Difusión de Video Digital - Segunda Generación Terrestre, y DVB-C2 es una abreviatura de Difusión

de Video Digital - Segunda Generación por Cable.

5 Mediante la aplicación de una simple permutación de filas a la PCM mostrada en la Fig. 3, se revela la estructura cuasi cíclica de los códigos RA QC LDPC, con la excepción de la parte de paridad, mostrada en la Fig. 4. La permutación de filas es un cambio simple de la representación gráfica que no tiene influencia sobre la definición del código.

10 La estructura cuasi cíclica de la parte de paridad de la PCM es impartida mediante la aplicación de una permutación de filas adecuada solamente a los bits de paridad de la PCM mostrada en la Fig. 4. Esta técnica es ampliamente conocida en el campo y se usa en las normas tales como DVB-T2, bajo el nombre de entrelazado de paridad o de permutación de paridad. La Fig. 5 muestra la PCM obtenida como resultado de la aplicación de dicha permutación de paridad a la PCM mostrada en la Fig. 4.

Normalmente, los bits de una palabra de código LDPC varían en importancia, y los bits de una constelación varían en nivel de robustez. El mapeado de los bits de una palabra de código LDPC a una constelación directamente, es decir, sin entrelazado, conduce a un rendimiento sub-óptimo. De ese modo, los bits de la palabra de código LDPC requieren el entrelazado previo al mapeado en constelaciones.

15 Para esta finalidad, el entrelazador de bits 130 está provisto entre el codificador LDPC 120 y el mapeador 140 de constelación, tal como se muestra en la Fig. 1. Mediante un diseño cuidadoso del entrelazador de bits 130, se mejora la asociación entre los bits de la palabra de código LDPC y los bits codificados por la constelación, conduciendo a un rendimiento del receptor mejorado. El rendimiento se mide normalmente usando la tasa de errores de bits (de aquí en adelante, BER) como una función de la relación señal a ruido (de aquí en adelante, SNR).

20 Los bits de la palabra de código LDPC difieren en importancia principalmente debido a que no todos los bits están necesariamente implicados en el mismo número de comprobaciones de paridad. Cuantas más comprobaciones de paridad (nodos de comprobación) esté implicado un bit de palabra de código dado (nodo variable), más importante será el bit de la palabra de código en un proceso de decodificación LDPC iterativo. Una razón adicional es que los nodos de variable tienen cada uno diferente conectividad a los ciclos de un gráfico de Tanner que representa los códigos LDPC. Por lo tanto, los bits de la palabra de código es probable que difieran en importancia a pesar de estar implicados en el mismo número de comprobaciones de paridad. Estas ideas son bien entendidas en el campo. Como regla, la importancia de los nodos de variable se incrementa según se incrementa el número de nodos de comprobación conectados con ellos.

30 En el caso particular de los códigos QC LDPC, todos los bits incluidos en un bloque cíclico de Q bits tienen el mismo número de comprobaciones de paridad aplicadas a los mismos, y tienen la misma conectividad a los ciclos del gráfico de Tanner. De ese modo, todos los bits tienen la misma importancia.

35 De modo similar, es ampliamente conocido que los bits codificados de una constelación tienen diferentes niveles de robustez. Por ejemplo, una constelación de modulación de amplitud en cuadratura (de aquí en adelante, QAM) está compuesta por dos símbolos de modulación de amplitud de pulsos (de aquí en adelante, PAM) independientes, correspondiendo un símbolo a la parte real y correspondiendo el otro símbolo a la parte imaginaria. Los dos símbolos PAM codifican cada uno M bits. La Fig. 6 muestra 8 símbolos PAM que usan codificación de Gray. Tal como se muestra, los bits codificados en cada símbolo PAM varían en términos de nivel de robustez. La diferencia en la robustez es un resultado de la distancia entre dos subconjuntos definidos por cada bit (por ejemplo, 0 o 1) siendo diferentes para cada uno de los bits. Cuanto mayor sea la distancia, más robusto y fiable será el bit. La Fig. 6 indica que el bit b_3 tiene el nivel de robustez más alto, mientras que el bit b_1 tiene el nivel de robustez más bajo.

De ese modo, una constelación 16-QAM codifica cuatro bits y tiene dos niveles de robustez. De la misma manera, una constelación 64-QAM codifica seis bits y tiene tres niveles de robustez. También, una constelación 256-QAM codifica ocho bits y tiene cuatro niveles de robustez.

45 Los siguientes parámetros se usan en el presente documento a continuación a todo lo largo de la presente descripción.

Factor cíclico: $Q = 8$

Número de bloques de ciclos por palabra de código LDPC: $N = 12$

Número de bits por constelación: $M = 4$ (es decir, 16-QAM)

50 Dados los parámetros anteriores, el número de constelaciones al que se mapea cada palabra de código LDPC es igual a $Q \times N / M = 24$. Normalmente, los parámetros Q y N se seleccionan de manera que $Q \times N$ es igual a un múltiplo de M para todas las constelaciones soportadas por el sistema.

La Fig. 7 es un diagrama de bloques que muestra la configuración de un entrelazador típico cuando se aplican los parámetros anteriores. En la Fig. 7, los 12 bloques cíclicos están etiquetados QB1, ..., QB12, y las 24 constelaciones están etiquetadas C1, ..., C24. Un entrelazador de bits 710 entrelaza los 96 bits de la palabra de código LDPC.

55 Se conoce un entrelazador de bits convencional a partir de la norma DVB-T2 (véase ETSI EN 302 755). La norma

DVB-T2 es una norma de televisión estándar que presenta mejoras sobre la norma DVB-T, y describe un sistema de transmisión de línea base de segunda generación para la emisión de televisión digital. La norma DVB-T2 da los detalles de un sistema de codificación de modulación del canal para la emisión de servicios de televisión y datos genéricos. La norma anteriormente mencionada se explica a continuación.

5 La Fig. 8A es un diagrama de bloques que muestra la estructura de un modulador usado en la norma DVB-T2 (es decir, un modulador DVB-T2). El modulador DVB-T2 800 incluye un procesador de entrada 810, un codificador BICM 820, un constructor de trama 830, y un generador OFDM 840.

10 El procesador de entrada 810 convierte un flujo de bits de entrada en bloques de una longitud predeterminada. El codificador BICM 820 aplica un procesamiento BICM a la entrada. El constructor de trama 830 usa la entrada desde el codificador BICM 820 y similares para generar una estructura de trama de distribución en el formato DVB-T2. El generador OFDM 840 realiza una adición del piloto, la aplicación de una transformada de Fourier rápida, la inserción de un intervalo de guarda, y otros similares sobre la estructura de la trama de distribución, y a continuación produce la salida de una señal de transmisión en el formato DVB-T2.

El BICM usado en la norma DVB-T2 se describe en el capítulo 6 de la norma ETSI EN 302 755.

15 La Fig. 8B es un diagrama de bloques que muestra la estructura de un codificador BICM 820 en el modulador DVB-T2 800 ilustrado en la Fig. 8A. la Fig. 8B omite la codificación BCH exterior, la rotación de la constelación, el entrelazador de células, el entrelazador temporal, y otros similares.

20 El codificador BICM 820 incluye un codificador LDPC 821, un entrelazador de bits (que a su vez incluye un entrelazador de paridad 822 y un entrelazador columna-fila 823), un demultiplexor bit-a-célula 824, y un mapeador QAM 825.

25 El codificador LDPC 821 codifica los bloques en palabras de código que usan códigos LDPC. El entrelazador de bits (que incluye el entrelazador de paridad 822 y el entrelazador columna-fila 823) realiza el entrelazado sobre los bits de las palabras de código. El demultiplexor bit-a-célula 824 demultiplexa los bits entrelazados de las palabras de código en palabras de célula (palabras de constelación). El mapeador QAM 825 mapea las palabras de célula (palabras de constelación) a los símbolos QAM complejos. Los símbolos QAM complejos son también denominados células. De hecho, el demultiplexor bit-a-célula 824 se puede considerar también una parte del entrelazador de bits. En dichas situaciones, el codificador BICM de conformidad con la norma DVB-T2 se puede considerar que tiene la estructura básica mostrada en la Fig. 1.

30 Los códigos LDPC usados en la norma DVB-T2 son códigos RA QC LDPC que tienen un factor cíclico de $Q = 360$. Se definen dos longitudes de palabra de código por la norma DVB-T2, siendo una de 16200 bits y la siendo la otra de 64800 bits. En el documento presente, los códigos LDPC que usan una longitud de palabra de código de 16200 bits son denominados como códigos 16K (o como códigos 16K LDPC), y los códigos LDPC que tienen una longitud de palabra de código de 64800 bits se denomina como códigos 64K (o como códigos 64K LDPC). El número de bloques cíclicos por palabra de código es de 45 para los códigos de 16K y de 180 para los códigos de 64K. Los
35 códigos disponibles correspondientes a cada longitud de bloque (longitud de palabra de código) se dan en las tablas A1 a A6 de la ETSI EN 302 755 para la norma DVB-T2.

40 El entrelazador de bits se usa solo para constelaciones mayores que las constelaciones de modulación por desplazamiento de fase en cuadratura (de aquí en adelante, QPSK), e incluye el entrelazador de paridad 822, el entrelazador columna-fila 823, y el demultiplexor bit-a-célula 824. De acuerdo con la norma DVB-T2, el entrelazador de bits no incluye el demultiplexor bit-a-célula 824. Sin embargo, el presente documento pertenece al entrelazador según se aplica los códigos LDPC previamente al mapeado de la constelación. De ese modo, el demultiplexor bit-a-célula 824 es tratado como una parte del entrelazador de bits.

45 El entrelazador de paridad 822 realiza la permutación de paridad sobre los bit de paridad de cada palabra de código de modo que clarifique la estructura cuasi cíclica del mismo, tal como se ha descrito anteriormente (véanse las Figs. 4 y 5).

50 Conceptualmente, el entrelazador columna-fila 823 opera mediante la escritura de los bits de cada palabra de código LDPC en forma de columnas en una matriz de entrelazado, y a continuación leyendo los bits en forma de filas. El primer bit de la palabra de código LDPC se escribe primero, y se lee primero. Después de la escritura y antes de la lectura de los bits de la palabra de código LDPC, el entrelazador columna-fila 823 desplaza cíclicamente las columnas de bits en un número predeterminado de posiciones. Esto se domina giro de columnas en la norma DVB-T2. El número de columnas N_c y el número de filas N_r en la matriz del entrelazador se dan en la Tabla 1 para diversos tamaños de constelación, de acuerdo con las dos longitudes de palabra de código LDPC anteriormente mencionadas.

[Tabla 1]

Longitud palabra de código LDPC	Tamaño constelación	Nº de columnas: N_c	Nº de filas: N_r
---------------------------------	---------------------	-----------------------	--------------------

ES 2 701 833 T3

Longitud palabra de código LDPC	Tamaño constelación	Nº de columnas: Nc	Nº de filas: Nr
16200	16-QAM	8	2025
	64-QAM	12	1350
	256-QAM	8	2025
64800	16-QAM	8	8100
	64-QAM	12	5400
	256-QAM	16	4050

El número de columnas N_c es dos veces el número de bits por constelación, con la excepción de los códigos 16K con una constelación 256-QAM. Esta excepción ocurre debido a que la longitud de la palabra de código LDPC de 16200 no es un múltiplo de 16, es decir no es el doble del número de bits por constelación 256-QAM.

5 El proceso de escritura de bits en la palabra de código y el proceso de lectura de bits para códigos de 16K realizados por el entrelazador columna-fila 823 se ilustra en las Figs. 9A y 9B para doce columnas, y en las Figs. 10A y 10B para ocho columnas. Cada uno de los cuadrados pequeños corresponde a un bit en la palabra de código LDPC. El cuadrado ennegrecido representa el primer bit de la palabra de código LDPC. Las flechas indican el orden en que se escriben los bits en, y se leen desde, la matriz del entrelazador. Por ejemplo, cuando la matriz del entrelazador tiene doce columnas, los bits de la palabra de código del código 16K se escriben en el orden dado en la Fig. 9A, concretamente (Fila 1, Columna 1), (Fila 2, Columna 1), ..., (Fila 1350, Columna 1), (Fila 1, Columna 2), ..., (Fila 1350, Columna 12), y a continuación se leen en el orden dado en la Fig. 9B, concretamente (Fila 1, Columna 1), (Fila 1, Columna 2), ..., (Fila 1, Columna 12), (Fila 2, Columna 1), ..., (Fila 1350, Columna 12). Las Figs. 9A, 9B, 10A, y 10B no ilustran el proceso de giro de las columnas.

15 Previamente al mapeado QAM, el demultiplexor bit-a-célula 824 demultiplexa las palabras de código LDPC para tener una pluralidad de flujos de bits en paralelo. El número de flujos es el doble del número de bits codificados M por constelación QAM, es decir, $2 \times M$, con la excepción de los códigos de 16K LDPC con una constelación 256-QAM. Para códigos de 16K LDPC con una constelación de 256-QAM, el número de flujos es igual al número de bits codificados M por constelación QAM. Los M bits codificados por constelación son denominados como una palabra de célula (palabra de constelación). Para los códigos de 16K de LDPC, el número de palabras de célula por palabra de código es $16200/M$, tal como se da a continuación.

8100 células para QPSK,
4050 células para 16-QAM,
2700 células para 64-QAM, y
2025 células para 256-QAM.

25 De acuerdo con la Tabla 1, dada anteriormente, el número de flujos en paralelo es igual al número de columnas en el entrelazador columna-fila para constelaciones mayores de QPSK. Los demultiplexores bit-a-célula que corresponden a constelaciones 16-QAM, constelaciones 64-QAM y constelaciones 256-QAM para códigos de 16K LDPC se muestran respectivamente en las Figs. 11, 12 y 13. La notación de bits usada es la de la norma DVB-T2.

30 Como se muestra en la Fig. 11 (y las Figs. 12 y 13), el demultiplexor bit-a-célula 824 incluye un demultiplexor simple 1110 (también 1210, 1310) y un permutador de demultiplexado 1120 (también 1220, 1320).

Además de tener el demultiplexor simple 1110 (1210, 1310) que demultiplexa simplemente las palabras de código LDPC, a las que se ha aplicado entrelazado, el demultiplexor bit-a-célula 824 también tiene el permutador de demultiplexado 1120 (1220, 1320) que realiza la permutación sobre los flujos de bits en paralelo demultiplexados.

35 Sin embargo, cuando se usa el entrelazador columna-fila (es decir, para constelaciones 16-QAM o mayores), la permutación aplicada a los flujos de bits es idéntica a la permutación aplicada a los columnas del entrelazador columna-fila debido a que el número de flujos de bits en paralelo es igual al número de columnas. Por lo tanto, la permutación realizada por el demultiplexor bit-a-célula 824 se considera como una parte del entrelazador de bits.

El entrelazador de bits usado en la norma DVB-T2 tiene esencialmente dos problemas.

40 El primer problema es que se impide el paralelismo cuando el número de bloques cíclicos en la palabra de código LDPC no es un múltiplo del número de columnas en la matriz del entrelazador de bits. Un paralelismo reducido conduce a una latencia creciente. Esto es especialmente problemático cuando se usa la decodificación BICM iterativa por el receptor. Esta situación tiene lugar para varias combinaciones de longitud de palabra de código LDPC y tamaño de constelación en la norma DVB-T2.

45 Las Figs. 14 y 15 ilustran la situación anteriormente mencionada para los casos de código 16K LDPC en los que la matriz del entrelazador tiene ocho y doce columnas, respectivamente. Se usan ocho columnas en la matriz del entrelazador para constelaciones de 16-QAM y constelaciones de 256-QAM. Se usan doce columnas en la matriz del entrelazador para constelaciones de 64-QAM. En las Figs. 14 y 15, la rejilla representa una palabra de código LDPC, los pequeños cuadrados representan cada uno un bit de la palabra de código LDPC, correspondiendo las filas a los bloques cíclicos, y correspondiendo las columnas a bits del mismo índice de bits dentro de un bloque cíclico. Los cuadrados ennegrecidos representan el octavo y doceavo bits de la primera fila en la matriz del entrelazador. Para una facilidad de comprensión, el número de bits por bloque cíclico se ha reducido de 360 a 72. Sin embargo, esto no afecta a la comprensión.

El segundo problema es que, en la norma DVB-T2, el número de posibles configuraciones del entrelazador de bits está limitado por el número de columnas en la matriz del entrelazador de bits.

55 Un problema adicional del entrelazador de bits de DVB-T2 es que la regularidad y paralelismo de la permutación está impedida por el proceso de giro de columnas. Las Figs. 16 y 17 ilustran respectivamente las mismas

situaciones que las Figs. 14 y 15, con la adición del proceso de giro de columna. Cuando la matriz del entrelazador tiene ocho columnas para los códigos 16K LDPC, los valores de giro de columna para las columnas del entrelazador de bits DVB-T2 son (0, 0, 0, 1, 7, 20, 20, 21). De modo similar, cuando la matriz del entrelazador tiene doce columnas para los códigos 16K LDPC los valores del giro de columna para las columnas del entrelazador de bits de DVB-T2 son (0, 0, 0, 2, 2, 2, 3, 3, 3, 6, 7, 7).

En consecuencia, es deseado un entrelazador de bits que reduzca la latencia mientras mejora el paralelismo. Estas propiedades son particularmente importantes en la decodificación BICM iterativa.

(Descubrimientos del experimentador)

El presente inventor ha descubierto, como fruto de una prolongada experimentación, que un entrelazador que satisfaga las siguientes dos condiciones es extremadamente eficiente.

(Condición 1)

Los M bits de cada constelación se mapean cada uno a uno de M bloques cíclicos diferentes de la palabra de código LDPC. Esto es equivalente a mapear un bit desde M diferentes bloques cíclicos de la palabra de código LDPC a una palabra de constelación. Esto se ilustra esquemáticamente en la Fig. 18A.

(Condición 2)

Todas las palabras de constelación mapeadas a los M bloques cíclicos se mapean solo a ese bloque cíclico particular. Esto es equivalente a mapear todos los $M \times Q$ bits de los M bloques cíclicos diferentes compuesto cada uno de Q bits a exactamente Q constelaciones. Esto se ilustra esquemáticamente en la Fig. 18B.

Las condiciones anteriores implican que se mapean exactamente Q constelaciones a cada conjunto de M bloques cíclicos.

(Realización 1)

A continuación se describen los detalles de un entrelazador de bits (es decir, un entrelazador de bits en paralelo) que satisface las condiciones 1 y 2 dadas anteriormente. En la descripción siguiente, el procesamiento y las unidades que realizan dicho procesamiento se etiquetan con los mismos números de referencia siempre que sea aplicable.

En el presente documento, cada grupo de M bloques cíclicos y cada grupo de Q palabras de constelación se denomina como una sección (o como una sección del entrelazador).

Las Figs. 19 y 20 son diagramas de bloques que ilustran respectivamente la función de mapeado de un entrelazador de bits que satisfaga las condiciones 1 y 2 y que corresponde a los parámetros anteriormente mencionados (es decir, $Q = 8$, $M = 4$, $N = 12$), y una configuración de muestra para un entrelazador de bits de ese tipo.

En las Figs. 19 y 20, las palabras de código QC LDPC están compuestas de $N = 12$ bloques cíclicos, compuesto a su vez cada uno de $Q = 8$ bits. Cada una de las 24 palabras de constelación está compuesta de $M = 4$ bits. Cada palabra de constelación indica uno de entre $2^M = 16$ puntos de constelación. El entrelazador de bits se divide en $N/M = 3$ secciones. Las 24 palabras de constelación se asocian cada una a una de las tres secciones.

Un entrelazador de bits 2000 incluye un permutador de bits 2010, que a su vez incluye $N/M (= 3)$ permutadores de sección 2021, 2022 y 2023, operando cada uno de modo independiente. Sin embargo, en lugar de proporcionar tres permutadores de sección, un único permutador de sección puede, por ejemplo, proporcionarse de modo que realice los tres procesos de permutación de sección descritos a continuación, conmutando entre ellos a lo largo del tiempo.

Los permutadores de sección (2021, 2022 y 2023) realizan cada uno de modo independiente una permutación de sección sobre los 32 bits que componen cada uno de los 4 bloques cíclicos, de modo que un bit de entre cada cuatro bloques cíclicos (es decir, de QB1 a QB4, de QB5 a QB8, y de QB9 a QB12) se mapean en cada grupo de ocho palabras de constelación (es decir, de C1 a C8, de C9 a C16, y de C17 a C24).

Las condiciones 1 y 2, descritas anteriormente, aseguran que cada entrelazador de bits es divisible en N/M secciones paralelas. Las permutaciones de sección aplicadas a las secciones paralelas pueden aplicar todas las mismas reglas de permutación, pueden aplicar cada una diferentes reglas de permutación o pueden implicar un subconjunto de las secciones que aplican idénticas reglas de permutación mientras otras difieren.

Por ejemplo, los permutadores de sección pueden mapear los Q bits de un bloque cíclico (en el que cada uno tiene la misma importancia en la decodificación LDPC) a bits que tengan el mismo índice de bit (es decir, que tengan el mismo nivel de robustez) en las Q palabras de constelación. Para cada bloque cíclico, los Q bits pueden estar en orden secuencial o permutado. Este último caso se describe con referencia a las Figs. 21A y 21B, mientras que el primer caso se describe con referencia las Figs. 22A y 22B.

La Fig. 21A ilustra estructuralmente el permutador de sección de la Fig. 20.

El permutador de sección 2101 incluye permutadores intra-bloques cíclicos 2111 a 2114 y un permutador columna-fila 2131. En lugar de proporcionar cuatro permutadores intra-bloques cíclicos, por ejemplo, se puede proporcionar un único permutador intra-bloque cíclico y realizar los cuatro procesos de permutación intra-bloques cíclicos, descritos posteriormente, conmutando entre ellos a lo largo del tiempo.

Los permutadores intra-bloque cíclicos (2111-2114) realizan cada uno una permutación intra-bloque cíclico sobre los bloques cíclicos de Q-bits (8 bits) (QB1-QB4). Las permutaciones intra-bloque cíclico aplicadas a los bloques cíclicos en cada sección pueden aplicar todas las mismas reglas de permutación, pueden aplicar cada una diferentes reglas de permutación o pueden implicar un subconjunto de las secciones que aplican idénticas reglas de permutación mientras otras difieren.

El permutador columna-fila 2131 realiza una permutación columna-fila sobre cada grupo de $M \times Q$ (= 32) bits. Específicamente, el permutador columna-fila 2131 escribe los $M \times Q$ bits en forma de filas en una matriz $M \times Q$ (8×4), a continuación lee los $M \times Q$ bits en forma de columna a partir de los mismos, aplicando así la permutación columna-fila. La permutación columna-fila aplicada por el permutador columna-fila 2131 recuerda la permutación aplicada a la matriz 12×1350 mostrada en las Figs. 9A y 9B, en la que se usan Q columnas y M filas, el proceso de escritura tiene lugar en forma de columna, y el proceso de lectura tiene lugar en forma de fila.

La Fig. 21B es una representación estructural del permutador de sección mostrado en la Fig. 21A. En la Fig. 22B, las palabras de constelación de $M = 4$ bits están indicadas cada una por b1 a b4.

Sin embargo, es también plausible una variación en la que un proceso de permutación intra-bloque cíclico no es parte del proceso de permutación de la sección.

Por ejemplo, una permutación de sección implementada sin la ejecución de la permutación intra-bloque cíclico y una estructura de mapeado por el permutador de sección se muestra en las Figs. 22A y 22B. El permutador de sección 2201 incluye un permutador columna-fila 2131 y realiza una permutación simple columna-fila. En la Fig. 22B, las palabras de constelación de $M = 4$ bits están indicadas cada una por b1 a b4.

La permutación de sección descrita en las Figs. 21A, 21B, 22A y 22B puede aplicarse a bloques cíclicos QB5-QB8 y QB9-QB12.

Ventajosamente, se puede aplicar una permutación de bloque cíclico adicional a los N bloques cíclicos antes de que el entrelazador de bits realice la permutación de sección. La Fig. 23 es un diagrama estructural de la permutación de bloque cíclico adicional aplicada por el entrelazador de bits. En este contexto, la permutación del bloque cíclico juega un papel similar al de la permutación realizada por el demultiplexor bit-a-célula en la norma DVB-T2.

El entrelazador de bits 2300 mostrado en la Fig. 23 incluye un permutador de bloque cíclico 2310 y un permutador de bits 2010 (que su vez incluye permutadores de sección 2021-2023).

El permutador de bloque cíclico 2310 realiza permutaciones de bloques cíclicos 2311-2318 sobre los bloques cíclicos QB1-QB12. En este caso, las permutaciones de bloques cíclicos 2311-2318 siguen todas las mismas reglas de permutación.

La permutación de bloque cíclico realizadas sobre los N bloques cíclicos es particularmente ventajosa porque habilita un mapeado optimizado de los bits de palabras de código LDPC sobre los bits de constelación, dando como resultado un rendimiento optimizado.

La Fig. 24 es un diagrama de bloques esquemático del entrelazador de bits 2300 mostrado en la Fig. 23. El entrelazador de bits 2400 mostrado en la Fig. 24 incluye tres etapas, A, B y C.

- Etapa A: permutación (inter) bloque cíclico
- Etapa B: permutación intra-bloque cíclico
- Etapa C: permutación columna-fila

La permutación (inter) bloque cíclico se aplica a los N bloques cíclicos que componen la palabra de código, la permutación intra-bloque cíclico se aplica a los Q bits de cada bloque cíclico, y la permutación columna-fila se aplica a las $M \times Q$ secciones.

El entrelazador de bits 2400 mostrado en la Fig. 24 incluye el permutador de bloques cíclicos 2310 y el permutador de bits 2010 (que a su vez incluye los permutadores de sección 2101-2103). El permutador de sección 2101 (2102, 2013) incluye los permutadores intra-bloque cíclico 2111-2114 (2115-2118, 2119-2122) y el permutador columna-fila 2131 (2132, 2133).

En el entrelazador de bits 2400, la permutación (inter) bloque cíclico se realiza por el permutador de bloques cíclicos 2310 (etapa A), la permutación intra-bloque cíclico se realiza por los permutadores intra-bloques cíclicos 2111-2122 (etapa B), y la permutación columna-fila se realiza por los permutadores columna-fila 2131-2133 (etapa C).

Los permutadores intra-bloque cíclico 2111-2122 pueden eliminarse del entrelazador de bits 2400 mostrado en la Fig. 24, de modo que el entrelazador de bits se configura para no realizar la permutación intra-bloque cíclico. También, el entrelazador de bits 2400 puede realizar la permutación (inter) bloque cíclico antes de la permutación intra-bloque cíclico en lugar de después de la permutación intra-bloque cíclico, o puede realizar la permutación (inter) bloque cíclico antes y después de la permutación intra-bloque cíclico.

Los permutadores intra-bloque cíclico pueden tener estructuras similares. Esto es ventajoso porque los permutadores intra-bloque cíclico se pueden implementar así usando idénticos recursos (por ejemplo, bloques de hardware). Alternativamente, las permutaciones intra-bloque cíclico pueden consistir en desplazamientos cíclicos, lo que puede permitir una implementación en hardware eficiente usando desplazadores en barril. Una implementación que usa desplazadores en barril en el decodificador LDPC es también posible.

A continuación se describe un transmisor que incluye el entrelazador de bits que realiza un proceso de entrelazado de bits que satisface las condiciones 1 y 2, con referencia a la Fig. 25.

La Fig. 25 es un diagrama de bloques de un transmisor que pertenece a una realización adicional de la presente divulgación. Como se muestra en la Fig. 25, un transmisor 2500 incluye un codificador BICM (que a su vez incluye un codificador LDPC 2510, un entrelazador de bits 2520 y un mapeador de constelación 2530) y un modulador 2540.

El codificador LDPC 2510 codifica bloques de entrada en palabras de código que usan códigos QC-LDPC, y a continuación transmite las palabras de códigos al entrelazador de bits 2520.

El entrelazador de bits 2520 recibe la palabra de código en el código QC-LDPC desde el codificador LDPC 2510. La palabra de código está compuesta de $N = 12$ bloques cíclicos, incluyendo cada bloque cíclico $Q = 8$ bits. El entrelazador de bits 2520 realiza el entrelazado de los bits de las palabras de código. El entrelazador de bits 2520 divide la palabra de código entrelazada en una pluralidad de palabras de constelación, compuesta cada una de $M = 4$ bits y que indica uno de entre $2^M = 16$ puntos de constelación, a continuación produce la salida de las palabras de constelación al mapeador de constelación 2530. El entrelazador de bits 2520 puede aplicar el proceso de entrelazado de bits explicado con referencia a las Figs. 19 a 22A y 22B, o puede aplicar una variante del proceso de permutación de bits. También, el entrelazador de bits 2520 puede aplicar un proceso de permutación de bloques cíclicos adicional, tal como el proceso explicado con referencia a las Figs. 23 y 24 o una variación del mismo.

El mapeador de constelación 2530 recibe las palabras de constelación desde el entrelazador de bits 2520 y realiza el mapeado de la constelación sobre las palabras de constelación así recibidas.

El modulador 2540 genera una señal de transmisión usando multiplexado por división de frecuencia ortogonal (de aquí en adelante, OFDM) o similar.

A continuación se describe el codificador BICM que incluye el entrelazador de bits que realiza un proceso de entrelazado de bits que satisface las condiciones 1 y 2, con referencia a la Fig. 26.

La Fig. 26 es un diagrama de bloques de un ejemplo de codificador BICM que pertenece a una realización adicional de la divulgación. En la Fig. 26, el codificador BICM 2600 corresponde a los parámetros dados anteriormente (es decir, $Q = 8$, $N = 12$, $M = 4$).

El codificador BICM 2600 mostrado en la Fig. 26 incluye una memoria principal 2601, un controlador LDPC 2611, un rotador 2612, un grupo procesador de nodo de comprobación 2613, un desrotador 2614, un contador QB 2631, una tabla A 2632, entrelazador B 2633, un grupo de registro 2634, entrelazador C 2635 y un grupo mapeador 2651.

En la Fig. 26, dado que $Q = 8$, la memoria principal 2601 lee ocho bits cada vez, el grupo mapeador de nodo de comprobación 2613 incluye ocho procesadores de nodo de comprobación, y el grupo mapeador 2651 incluye ocho mapeadores. También, dado que $M = 4$, el grupo de registro 2634 incluye cuatro registros.

La memoria principal 2601 recibe una secuencia de bits para transmisión desde, por ejemplo, el procesador de entrada (no diagramado), y almacena la secuencia de bits recibida.

El controlador LDPC 2611 produce la salida de una dirección de lectura hacia la memoria principal 2601. La memoria principal 2601 produce la salida en consecuencia de la secuencia de bits, ocho bits cada vez comenzando con el bit de mayor peso, al rotador 2612. El rotador 2612 es controlado por el controlador LDPC 2611 para realizar un número predeterminado de desplazamientos cíclicos sobre los ocho bits suministrados al mismo por la memoria principal 2601, y a continuación saca los ocho bits cíclicamente desplazados hacia los procesadores del nodo de comprobación del grupo procesador del nodo de comprobación 2613, uno cada vez, estando los bits y los procesadores del nodo de comprobación en una correspondencia uno a uno. Cada procesador del nodo de comprobación del grupo procesador del nodo de comprobación 2613 está controlado por el controlador LDPC 2611 para realizar el procesamiento del nodo de comprobación sobre cada bit de entrada al mismo, a continuación produce la salida de los resultados al desrotador 2614. El desrotador 2614 está controlado por el controlador LDPC 2611 para realizar un número predeterminado de desplazamientos cíclicos sobre los ocho bits recibidos desde el grupo procesador del nodo de comprobación 2613 de modo que cancele el desplazamiento cíclico aplicado por el

rotador 2612, y a continuación produce la salida de los ocho bits desplazados hacia la memoria principal 2601. El controlador LDPC 2611 produce la salida de la dirección de escritura hacia la memoria principal 2601. La memoria principal 2601 almacena en consecuencia los ocho bits suministrados a la misma por el desrotador 2614. El controlador LDPC 2611, el rotador 2612, el grupo de procesador del nodo de comprobación 2613, y el desrotador 2614 componen el codificador BICM en el codificador LDPC 2510 mostrado en la Fig. 25.

El contador QB 2631 cuenta desde 0 a 11 y produce la salida del valor del contador a la Tabla A 2632. La operación de contaje del contador QB 2631 se define en consideración a $N = 12$.

La Tabla A 2632 es una tabla de búsqueda simple en la que se almacenan las reglas de permutación del bloque cíclico. Esto es, la Tabla A 2632 almacena $N = 12$ piezas de información del orden de lectura del bloque cíclico (información que asocia un bloque cíclico diferente con cada uno de los 12 valores de contador desde el contador QB 2631). La Tabla A 2632 produce la salida de una dirección de lectura hacia la memoria principal 2601 de modo que los bits de un bloque cíclico (es decir, $Q = 8$ bits) que corresponden al valor del contador suministrado por el contador QB 2631 son suministrados desde la memoria principal 2601 al entrelazador B 2633. De ese modo, la memoria principal 2601 produce la salida de los bits de un bloque cíclico que corresponde al valor del contador del contador QB 2631 al entrelazador B 2633. El procesamiento usando la Tabla A 2632 se ejecuta como el proceso de permutación de bloques cíclicos (etapa A).

El entrelazador B 2633 realiza un número predeterminado de desplazamientos cíclicos sobre los bits del bloque cíclico suministrado por la memoria principal 2601, y produce la salida de los resultados a un primer registro de enlace del grupo de registros 2634. El procesamiento por el entrelazador B 2633 se ejecuta como el proceso de permutación intra-bloque cíclico (etapa B). Cada registro en el grupo de registros 2634 almacena un bloque cíclico de bits con temporización que coincide con la recepción de un pulso de control, y produce la salida del bloque cíclico de bits antes de recibir el siguiente pulso de control.

Cuando el contador QB 2631 realiza el proceso anteriormente mencionado para valores de contador 0 a 3, los bits de los cuatro bloques cíclicos (es decir, 32 bits) se introducen en el entrelazador C 2635. En este momento, el entrelazador C 2635 entrelaza los bits de los cuatro bloques cíclicos introducidos al mismo, y los mapeadores del grupo de mapeado 2651 producen la salida de una palabra de constelación de bits (es decir, $M = 4$ bits). A través del proceso de entrelazado, se suministran cuatro bits, es decir uno desde cada uno de los cuatro registros en el grupo de registros 2634, a cada mapeador. Este procesamiento por el entrelazador C 2635 se ejecuta como el proceso de permutación columna-fila (etapa C).

El contador QB 2631, tabla A 2632, entrelazador B 2633, el grupo de registro 2634, y el entrelazador C 2635 componen el entrelazador de bits 2520 del codificador BICM mostrado en la Fig. 25.

Los mapeadores del grupo de mapeadores 2651 mapean cada uno cuatro bits suministrados a los mismos desde el entrelazador C 2635 a una constelación, a continuación producen la salida de los resultados. El grupo mapeador 2651 compone el mapeador de constelación 2530 del codificador BICM mostrado en la Fig. 25.

Para cada palabra de código, el conjunto descrito anteriormente de procesos se aplica tres veces, una por cada uno de los valores de contador 0-3, 4-7 y 8-11 del contador QB 2631.

La realización representada en la Fig. 26 incluye Q mapeadores operando en paralelo. Sin embargo, los mapeadores son realizables también como un codificador BICM de modo que se disminuya o incremente el paralelismo. Por ejemplo, el número de secciones del entrelazador paralelas en el entrelazador de bits, es decir, el cociente de N/M , puede incrementarse obviamente de modo que mejore fácilmente el paralelismo. Dichos métodos permiten que se optimice el paralelismo mediante la puesta en paralelo de los $Q \times N/M$ mapeadores. La implementación de dicho paralelismo, sin inconvenientes, en el entrelazador de bits es beneficiosa.

A continuación se describe un receptor que recibe señales desde un transmisor que incluye el entrelazador de bits que realiza un proceso de entrelazado de bits que satisface las condiciones 1 y 2, con referencia a la Fig. 27.

La Fig. 27 es un diagrama de bloques de un receptor de ejemplo, que incluye un decodificador BICM no iterativo, que pertenece a una realización adicional de la divulgación. El receptor realiza las operaciones del transmisor a la inversa.

El receptor 2700 mostrado en la Fig. 27 incluye un demodulador 2710 y un decodificador BICM no iterativo (que a su vez incluye un desmapeador de constelación 2720, un desentrelazador de bits 2730, y un decodificador LDPC 2740).

El demodulador 2710 se realiza un proceso de demodulación a través de OFDM, por ejemplo, y produce la salida de los resultados demodulados.

El desmapeador de constelación 2720 del decodificador BICM no iterativo genera una secuencia de bits suaves mediante la aplicación de un proceso de desmapeado a la entrada del demodulador 2710, y la salida de la secuencia de bits suaves así generados al desmapeador de constelación 2730. Los bits suaves son una medida de

la probabilidad de que un bit dado sea un bit cero o un bit uno. Normalmente, los bits suaves se representan como relaciones de registro-probabilidad (de aquí en adelante, LLR), definida como sigue.

$$LLR(b) = \ln[p(b = 0)/p(b = 1)]$$

5 en la que $p(b = 0)$ indica la probabilidad de que el bit dado b sea un bit cero, y $p(b = 1)$ representa la probabilidad de que el bit dado b sea un bit uno. Naturalmente, $p(b = 0) + p(b = 1) = 1$.

El desentrelazador de bits 2730 realiza un proceso de entrelazado sobre una salida de la secuencia de bits suaves por el desmapeador de constelación (es decir, un proceso de desentrelazado de bits) de modo que cancele el proceso de entrelazado de bits aplicado a la secuencia de bits por el entrelazador de bits en el transmisor ilustrado en la Fig. 25.

10 El decodificador LDPC 2740 recibe la secuencia de bits suaves desentrelazada por el desentrelazador de bits 2730, y realiza un proceso de decodificación LDPC usando la secuencia de bits suaves así recibida.

Una técnica mejorada que ofrece ganancias de rendimiento significativas es la decodificación BICM iterativa. La Fig. 28 ilustra un decodificador BICM iterativo.

15 La Fig. 28 es un diagrama de bloques de un receptor de ejemplo, que incluye un decodificador BICM iterativo, que pertenece a una realización adicional de la divulgación. El receptor realiza las operaciones del transmisor a la inversa.

Como se muestra en la Fig. 28, un receptor 2800 incluye el demodulador 2710 y un decodificador BICM iterativo (que a su vez incluye el desmapeador de constelación 2720, el desentrelazador de bits 2730, el decodificador LDPC 2740, un sustractor 2760 y un entrelazador de bits 2750).

20 El receptor 2800 de la Fig. 28 tiene el desmapeador de constelación 2720 que realiza un proceso de desmapeado de la constelación, el desentrelazador de bits 2730 que realiza un proceso de desentrelazado de bits, y el decodificador LDPC 2740 que realiza un proceso de decodificación LDPC.

25 Después de una o más iteraciones de decodificación LDPC, se produce la salida de información extrínseca, obtenida por el sustractor 2760 que resta la entrada al decodificador LDPC 2740 de la salida del decodificador LDPC 2740, hacia el entrelazador de bits 2750. El entrelazador de bits 2750 realiza un proceso de entrelazado sobre la información extrínseca usando las mismas reglas de entrelazado que las aplicadas a la secuencia de bits por el entrelazador de bits del transmisor representado en la Fig. 25. El entrelazador de bits 2750 realimenta entonces la información extrínseca entrelazada al desmapeador de constelación 2720. El desmapeador de constelación 2720 usa la información extrínseca así realimentada como una información a priori para calcular valores LLR más fiables. 30 El desentrelazador de bits 2730 realiza entonces un proceso de entrelazado sobre los valores LLR nuevamente calculados (es decir, un proceso de un desentrelazado de bits) de modo que cancele el proceso de entrelazado de bits aplicado a la secuencia de bits por el entrelazador de bits en el transmisor representado en la Fig. 25 y restaure el orden original de la secuencia de bits. El decodificador LDPC 2740 usa los valores LLR así desentrelazados en el proceso de decodificación LDPC.

35 Como se muestra en la Fig. 28, un bucle de decodificación iterativo se compone de cuatro elementos, concretamente el desmapeador de constelación 2720, el desentrelazador de bits 2730, el decodificador LDPC 2740 y el entrelazador de bits 2750. El desentrelazador de bits 2730 y el entrelazador de bits 2750 tienen beneficiosamente una latencia muy baja, idealmente cero, y baja complejidad. Esto da como resultado una implementación del receptor más eficiente. El desentrelazador de bits 2730 y el entrelazador de bits 2750 descritos 40 anteriormente satisfacen ambos estas condiciones.

La Fig. 29 ilustra el decodificador BICM iterativo que realiza una implementación en paralelo muy eficiente.

La Fig. 29 es un diagrama de bloques de un decodificador BICM de ejemplo que pertenece a una realización adicional de la divulgación. En la Fig. 29, el decodificador BICM 2900 corresponde a los parámetros anteriormente dados (es decir, $Q = 8$, $N = 12$, $M = 4$).

45 Tal como se muestra, el decodificador BICM 2900 incluye una memoria LLR principal 2901, una memoria LLR intermedia 2902, un controlador LDPC 2911, un rotador 2912, un grupo de procesador de nodo de comprobación 2913, un desrotador 2914, un contador QB 2931, una tabla A 2932, un grupo sustractor 2933, entrelazador B 2934, grupo de registro 2935, entrelazador C 2936, un grupo desmapeador 2937, desentrelazador C 2938, grupo de registro 2939, desentrelazador B 2940, y un retardador 2941.

50 En la Fig. 29, dado que $Q = 8$, la memoria LLR principal 2901 y la memoria LLR intermedia 2902 da cada una ocho valores LLR a la vez, el grupo procesador de nodo de comprobación 2913 incluye ocho procesadores de nodo de comprobación y el grupo desmapeador 2937 incluye ocho desmapeadores. También, dado que $M = 4$, los grupos de registro 2935 y 2939 incluyen cada uno cuatro registros.

Los desmapeadores en el grupo desmapeador 2937 realizan cada uno un proceso de desmapeado sobre la salida

de un demodulador (no diagramado), a continuación produce la salida de los valores LLR así obtenidos al desentrelazador C 2938. El grupo desmapeador 2937 compone el desmapeador de constelación 2720 del decodificador BICM iterativo mostrado en la Fig. 28.

5 El desentrelazador C 2938 aplica un proceso de desentrelazado a los valores LLR (es decir, un nuevo proceso de entrelazado que cancela el proceso de entrelazado aplicado por el transmisor durante la etapa C), a continuación produce la salida de los valores LLR desentrelazados hacia los registros del grupo de registros 2939. Cada registro almacena un bloque cíclico de valores LLR (es decir, ocho valores LLR). En el grupo de registro 2939, el bloque cíclico de los valores LLR almacenados por cada registro es sacado secuencialmente a un último enlace de modo que el contenido de cada registro se actualice secuencialmente. El desentrelazador B 2940 aplica un proceso de desentrelazado al bloque cíclico de (ocho) valores LLR (es decir, un nuevo proceso de entrelazado que cancela el proceso de entrelazado aplicado por el transmisor durante la etapa B), a continuación escribe los resultados en la memoria LLR principal 2901 y la memoria LLR intermedia 2902 de acuerdo con la tabla A 2932 (explicada a continuación). Se consigue un proceso de entrelazado que cancela el proceso de entrelazado aplicado por el transmisor durante la etapa A mediante esta escritura en la memoria LLR principal 2901 y la memoria LLR intermedia 2902 de acuerdo con el contenido de la tabla A 2932.

10 De ese modo, la memoria LLR principal 2901 almacena los valores LLR posteriores al desentrelazado, y se usa también por el decodificador LDPC (es decir, el controlador LDPC 2911, el rotador 2912, el grupo de procesador de nodo de comprobación 2913, y el desrotador 2914). El proceso de decodificación LDPC es un proceso iterativo que implica una o más iteraciones. En cada iteración de decodificación LDPC, se actualizan los valores LLR en la memoria LLR principal 2901. Para calcular la información extrínseca necesaria para la decodificación BICM iterativa, se guardan los valores LLR antiguos en la memoria LLR intermedia 2902.

A continuación se describen las operaciones del decodificador LDPC.

25 El controlador LDPC 2911 produce la salida de la dirección de lectura de la memoria LLR principal 2901 de acuerdo con la matriz de comprobación de paridad de los códigos LDPC. De ese modo, la memoria LLR principal 2901 produce la salida secuencial de un bloque cíclico de valores LLR hacia el rotador 2912. El rotador 2912 está controlado por el controlador LDPC 2911 para realizar un número predeterminado de desplazamientos cíclicos sobre el bloque cíclico de valores LLR suministrado secuencialmente por la memoria LLR principal 2901, a continuación produce la salida de los valores LLR así desplazados a los procesadores del nodo de comprobación del grupo procesador del nodo de comprobación 2913 uno cada vez. Los procesadores del nodo de comprobación del grupo procesador del nodo de comprobación 2913 están controlados por el controlador LDPC 2911 para realizar un proceso en el nodo de comprobación sobre la secuencia de valores LLR secuencialmente introducidos en el mismo. A continuación, los procesadores del nodo de comprobación del grupo procesador del nodo de comprobación 2913 están controlados por el controlador LDPC 2911 para producir secuencialmente la salida de los valores LLR resultantes del proceso del nodo de comprobación. El desrotador 2914 está controlado por el controlador LDPC 2911 para realizar un número predeterminado de desplazamientos cíclicos que cancelen el desplazamiento cíclico aplicado al bloque cíclico secuencialmente recibido desde el grupo procesador del nodo de comprobación 2913 por el rotador 2912, a continuación produce la salida secuencialmente de los resultados desplazados hacia la memoria LLR principal 2901. El controlador LDPC 2911 produce la salida de la dirección de escritura hacia la memoria LLR principal 2901 de acuerdo con la matriz de comprobación de paridad de los códigos LDPC. De ese modo, la memoria LLR principal 2901 almacena el bloque cíclico de resultados secuencialmente suministrados a la misma por el desrotador 2914. El controlador LDPC 2911 ejecuta repetidamente el procesamiento descrito anteriormente de acuerdo con la matriz de comprobación de paridad de los códigos LDPC.

45 Después de un número predeterminado de iteraciones LDPC, se realiza una iteración BICM. Las iteraciones LDPC y BICM son denominadas también respectivamente como iteraciones interior y exterior. Estos dos tipos de iteraciones también pueden solaparse en algunas implementaciones. Esto permite que se incremente la velocidad de convergencia. Los procesos de decodificación BICM y LDPC son bien conocidos en el campo, y los detalles de los mismos se omiten por ello.

El contador QB 2931 cuenta desde 0 a 11 y produce la salida del valor del contador a la tabla A 2932. La operación de conteo del contador QB 2931 se define en consideración a $N = 12$.

50 La Tabla A 2932 es una tabla de búsqueda simple en la que se almacenan las reglas de permutación del bloque cíclico. Esto es, la Tabla A 2932 almacena $N = 12$ piezas de información del orden de lectura (y escritura) del bloque cíclico (es decir, con información que asocia un bloque cíclico diferente con cada uno de los 12 valores de contador desde el contador QB 2631). La Tabla A 2932 produce la salida de direcciones de lectura hacia la memoria LLR principal 2901 y a la memoria LLR intermedia 2902 de modo que un bloque cíclico de valores LLR correspondientes al valor de contador suministrado por el contador QB 2931 se suministren al grupo sustractor 2933 por la memoria LLR principal 2901 y a la memoria LLR intermedia 2902. De ese modo, la memoria LLR principal 2901 y la memoria LLR intermedia 2902 produce cada una la salida de un bloque cíclico de valores LLR que corresponden al valor de contador del contador QB 2931 al sustractor 2934. El retardador 2941 realiza un ajuste del retardo de modo que la posición del valor LLR leído desde la memoria LLR principal 2901 y la memoria LLR intermedia 2902 coincida con la posición de escritura de los mismos valores LLR hacia la memoria LLR principal 2901 y la memoria LLR intermedia

2902. El procesamiento por la tabla A 2932 es ejecutado como el proceso de permutación del bloque cíclico (etapa A).

5 El sustractor 2933 en el grupo sustractor sustrae la salida de la memoria LLR intermedia 2902 de la salida de la memoria LLR principal 2901, a continuación produce la salida de información extrínseca para un bloque cíclico así obtenido (es decir, ocho piezas de información extrínseca) al entrelazador B 2934.

10 El entrelazador B 2634 realiza un número predeterminado de desplazamientos cíclicos sobre las piezas de información extrínseca para un bloque cíclico suministrado por el sustractor 2933, y produce la salida de los resultados a un primer registro de enlace del grupo de registros 2935. El procesamiento realizado por el entrelazador B 2934 corresponde a la permutación intra-bloque cíclico (etapa B). Cada registro del grupo de registros 2935 almacena ocho bits con tiempos coincidentes con la recepción de un pulso de control, y produce la salida de ocho bits antes de recibir el siguiente pulso de control.

15 Cuando el contador QB 2631 realiza el proceso anteriormente mencionado para el conteo de valores 0 a 3, la información extrínseca para cuatro bloques cíclicos (es decir, 32 piezas de información extrínseca) se introduce en el entrelazador C 2936. En este momento, el entrelazador C 2936 realiza un proceso de entrelazado sobre la información extrínseca introducida al mismo para cuatro bloques cíclicos, a continuación produce la salida de una palabra de constelación de información extrínseca (es decir, $M = 4$ piezas de información extrínseca) a cada desmapeador del grupo desmapeador 2937. A través del proceso de entrelazado, se suministran las cuatro piezas de información extrínseca a los desmapeadores del grupo desmapeador 2951 desde los cuatro registros en el grupo de registros 2935, uno cada vez. Este procesamiento por el entrelazador C 2936 se ejecuta como el proceso de permutación columna-fila (etapa C).

20 El contador QB 2931, la tabla A 2932, el entrelazador B 2934, el grupo de registro 2935, y el entrelazador C 2936 componen el entrelazador de bits 2750 del decodificador BICM mostrado en la Fig. 28.

25 Los desmapeadores del grupo desmapeador 2937 usan las cuatro piezas de información extrínseca suministradas por el entrelazador C 2936 como una información a priori para realizar un proceso de desmapeado, a continuación producen la salida de los valores LLR resultantes al desentrelazador C 2938.

30 El desentrelazador C 2938 aplica un proceso de desentrelazado a los valores LLR (es decir, un nuevo proceso de entrelazado que cancela el proceso de entrelazado aplicado por el transmisor durante la etapa C), a continuación produce la salida de los valores LLR desentrelazados a los registros del grupo de registro 2939. Cada registro almacena un bloque cíclico de valores LLR (es decir, ocho valores LLR). En el grupo de registro 2939, el bloque cíclico de valores LLR almacenados por cada registro se saca secuencialmente a un nivel de enlace de modo que el contenido de cada registro se actualice secuencialmente. El desentrelazador B 2940 aplica un proceso de desentrelazado al bloque cíclico de (ocho) valores LLR (es decir, un nuevo proceso de entrelazado que cancela el proceso de entrelazado aplicado por el transmisor durante la etapa B), a continuación escribe los resultados en la memoria LLR principal 2901 y la memoria LLR intermedia 2902. La memoria LLR principal 2901 y la memoria LLR intermedia 2902 reciben la dirección de escritura desde la tabla A 2932 a través del retardador 2941, a continuación almacenan un bloque cíclico de valores LLR (es decir, ocho valores LLR) recibidos desde el desentrelazador 2940 de acuerdo con la dirección de escritura recibida. Se consigue un proceso de entrelazado que cancela el proceso de entrelazado aplicado por el transmisor durante la etapa A (es decir, un proceso de desentrelazado) mediante esta escritura de acuerdo con el contenido de la tabla A 2932.

40 Para cada palabra de código, se aplica el conjunto de procesos descritos anteriormente tres veces, una vez para los valores del contador 0-3, 4-7 y 8-11 del contador QB 2931.

El contador QB 2931, la tabla A 2932, el desentrelazador B 2938, el grupo de registros 2939, el entrelazador C 2940 componen el entrelazador de bits 2730 del decodificador BICM mostrado en la Fig. 28.

45 El entrelazador B 2934 y el desentrelazador B 2940 son reconfigurables. Esto requiere un cierto coste de hardware, pero este coste se minimiza por un diseño cuidadoso. El entrelazador C 2936 y el desentrelazador 2938 implementan la permutación columna-fila. Esta permutación es uniforme para un tamaño de constelación predeterminado. De ese modo, se reduce el coste de la implementación.

50 La realización representada en la Fig. 29 incluye Q desmapeadores que operan en paralelo. Sin embargo, los desmapeadores se pueden realizar también como un decodificador BICM iterativo mediante la disminución o incremento del paralelismo. Por ejemplo, el número de secciones de entrelazador paralelas en el entrelazador de bits, es decir el cociente de N/M , obviamente se puede incrementar de modo que mejore fácilmente el paralelismo. Dichos métodos permiten que se optimice el paralelismo mediante el paralelizado de los desmapeadores $Q \times N/M$. El entrelazador de bits anteriormente descrito tiene el mérito de poder ser implementado con dicho paralelismo sin perturbaciones.

55 (Descubrimientos de Experimentador Adicionales)

Los entrelazadores que satisfacen las Condiciones 1 y 2 dadas anteriormente (es decir, entrelazadores paralelos)

suponen que el número de bits por palabra de constelación M es un divisor del número de bloques cíclicos N . Sin embargo, M no es normalmente un divisor de N . Por ejemplo, los códigos 16K LDPC usados en la norma DVB-T2 tienen $N = 45$ bloques cíclicos por palabra de código de 16K LDPC. Cuando M no es un divisor de N , el mapeado de las constelaciones cuadradas, tales como las constelaciones QAM en donde M es par, no es directo.

- 5 Así, se propone una solución particular que implica la ejecución de uno o más de los N bloques cíclicos y la implementación del entrelazador explicado en el Realización 1 (es decir, el entrelazador paralelo) anteriormente, solo para los bloques cíclicos restantes.

- 10 En otras palabras, se seleccionan N' bloques cíclicos de entre los N bloques cíclicos de modo que N' sea un múltiplo del número de bits por palabras de constelación M en el entrelazador de bits. El entrelazador de bits divide los N' bloques cíclicos seleccionados en N'/M secciones de modo que cada sección incluye M bloques cíclicos, a continuación realiza una permutación de sección sobre cada sección. Los bits de los bloques cíclicos excluidos (es decir, no seleccionados) pueden o no ser entrelazados.

- 15 Específicamente, se pretende un método de entrelazado que pertenece a la divulgación para un sistema de comunicación que use códigos cuasi cíclicos de comprobación de paridad de baja densidad, y comprende: una etapa de recepción de la recepción de una palabra de código de los códigos cuasi cíclicos de comprobación de paridad de baja densidad compuestos de N bloques cíclicos incluyendo cada uno Q bits; una etapa de permutación de bits de aplicación de un proceso de permutación de bits a la palabra de código de modo que permute los bits en la palabra de código; una etapa de división de la palabra de código, tras el proceso de permutación de bits, en una pluralidad de palabras de constelación, estando compuesta cada una de las palabras de constelación de M bits e indicando uno de los 2^M puntos de constelación predeterminados; y una etapa de selección para la selección de un subconjunto de N' de bloques cíclicos de entre los N bloques cíclicos de modo que N' sea un múltiplo de M , en el que previamente al proceso de permutación de bits, la palabra de código se divide en N'/M secciones, incluyendo cada una de las secciones M de los bloques cíclicos, y estando asociada cada una de las palabras de constelación con una de las N'/M secciones, y en la etapa de permutación de bits, el proceso de permutación de bits se aplica de modo que los M bits en cada una de las palabras de constelación incluye un bit de cada uno de los M diferentes bloques cíclicos en una sección dada asociada con una palabra de constelación dada, y de modo que todos los bits en la sección dada estén mapeados solo a Q de las palabras de constelación asociadas con la sección dada.

- 20 De modo similar, se pretende un entrelazador de bits que pertenece a la divulgación para su uso en un sistema de comunicación que use códigos cuasi cíclicos de comprobación de paridad de baja densidad, y comprende: una unidad de permutación de bits que recibe una palabra de código de los códigos cuasi cíclicos de comprobación de paridad de baja densidad compuestos de N bloques cíclicos incluyendo cada uno Q bits; la aplicación de un proceso de permutación de bits a la palabra de código de modo que permute los bits en la palabra de código, y la división de división de la palabra de código, para la salida después del proceso de permutación de bits, en una pluralidad de palabras de constelación, estando compuesta cada una de las palabras de constelación de M bits e indicando uno de los 2^M puntos de constelación predeterminados; y una unidad de selección que selecciona un subconjunto de N' de bloques cíclicos de entre los N bloques cíclicos de modo que N' sea un múltiplo de M , en el que previamente al proceso de permutación de bits, la palabra de código se divide en N'/M secciones, incluyendo cada una de las secciones M de los bloques cíclicos, y estando asociada cada una de las palabras de constelación con una de las N'/M secciones, y la unidad de permutación de bits aplica el proceso de permutación de bits de modo que los M bits en cada una de las palabras de constelación incluye un bit de cada uno de los M diferentes bloques cíclicos en una sección dada asociada con una palabra de constelación dada, y de modo que todos los bits en la sección dada estén mapeados solo a Q de las palabras de constelación asociadas con la sección dada.

- 25 También, los bits en la palabra de código incluyen un grupo de bits que es uno de entre: no incluido en el subconjunto seleccionado de N' bloques cíclicos y dejado tal como está sin redistribución; y no incluido en el subconjunto seleccionado de N' bloques cíclicos, y sometido a un proceso de redistribución que es independiente del proceso de permutación de bits y que se aplica solamente a cualquiera de los bloques cíclicos no seleccionados.

De acuerdo con esta configuración, el entrelazador de bits se aplica a un número maximizado de bloques cíclicos.

- 30 Por ejemplo, los bloques cíclicos excluidos pueden ser bloques cíclicos que tengan un nodo variable del peso más bajo. Por ejemplo, códigos RA QC LDPC (véase la Fig. 5), los bloques cíclicos excluidos son los bloques cíclicos de la sección de paridad (que tiene en un peso de nodo variable de dos), y son beneficiosamente el último o más bloques cíclicos de la palabra de código.

Más aún, la etapa de selección es también utilizable para la selección de los bloques cíclicos de acuerdo con la importancia de los bits incluidos en ellos.

- 35 La importancia de los bits incluidos en los bloques cíclicos se determina de acuerdo con el número de bits de paridad asociados con ellos.

Cuando la palabra de código es para códigos cuasi cíclicos de comprobación de paridad de baja densidad de acumulación repetida, los bloques cíclicos no seleccionados corresponden a la sección de paridad de la palabra de

código.

De acuerdo con esta configuración, la mayor parte de los bits que corresponden a la palabra de código están implicados en un entrelazado óptimo. La reducción del número de bits implicados en el entrelazado da como resultado en una gran mejora global de la eficacia.

- 5 Adicionalmente, el subconjunto de N' bloques cíclicos seleccionados puede formarse a partir de N' bloques cíclicos continuos que comienzan con el primer bit de la palabra de código.

De acuerdo con esta configuración, la implementación en hardware se simplifica adicionalmente. Particularmente, para el ejemplo de la matriz de comprobación de paridad en los códigos cuasi cíclicos de comprobación de paridad de baja densidad de acumulación repetida, el último bit de la palabra de código es el bit que tiene la menor asociatividad.

10

La Fig. 30 ilustra un bloque cíclico sometido al, y a un bloque cíclico excluido del, (es decir, un bloque excluido de) proceso de entrelazado descrito anteriormente (es decir, Realización 1). En la Fig. 30, el código es el código 16K LDPC de acuerdo con la norma DVB-T2, y la constelación es una constelación 16-QAM. Como se muestra, 44 de los bloques cíclicos están sometidos a entrelazado (es decir, los bloques 1 a 44), y el bloque cíclico 45, en la última fila, es el bloque cíclico no sometido a entrelazado (es decir, el bloque excluido). Los cuatro cuadrados ennegrecidos representan los cuatro bits de la primera constelación.

15

En general, del número de secciones de entrelazador (compuesta cada una de M bloques cíclicos) viene dada por el suelo(N/M), y el número de bloques cíclicos excluidos estado por el resto(N, M). En este caso, suelo(N/M) es una función que devuelve el entero mayor más pequeño que o igual a N/M , y resto(N, M) es una función que devuelve el resto de la división de N por M .

20

La Tabla 2 indica el número de secciones y el número de bloques cíclicos excluidos para varios tamaños de constelación (es decir, el número de bits por constelación M), para los códigos 16K LDPC de la norma DVB-T2 (en la que se usan $N = 45$ bloques cíclicos).

[Tabla 2]

Tamaño de constelación	M	Nº de secciones	Nº de bloques excluidos
QPSK	4	22	1
16-QAM	6	11	1
64-QAM	8	7	3
256-QAM	8	5	5

- 25 De acuerdo con el método de entrelazado que satisface las Condiciones 1 y 2 tal como se han descrito anteriormente, cada palabra de constelación se mapea sobre M bloques cíclicos. Sin embargo, para constelaciones grandes (es decir, constelaciones que tienen muchos puntos de constelación), un método de entrelazado que satisfaga las Condiciones 1 y 2 requiere una cantidad extremadamente grande de registros de retardo (véase la implementación descrita con referencia a las Figs. 26 a 29). El uso de una cantidad extremadamente grande de registros conduce a un incremento en el área del circuito y consumo de energía eléctrica. Además, la reducción del número de bloques cíclicos sobre los que se mapea cada palabra de constelación es beneficioso para el incremento del solape entre las iteraciones exteriores (BICM) y las iteraciones interiores (LDPC), que reducen a su vez la latencia global de la decodificación BICM.

30

Al mapear dos o más bits de cada palabra de constelación sobre el mismo bloque cíclico, el número de bloques cíclicos sobre el que cada palabra de constelación se mapea se reduce. El número de bits de palabra de constelación mapeados sobre el mismo bloque cíclico se denomina como el factor de plegado y se indica por F . Por ejemplo, cuando $F = 2$, para una constelación 16-QAM, cada palabra de constelación se mapea sobre cuatro bloques cíclicos en lugar de dos. La única restricción es que el factor de plegado F (que es un entero mayor que uno) debe ser un divisor tanto de M como de Q . Cuando $F = 1$, no hay ningún plegado implicado, es decir, la situación corresponde a la Realización 1, descrito anteriormente.

35

Un símbolo de constelación QAM complejo se descompone en dos símbolos PAM reales idénticos. De ese modo, los M bits de la constelación QAM se dividen en dos símbolos PAM reales idénticos, que son conjuntos de $M/2$ bits. Los bits de cada palabra de constelación se mapean entonces sobre el mismo número de $M/2$ bloques cíclicos. Un factor de plegado de $F = 2$ es ventajoso para la constelación QAM.

40

- 45 Para constelaciones complejas que no pueden descomponerse en números reales, tales como 8-PSK

(desplazamiento de fase), 16-APSK (amplitud de desplazamiento de fase), 32-APSK y así sucesivamente en la norma DVB-S2, el método de plegado no es fácilmente aplicable. Sin embargo, el método de plegado es utilizable cuando F es un divisor de M . Desafortunadamente, esto impide cualquier garantía de que cada bloque cíclico tenga solo bits del mismo nivel de robustez a partir de las constelaciones mapeadas al mismo.

- 5 Beneficiosamente, el método de plegado es, por ejemplo, aplicado de modo que solo se mapean bits del mismo nivel de robustez en las constelaciones a los bloques cíclicos.

El plegado es también beneficioso al reducir el número de bloques cíclicos excluidos, incluso la eliminación de la necesidad de excluir cualquier bloque cíclico. Como se ha descrito anteriormente, un cierto número de bloques cíclicos que componen la palabra de código deben excluirse cuando se usa el entrelazador descrito en la Realización 1 (es decir, un entrelazador paralelo).

- 10

Sin plegado (es decir, cuando $F = 1$), el número de grupos de M bloques cíclicos (es decir, el número de secciones) es $\text{suelo}(N/M)$, y el número de bloques cíclicos excluidos es $\text{resto}(N, M)$. Sin plegado, el número de grupos de M/F bloques cíclicos es $\text{suelo}(N/(M/F))$, el número de bloques cíclicos excluidos es $\text{resto}(N, M/F)$. Un ejemplo específico de estos números se da en la Tabla 3, para los códigos LDPC usados en la norma DVB-T2.

- 15

[Tabla 3]

Longitud de la palabra de código LDPC	Tamaño de la constelación	M	Sin plegado		Con plegado	
			Nº de secciones	Nº de bloques excluidos	Nº de secciones	Nº de bloques excluidos
16K (N= 45, Q = 360)	QPSK	4	22	1	44	1
	16-QAM	4	11	1	22	1
	64-QAM	6	7	3	15	0
	256-QAM	8	5	5	11	1
64K (N = 180, Q = 360)	QPSK	2	90	0	180	0
	16-QAM	4	45	0	90	0
	64-QAM	6	30	0	60	0
	256-QAM	8	22	4	45	0

El presente inventor ha descubierto que, para realizar el plegado (en el que F es un entero igual a o mayor que dos), se deben modificar las Condiciones 1 y 2 en las Condiciones 1A y 2A, tal como se dan a continuación.

(Condición 1A)

- 20 Los M bits de cada palabra de constelación se mapea cada uno a uno de M/F bloques cíclicos diferentes de la palabra de código LDPC. Esto es equivalente al mapeado de un bit desde los M/F diferentes bloques cíclicos de la palabra de código LDPC en una palabra de constelación. Esto se ilustra esquemáticamente en la Fig. 31A.

(Condición 2A)

- 25 Todas las palabras de constelación mapeadas a los M/F bloques cíclicos se mapean solamente a ese bloque cíclico particular. Esto es equivalente al mapeado de todos los $M \times Q/F$ bits de los M/F bloques cíclicos diferentes compuesto cada uno de Q bits a exactamente Q/F constelaciones. Esto se ilustra esquemáticamente en la Fig. 31B.

Cuando $F = 1$, no hay implicado ningún plegado, y de ese modo las Condiciones 1A y 2A son equivalentes a las Condiciones 1 y 2.

(Realización 2)

- 30 A continuación se describen los detalles de un entrelazador de bits (es decir, un entrelazador de bits paralelo) que satisface las Condiciones 1A y 2 A, dadas anteriormente. En la siguiente descripción, el procesamiento y las unidades que realizan dicho procesamiento se etiquetan con los mismos números de referencia siempre que sea aplicable.

En el presente documento, cada grupo de M/F bloques cíclicos o de Q/F palabras de constelación es denominado como una sección de plegado (o como una sección de entrelazador de plegado).

Cuando $F = 1$ (es decir, sin plegado), las secciones del entrelazador de plegado coinciden con las secciones del entrelazador y el entrelazador de bits se configura idéntico al entrelazador de bits de la Realización 1.

- 5 La Fig. 32 es un diagrama de bloques que ilustra la configuración de un entrelazador de bits que satisface las Condiciones 1A y 2A, cuando $Q = 8$, $M = 4$, $N = 12$ y $F = 2$, como otra Realización de la divulgación.

- En la Fig. 32, las palabras de código QC-LDPC están compuestas de $N = 12$ bloques cíclicos QB1 a QB12, compuesto a su vez cada uno de $Q = 8$ bits. Cada una de las 24 palabras de constelación está compuesta de $M = 4$ bits. Cada palabra de constelación indica uno de $2^M = 16$ puntos de constelación. El entrelazador de bits se divide en $F \times N/M = 6$ secciones de plegado, y las 24 palabras de constelación se asocian cada una a una de las $F \times N/M = 6$ secciones de plegado.
- 10

- El entrelazador de bits 2000A incluye un permutador de bits 2010A. El permutador de bits 2010A incluye $F \times N/M = 6$ permutadores de sección de plegado 2021A-2026A operando cada uno de modo independiente. En lugar de proporcionar seis permutadores de sección de plegado, se puede proporcionar un único permutador de sección de plegado de modo que realice los seis procesos de permutación de sección (descritos a continuación), conmutando entre ellos a lo largo del tiempo.
- 15

- Los permutadores de sección de plegado (2021A, 2022A, 2023A, 2024A, 2025A, 2026A) son independientes entre sí y aplican un proceso de permutación de sección de plegado a los 16 bits de dos bloques cíclicos, de modo que $F = 2$ bits de entre cada una de los $M/F = 2$ bloques cíclicos (QB1-QB2, QB3-QB4, QB5-QB6, QB7-QB8, QB9-QB10, QB11-QB12) se mapean en un conjunto dado de cuatro palabras de constelación (C1-C4, C5-C8, C9-C12, C13-C16, C17-C20, C21-C24).
- 20

- Las condiciones 1A y 2A, descritas anteriormente, simplifican el asegurar que el entrelazador de bits es divisible en $F \times N/M$ secciones de plegado paralelas. Las permutaciones de sección de plegado aplicadas a las secciones de plegado paralelas pueden aplicar todas las mismas reglas de permutación, pueden aplicar cada una diferentes reglas de permutación o pueden implicar un subconjunto de las secciones que aplican idénticas reglas de permutación mientras otras difieren.
- 25

Por ejemplo, los permutadores de sección de plegado pueden mapear Q bits de cada bloque cíclico a bits de Q/F palabras de constelación que tengan el mismo nivel de robustez. Esto se ilustra en las Figs. 33A, 33B, 34A, y 34B para una situación en la que $Q = 8$ y $M = 4$.

- 30 La Fig. 34A es un diagrama de bloques de un permutador de sección (plegado) cuando $F = 1$ (es decir, sin plegado), y es similar a la figura 22A.

La Fig. 34B es un diagrama de bloques de dos permutadores de sección de plegado de la Fig. 32 en donde $F = 2$ (es decir, con plegado).

- Sin embargo, en el ejemplo de la Fig. 34B, las constelaciones son constelaciones 16-QAM. De ese modo, los bits de las constelaciones tienen dos niveles de robustez. Los bits b1 y b3 tiene el mismo nivel de robustez, y los bits b2 y b4 tienen el mismo nivel de robustez, siendo diferente el nivel de robustez primero del nivel de robustez último.
- 35

Los permutadores de sección de plegado 2201A (y 2202A) incluyen cada uno un permutador columna-fila 2131A (o 2132A).

- Los permutadores columna-fila 2131A (y 2132A) realizan cada uno un proceso de permutación columna-fila sobre $Q \times M/F = 16$ bloques cíclicos QB1 y QB2 (o QB3 y QB4). Para ser exactos, los permutadores columna-fila 2131A (y 2132A) escriben $Q \times M/F = 16$ bits según las filas en una matriz $Q \times M/F (8 \times 2)$, entonces leen los 16 bits de modo que escriben según las columna para realizar el proceso de conmutación columna-fila. La permutación columna-fila aplicada por los permutadores columna-fila 2131A y 2132A se asemeja a la permutación aplicada a la matriz de 12×1350 mostrada en las Figs. 9A y 9B, en donde se usan Q columnas y M/F filas, el proceso de escritura se realiza según las filas, y el proceso de lectura se realiza según las columnas.
- 40
- 45

El plegado con un factor de plegado de F reduce el número de bloques cíclicos mapeados a una única palabra de constelación. De ese modo, la matriz usada en la permutación columna-fila se reduce el tamaño, desde M filas a M/F filas.

- La Fig. 33A ilustra la función de mapeado realizada por el permutador de la sección (plegado) de la Fig. 34A. La Fig. 33B ilustra la función de mapeado realizada por los dos permutadores de sección de plegado de la Fig. 34B. En las Figs. 33A y 33B, cada palabra de constelación de $M = 4$ bits se indican de b1 a b4. Las partes trazadas en líneas más gruesas representan las partes mapeadas a la constelación C1.
- 50

Tal como se muestra en las Figs. 33A y 34A, los ocho bits de un bloque cíclico (que son de igual importancia) se mapean cada uno a los bits de ocho palabras de constelación que tengan el mismo índice de bit (es decir, que

tengan el mismo nivel de robustez). También, en las Figs. 33B y 34B, los ocho bits de un bloque cíclico (que son de igual importancia) se mapean a los bits de cuatro palabras de constelación que tengan el mismo nivel de robustez.

La permutación de sección de plegado descrita en la Fig. 34B se puede aplicar a bloques cíclicos QB5-QB6, QB7-QB8, QB9-QB10, y QB11-QB12.

- 5 Los permutadores de sección de plegado de las Figs. 34A y 34B pueden incluir también una subunidad que realiza una permutación intra-bloque cíclico de los bits de los bloques cíclicos QB1-QB4 previamente a la permutación columna-fila.

10 Ventajosamente, se puede aplicar una permutación de bloque cíclico adicional a los N bloques cíclicos antes de que el entrelazador de bits realice la permutación en la sección de plegado. La Fig. 35 es un diagrama estructural de la permutación de bloque cíclico adicional aplicada por el entrelazador de bits.

El entrelazador de bits 2300A mostrado en la Fig. 35 incluye el permutador de bloques cíclicos 2310 y un permutador de bits 2010A (que a su vez incluye los permutadores de sección de plegado 2021A-2026A).

La Fig. 36 es un diagrama de bloques esquemático del entrelazador de bits 3500 mostrado en la Fig. 23.

- 15 El entrelazador de bits 2400A mostrado en la Fig. 36 incluye el permutador de bloques cíclicos 2310 y un permutador de bits 2200A (que su vez incluye los permutadores de sección de plegado 2201A-2206A).

Los permutadores de sección de plegado 2201A-2206A incluyen cada uno un permutador columna-fila 2131A-2136A. Los permutadores de sección de plegado 2133A-2136A realizan cada uno sustancialmente permutaciones idénticas a las de los permutadores columna-fila 2131A-2132A.

- 20 Los entrelazadores de bits mostrados en las Figs. 35 y 36 pueden incluir cada uno una subunidad adicional que realice una permutación intra-bloque cíclico sobre los bits de los bloques cíclicos QB1-QB12 antes o después de la permutación del bloque cíclico.

A continuación se describe un transmisor que incluye el entrelazador de bits que realiza un proceso de entrelazado de bits que satisface las Condiciones 1A y 2A, con referencia a la Fig. 37.

- 25 La Fig. 37 es un diagrama de bloques de un transmisor que pertenece a una realización adicional de la presente divulgación. El transmisor 2500A mostrado en la Fig. 37 se configura de modo similar al transmisor 2500 de la Fig. 25, difiriendo en que el entrelazador de bits 2520 se reemplaza con un entrelazador de bits 2520A.

- 30 El entrelazador de bits 2520A recibe la palabra de código en código QC-LDPC desde el codificador LDPC 2510. La palabra de código está compuesta de $N = 12$ bloques cíclicos, incluyendo cada bloque cíclico $Q = 8$ bits. El entrelazador de bits 2520A realiza el entrelazado sobre los bits de las palabras de código. El entrelazador de bits 2520A divide la palabra de código entrelazada en una pluralidad de palabras de constelación, compuesta cada una de $M = 4$ bits y que indica uno de entre $2^M = 16$ puntos de constelación, a continuación produce la salida de las palabras de constelación al mapeador de constelación 2530. El entrelazador de bits 2520A puede aplicar el proceso de entrelazado de bits explicado con referencia a las Figs. 32 a 34, o puede aplicar una variante del proceso de permutación de bits (excluyendo los casos en los que $F = 1$). También, el entrelazador de bits 2520A puede aplicar un proceso de permutación de bloques cíclicos adicional (excluyendo los casos en los que $F = 1$), tal como el proceso explicado con referencia a las Figs. 35 y 36 o una variación del mismo.

A continuación se describe un receptor que recibe la señal desde un transmisor que incluye el entrelazador de bits que realiza un proceso de entrelazado de bits que satisface las Condiciones 1A y 2A.

- 40 La Fig. 38 es un diagrama de bloques de un receptor de ejemplo, que incluye un decodificador BICM no iterativo, que pertenece a una realización adicional de la divulgación. El receptor realiza las operaciones del transmisor a la inversa. El receptor 2700A mostrado en la Fig. 38 se configura de modo similar al receptor 2700 de la Fig. 27, difiriendo en que el desentrelazador de bits 2730 es sustituido por un desentrelazador de bits 2730A.

- 45 El desentrelazador de bits 2730A realiza un proceso de entrelazado de la salida de secuencia de bits suaves desde el desmapeador de constelación 2720 de modo que cancele el proceso de entrelazado de bits aplicado a la secuencia de bits por el entrelazador de bits 2520A en el transmisor 2500A.

- 50 La Fig. 39 es un diagrama de bloques de un receptor de ejemplo, que incluye un decodificador BICM no iterativo, que pertenece a una realización adicional de la divulgación. El receptor realiza las operaciones del transmisor a la inversa. El receptor 2800A mostrado en la Fig. 39 se configura de modo similar al receptor 2800 de la Fig. 28, difiriendo en que el desentrelazador de bits 2730 y el entrelazador de bits 2750 se sustituyen por un desentrelazador de bits 2730A y un desentrelazador de bits 2750A.

El entrelazador de bits 2750A realiza un proceso de entrelazado sobre la información extrínseca usando las mismas reglas de entrelazado que el proceso de entrelazado aplicado a la secuencia por el entrelazador de bits 2520A en el transmisor 2500A.

Desde una perspectiva de implementación en hardware, el plegado es deseable porque, por ejemplo, los bits de una constelación se localizan de ese modo en menos localizaciones de memoria LLR. Normalmente, la memoria LLR en el decodificador incluye $G \times N$ localizaciones de memoria direccionables, siendo capaz cada localización de almacenar Q/G valores LLR. En este caso, G es un parámetro de implementación que es un divisor de Q y se denomina en el presente documento a continuación como granularidad de memoria. Las localizaciones de memoria LLR en el decodificador y los valores LLR de la primera constelación se muestran en la Fig. 40, en la que $M = 4$, $F = 2$, $Q = 12$ y $G = 1-12$.

El número de valores LLR por localización de memoria, es decir, el valor de Q/G , es necesariamente un múltiplo de F . Los valores LLR de cada constelación se almacenan así en la misma posición en todas las localizaciones de memoria. Esto asegura que los valores LLR de cualquier palabra de constelación se almacenan en M/F localizaciones de memoria. Se da un ejemplo contrario en la Fig. 40 en donde $G = 4$, y $12/4 = 3$ valores LLR se almacenan en cada localización de memoria. Los valores LLR de la segunda y quinta palabras de constelación se almacena cada uno en cuatro localizaciones de memoria en lugar de en dos localizaciones de memoria.

Además de constelaciones QAM simples en donde el plegado con $F = 2$ es aplicable, el plegado es incluso más útil cuando se decodifican conjuntamente dos o más símbolos de constelación. La decodificación conjunta es necesaria, por ejemplo, para la decodificación de máxima probabilidad de códigos de bloques (por ejemplo, códigos espacio-tiempo, códigos espacio-frecuencia y otros similares), y para constelaciones rotadas en dos o más dimensiones.

En general, un código de bloque codifica dos o más símbolos entrada (por ejemplo, x_1, \dots, x_K) sobre dos o más símbolos de salida (por ejemplo, y_1, \dots, y_L). En este caso, L es al menos igual a K . Los códigos de bloques se modelizan sobre una matriz $L \times K$ generadora. En este caso, el vector de la señal de salida Y se obtiene como un resultado de multiplicación por la izquierda del vector de señal de entrada X por la matriz G generadora (es decir, $Y = GX$).

Los elementos del vector de la señal de entrada X y del vector de señal de salida Y , así como los elementos de la matriz G generadora, pueden ser reales o complejos. Dependiendo del tipo de código, el vector de la señal de salida Y puede transmitirse en diferentes ranuras de tiempo o en diferentes ranuras de frecuencia, puede transmitirse a través de diferentes antenas, o puede transmitirse usando varias ranuras de tiempo diferentes, ranuras de frecuencia y antenas.

En el receptor, la decodificación de máxima probabilidad se requiere para decodificar todos los elementos del vector de la señal de entrada X . Ejemplos de códigos de bloques para sistemas de múltiple entrada múltiple salida (de aquí en adelante, MIMO) incluyen los códigos Alamouti, códigos Golden y multiplexado espacial.

Cuando se codifican K símbolos en el mismo bloque, es utilizable obviamente un factor de plegado de hasta K . Adicionalmente, suponiendo que los símbolos son símbolos QAM (que incluyen dos símbolos PAM divisibles), entonces el factor de plegado puede incrementarse a $2K$.

De acuerdo con un aspecto adicional de la presente divulgación, cuando se codifican conjuntamente constelaciones de tamaños diferentes, es decir constelaciones híbridas, las dos constelaciones tienen diferentes niveles de robustez. De ese modo, por ejemplo, el bloque cíclico al que los bits de una palabra de constelación se mapean es distinto del bloque cíclico al que se mapean los bits de la otra palabra de constelación.

Lo siguiente describe un ejemplo de un sistema MIMO de multiplexado espacial codificado que usa dos antenas de transmisión. La señal compleja previa a la codificación es $X = [x_1 \ x_2]$. En este caso, x_1 es una señal a la que se ha aplicado QPSK, y x_2 es una señal a la que se aplicado 16-QAM. La señal compleja después de la decodificación es $Y = [y_1 \ y_2]$. En este caso, y_1 e y_2 son señales transmitidas respectivamente por una primera antena y una segunda antena. Y se obtiene a través de una multiplicación a izquierdas de X con una matriz G generadora de 2×2 (en la que los elementos de G pueden ser tanto reales como complejos) (es decir, $Y = GX$).

La Fig. 41 ilustra un ejemplo de mapeado con un factor de plegado de $F = 2$, cuando se multiplexan símbolos QPSK con símbolos 16-QAM en un único código de bloque. La Fig. 41 indica solo los primeros siete bits de los bloques cíclicos. Los dos símbolos complejos x_1 y x_2 se configuran como sigue:

x_1 es un símbolo QPSK que tiene una parte real b_1 y una parte imaginaria b_2 .

x_2 es un símbolo 16-QAM que tiene parte real b_3 y b_4 y que tiene partes imaginarias b_5 y b_6 .

Los dos símbolos se decodifican conjuntamente por el receptor y por ello forman un bloque de constelación o bloque generado.

El bloque de constelación de 6 bits completo tiene tres niveles de robustez.

Nivel 1: 1: QPSK bits b_1 y b_2 se mapean a QB1

Nivel 2: 16-QAM bits b_3 y b_5 se mapean a QB2

Nivel 3: 16-QAM bits b_4 y b_6 se mapean a QB3

Cuando una de las constelaciones tiene M_1 bits y la otra constelación tiene M_2 bits, los N grupos cíclicos se dividen en uno o más grupos de M_1 bloques cíclicos y uno o más grupos de M_2 bloques cíclicos para realizar el proceso de entrelazado de bits.

(Realización 3)

- 5 A continuación se describe un ejemplo de un entrelazador que realiza el plegado una situación en la que N no es un múltiplo de M .

La Fig. 42 ilustra un bloque cíclico sometido al, y un bloque cíclico excluido del, (es decir, un bloque excluido) proceso de entrelazado en el que $F = 2$, descrito anteriormente. En la Fig. 42, el código es 16K LDPC de acuerdo con la norma DVB-T2, y la constelación es una constelación 16-QAM. Como se muestra, 44 de los bloques cíclicos se someten a entrelazado (es decir, los bloques 1 a 44), y el bloque cíclico 45, en la última fila, es el bloque cíclico no sometido a entrelazado (es decir, el bloque excluido). Los cuatro cuadrados ennegrecidos representan los cuatro bits de la primera constelación.

La Fig. 43 es un diagrama de bloques esquemático de un entrelazador de bits que realiza el plegado cuando N no es un múltiplo de M . Por simplicidad, se mantienen los siguientes valores: $N = 13$, $Q = 8$, $M = 4$ y $F = 2$.

- 15 El número de secciones de plegado es suelo ($N/(M/F) = 6$, el número de bloques cíclicos excluidos es resto ($N, M/F) = 1$.

El entrelazador de bits 2000B selecciona $13-1 = 12$ bloques cíclicos de entre los bloques cíclicos QB1-QB13, de modo que los bloques cíclicos seleccionados QB1-QB12 satisfacen las condiciones A1 y A2 y se someten a entrelazado. El permutador de bits 2010A en el entrelazador de bits 2000B realiza el proceso de permutación descrito con referencia a la Fig. 32 sobre los doce bloques cíclicos seleccionados. Al que los bits del bloque cíclico QB13 se mapean en este caso a una palabra de constelación sin entrelazado, el entrelazado puede aplicarse también previamente al mapeado a la palabra de constelación.

Como un ejemplo de un entrelazador que no realiza el plegado cuando N no es un múltiplo de M , el permutador de bits 2010A mostrado en la Fig. 43 puede sustituirse por el permutador 2010 mostrado en la Fig. 20.

- 25 A continuación se describe un ejemplo específico de una permutación de sección realizada sobre códigos LDPC usando la norma DVB-T2 tal como se ha descrito en la Tabla 3.

(Ej. 1A) Cuando $N = 45$, $Q = 360$, $M = 4$, y sin plegado (es decir, $F = 1$)

La Fig. 44A es un diagrama de configuración de una permutación de sección para una situación en la que $N = 45$, $Q = 360$, $M = 4$, y sin plegado (es decir, $F = 1$).

- 30 El entrelazador de bits 4400A selecciona un subconjunto de 44 bloques cíclicos QB1-QB44 de entre los 45 bloques cíclicos QB1-QB45.

El subconjunto se divide entonces en once secciones 1-11 incluyendo cada una cuatro bloques cíclicos. Por ejemplo, la sección 1 incluye los bloques cíclicos QB1-QB4, y la sección 11 incluye los bloques cíclicos QB41-QB44.

- 35 Once permutadores de sección (4401 a 4411) en el entrelazador de bits 4400A realizan cada uno un proceso de permutación sobre los cuatro bloques cíclicos respectivos, tal como se describe con referencia a la Fig. 32.

Los bits del bloque cíclico QB45 se mapean en este caso a una palabra de constelación sin entrelazado.

(Ej. 1B) Cuando $N = 45$, $Q = 360$, $M = 4$, y sin plegado (es decir, $F = 2$)

La Fig. 44B es un diagrama de configuración de una permutación de sección para una situación en la que $N = 45$, $Q = 360$, $M = 4$, y con plegado (es decir, $F = 2$).

- 40 El entrelazador de bits 4400B selecciona un subconjunto de 44 bloques cíclicos QB1-QB44 de entre 45 bloques cíclicos QB1-QB45.

El subconjunto se divide entonces en veintidós secciones 1-22 incluyendo cada una dos bloques cíclicos.

- 45 En este caso, 22 permutadores de sección (4421, 4422, ..., 4442) en el entrelazador de bits 4400B realizan cada uno un proceso de permutación sobre los dos bloques cíclicos respectivos, tal como se describe con referencia a la Fig. 32.

Los bits del bloque cíclico QB45 se mapean en este caso a una palabra de constelación sin entrelazado.

(Ej. 2A) Cuando $N = 45$, $Q = 360$, $M = 6$, y sin plegado (es decir, $F = 1$)

La Fig. 45A es un diagrama de configuración de una permutación de sección para una situación en la que $N = 45$, Q

= 360, $M= 4$, y sin plegado (es decir, $F= 1$).

El entrelazador de bits 4500A selecciona un subconjunto de 42 bloques cíclicos QB1-QB42 de entre los 45 bloques cíclicos QB1-QB45.

5 El subconjunto se divide entonces en siete secciones 1-7 incluyendo cada una seis bloques cíclicos. Por ejemplo, la sección 1 incluye los bloques cíclicos QB1-QB6, y la sección 7 incluye los bloques cíclicos QB37-QB42.

Siete permutadores de sección (4501 a 4507) en el entrelazador de bits 4500A realizan cada uno un proceso de permutación sobre los cuatro bloques cíclicos respectivos, tal como se describe con referencia a la Fig. 32.

En este caso, los bloques cíclicos QB43-QB45 no están incluidos en ningún subconjunto.

Los bits de los bloques cíclicos QB43 y QB44 se mapean en este caso a palabras de constelación entrelazado.

10 Por el contrario, los bits del bloque cíclico QB45 se someten a una permutación intra-bloque cíclico por el permutador intra-bloque cíclico 4545.

15 Esto es, los bits de los bloques cíclicos QB43 y QB44 no están incluidos en ningún subconjunto, y no están sometidos a permutación. Sin embargo, aunque los bits del bloque cíclico QB45 están de la misma forma no incluidos en ningún subconjunto, estos bits se someten a permutación por el permutador intra-bloque cíclico 4545 que está separado de los permutadores de sección (4501 a 4507).

En el ejemplo de la Fig. 45A, el bloque cíclico QB45 solo de entre los bloques cíclicos QB43 a QB45 se somete a permutación. Sin embargo, todos los tres bloques cíclicos QB43 a QB45 pueden someterse también a permutación. Alternativamente, se puede aplicar una permutación intra-bloque cíclico a los bloques cíclicos QB43 a QB45.

(Ej. 2B) Cuando $N = 45$, $Q = 360$, $M = 6$, y sin plegado (es decir, $F= 2$)

20 La Fig. 45B es un diagrama de configuración de una permutación de sección para una situación en la que $N = 45$, $Q = 360$, $M = 4$, y sin plegado (es decir, $F= 2$).

El entrelazador de bits 4500B selecciona todos los 45 bloques cíclicos QB1-QB45 de entre los 45 bloques cíclicos QB1-QB45.

El conjunto se divide entonces en quince secciones 1-15 incluyendo cada una tres bloques cíclicos.

25 En este caso, 15 permutadores de sección (4511, ..., 4526) en el entrelazador de bits 4500B realizan cada uno un proceso de permutación sobre los tres bloques cíclicos respectivos, tal como se describe con referencia a la Fig. 32.

(Suplemento 1)

30 La presente divulgación no está limitada a las realizaciones descritas anteriormente. Suponiendo que las pretensiones de la invención y las pretensiones adjuntas se consigan, son posibles también otras variaciones, tal como las siguientes.

(1) La Realización 1 se describe anteriormente usando los parámetros $N = 12$, $Q = 8$, y $M= 4$. Sin embargo, no se pretende ninguna limitación a los parámetros N , M y Q . En este caso, N puede ser cualquier múltiplo de M mayor que o igual a $2M$. Cuando N es dos o más veces M , el procesamiento por el entrelazador de bits es divisible en una pluralidad de secciones.

35 (2) En la Realización 2, cuando se usa plegado, es decir, cuando F es dos o mayor, los parámetros dados para el ejemplo son $N = 12$, $Q = 8$, $M = 4$, y un factor de plegado de $F = 2$. Sin embargo, no se pretende ninguna limitación a los parámetros N , M , Q y F . En este caso, F es un divisor de M y Q , y N es un múltiplo de M/F .

40 (3) En la Realización 2, cuando se usa plegado, el valor de F se da como dos, que es el número de bits que tienen el mismo nivel de robustez en una constelación única 16-QAM. Sin embargo, no se pretende ninguna limitación. El valor de F no necesita ser igual al número de bits que tengan el mismo nivel de robustez en una constelación, y puede realmente ser otro distinto al número de bits que tengan el mismo nivel de robustez en una constelación.

45 (4) En la Realización 2, cuando se usa plegado, el ejemplo describe un factor de plegado de $F = 2$, y que las constelaciones QAM son constelaciones 16-QAM. Sin embargo, no se pretende ninguna limitación. Cuando $F = 2$, las constelaciones QAM pueden ser distintas a las constelaciones 16-QAM (por ejemplo, constelaciones 64-QAM o constelaciones 256-QAM).

50 (5) En las Realizaciones descritos anteriormente las constelaciones se describen como 16-QAM (es decir, $M = 4$). Sin embargo, la constelación puede especificarse por cualquier otro método de modulación tal como QPSK y QAM, tal como las constelaciones circulares empleadas en la norma DVB-S2, constelaciones de dimensiones más altas, y así sucesivamente.

(6) Los métodos y dispositivos explicados en las Realizaciones anteriores pueden implementarse como software o como hardware. No se pretende ninguna limitación particular en este sentido. Específicamente, las Realizaciones descritas anteriormente pueden implementarse como un medio legible por ordenador que tenga

implementadas en él instrucciones ejecutables por ordenador que estén adaptadas para permitir a un ordenador, un microprocesador, un microcontrolador y otros similares a ejecutar los métodos descritos anteriormente. También, las realizaciones descritas anteriormente pueden implementarse como un Circuito Integrado de Aplicación Específica (ASIC) o como una Matriz de Puertas Programables en Campo (FPGA).

5 (Suplemento 2)

El método de entrelazado, entrelazador, método de desentrelazado, desentrelazador, y decodificador de la presente divulgación, y los efectos de los mismos, se describen a continuación.

10 En un primer aspecto de un método de entrelazado de bits, un método de entrelazado de bits para un sistema de comunicación que use códigos cuasi cíclicos de comprobación de paridad de baja densidad comprende: una etapa de recepción para la recepción de una palabra de código de códigos cuasi cíclicos de comprobación de paridad de baja densidad compuestos de hasta N bloques cíclicos incluyendo cada uno Q bits; una etapa de permutación de bits de aplicación de un proceso de permutación de bits a la palabra de código de modo que permute los bits en la palabra de código; una etapa de división para la división de la palabra de código, después del proceso de permutación de bits, en una pluralidad de palabras de constelación, estando compuesta cada una de las palabras de constelación por M bits y que indican uno de 2^M puntos de constelación predeterminados, y una etapa de selección para la selección de un subconjunto de N' de bloques cíclicos de entre los N bloques cíclicos de modo que N' sea un múltiplo de M/F (siendo F un divisor de M), en el que previamente al proceso de permutación de bits, la palabra de código se divide en $F \times N'/M$ secciones de plegado, incluyendo cada una de las secciones M/F de los bloques cíclicos, y estando asociada cada una de las palabras de constelación con una de las $F \times N'/M$ secciones de plegado, y en la etapa de permutación de bits, el proceso de permutación de bits se aplica de modo que los M bits en cada una de las palabras de constelación incluye F bits de cada uno de los M/F diferentes bloques cíclicos en una sección de plegado dada asociada con una palabra de constelación dada, y de modo que todos los bits en la sección de plegado dada estén mapeados solo a Q de las palabras de constelación asociadas con la sección de plegado dada.

25 También, en un primer aspecto de un entrelazador de bits, un entrelazador de bits para su uso en un sistema de comunicación que use códigos cuasi cíclicos de comprobación de paridad de baja densidad comprende: una unidad de permutación de bits que recibe una palabra de código de los códigos cuasi cíclicos de comprobación de paridad de baja densidad compuestos de N bloques cíclicos incluyendo cada uno Q bits, aplicación de un proceso de permutación de bits a la palabra de código de modo que permute los bits en la palabra de código, y la división de división de la palabra de código, para la salida después del proceso de permutación de bits, en una pluralidad de palabras de constelación, estando compuesta cada una de las palabras de constelación de M bits e indicando uno de los 2^M puntos de constelación predeterminados; y una unidad de selección que selecciona un subconjunto de N' de bloques cíclicos de entre los N bloques cíclicos de modo que N' sea un múltiplo de M/F (siendo F un divisor de M), en el que previamente al proceso de permutación de bits, la palabra de código se divide en $F \times N'/M$ secciones de plegado, incluyendo cada una de las secciones M/F de los bloques cíclicos, y estando asociada cada una de las palabras de constelación con una de las $F \times N'/M$ secciones de plegado, y la unidad de permutación de bits aplica el proceso de permutación de bits de modo que los M bits en cada una de las palabras de constelación incluye F bits de cada uno de los M/F diferentes bloques cíclicos en una sección de plegado dada asociada con una palabra de constelación dada, y de modo que todos los bits en la sección de plegado dada estén mapeados solo a Q de las palabras de constelación asociadas con la sección de plegado dada.

30 40 En consecuencia, se consiguen reducciones en el área superficial del circuito y en el consumo de energía eléctrica, además de permitir la realización de un proceso de entrelazado de bits que tenga un elevado paralelismo.

45 En un segundo aspecto del método de entrelazado de bits, los bits en la palabra de código incluyen un grupo de bits que es uno de entre: no incluido en el subconjunto seleccionado de N' bloques cíclicos y dejado como está sin redistribución; y no incluido en el subconjunto seleccionado de N' bloques cíclicos, y sometido a un proceso de redistribución que es independiente del proceso de permutación de bits y que se aplica solamente a cualquiera de los bloques cíclicos no seleccionados.

En consecuencia, la configuración es flexible con respecto a si el grupo de bits no incluido en el subconjunto se permuta o no.

50 En un tercer aspecto del método de entrelazado de bits, el número de bloques cíclicos seleccionados N' se obtiene mediante la multiplicación de M/F y un entero mayor que sea menor que o igual a $F \times N/M$.

En consecuencia, los N' bloques cíclicos seleccionados se optimizan y se realiza el proceso de entrelazado de bits que tiene un elevado paralelismo.

En un cuarto aspecto del método de entrelazado de bits, la etapa de selección implica la selección de los bloques cíclicos de acuerdo con una importancia de los bits en cada uno de los bloques cíclicos.

55 En consecuencia, por ejemplo, se selecciona un bloque cíclico que tenga bits de alta importancia, de modo que se realice un proceso de entrelazado de bits efectivo.

En un quinto aspecto del método de entrelazado de bits, la importancia de los bits de cada bloque cíclico se determina de acuerdo con un número de bits de paridad asociados.

En consecuencia, se realiza un proceso de entrelazado de bits efectivo.

- 5 En un sexto aspecto del método de entrelazado de bits, la palabra de códigos es una palabra de código de códigos cuasi cíclicos de comprobación de paridad de baja densidad de acumulación repetitiva, y un bloque cíclico no seleccionado en la etapa de selección corresponde a una sección de paridad de la palabra de código.

En un séptimo aspecto del método de entrelazado de bits, el subconjunto seleccionado de N' bloques cíclicos está compuesto de hasta N' bloques cíclicos continuos, comenzando con un bloque cíclico que contiene un primer bit de la palabra de código.

- 10 En consecuencia, se realiza un proceso de entrelazado de bits efectivo.

En un octavo aspecto del método de entrelazado de bits, en la etapa de permutación de bits, el proceso de permutación de bits se aplica de modo que los Q bits en un bloque cíclico dado se mapea cada uno a un bit de un índice de bit idéntico en una de las Q palabras de constelación asociadas con la sección de plegado dada que corresponde al bloque cíclico dado.

- 15 En consecuencia, los bits de la palabra de código que tienen la misma importancia se mapean a bits de la palabra de constelación que tengan el mismo nivel de robustez, permitiendo una coincidencia de la importancia y nivel de robustez. Por ejemplo, el bit de la palabra de código que tenga la importancia más alta puede mapearse a un bit de la palabra de constelación que tenga el nivel de robustez más alto. En un caso así, se consigue una elevada fiabilidad en el tiempo de recepción para el bit de la palabra de código que tenga la importancia más alta, dando como resultado una capacidad de recepción mayor.
- 20

- En un aspecto adicional, un método de desentrelazado de bits para el desentrelazado de un flujo de bits en un sistema de comunicación que use códigos cuasi cíclicos de comprobación de paridad de baja densidad comprende: una etapa de recepción para la recepción de una secuencia de bits compuesta de $N \times Q$ bits; y una etapa de permutación de bits inversa de aplicación de un proceso de permutación de bits inverso a la secuencia de bits recibidos de modo que permute los bits en la secuencia de bits para restaurar una palabra de código de los códigos cuasi cíclicos de comprobación de paridad de baja densidad, en los que el proceso de permutación de bits inverso invierte el proceso de permutación de bits en el método de entrelazado de bits del primer aspecto.
- 25

- En un aspecto alternativo, un desentrelazador para el desentrelazado de un flujo de bits en un sistema de comunicación que use códigos cuasi cíclicos de comprobación de paridad de baja densidad comprende: una unidad de permutación de bits inversa que recibe una secuencia de bits compuesta de $N \times Q$ bits, y la aplicación de un proceso de permutación de bits inverso a la secuencia de bits recibidos de modo que permute los bits en la secuencia de bits para restaurar una palabra de código de los códigos cuasi cíclicos de comprobación de paridad de baja densidad, en el que el proceso de permutación de bits inverso invierte el proceso de permutación de bits aplicado por el entrelazador de bits del aspecto adicional.
- 30

- En otro aspecto, un decodificador para un sistema de desentrelazado de bits y demodulación que use códigos cuasi cíclicos de comprobación de paridad de baja densidad comprende: un desmapeador de constelación que genere una secuencia de bits suaves que indiquen una probabilidad de que un bit correspondiente sea uno de entre un bit cero y un bit uno; desentrelazando el desentrelazador de bits del aspecto alternativo la secuencia de bits suaves; y un decodificador de comprobación de paridad de baja densidad que decodifique la secuencia de bits suaves desentrelazada.
- 35
- 40

En otro aspecto más, el decodificador de otro aspecto adicional comprende: una unidad de sustracción que sustrae la entrada del decodificador de comprobación de paridad de baja densidad de la salida del decodificador de comprobación de paridad de baja densidad; y el entrelazador de bits del aspecto adicional, que proporciona la diferencia de la unidad de sustracción al desmapeador de la constelación como realimentación.

- 45 En consecuencia, es realizable un proceso de entrelazado de bits que tenga un elevado paralelismo.

[Aplicabilidad industrial]

La presente invención es aplicable a un entrelazador de bits en un sistema de codificación y modulación de entrelazado de bits usado para códigos cuasi cíclicos de paridad de baja densidad, y a un desentrelazador de bits correspondiente a dicho entrelazador de bits.

- 50 **[Lista de señales de referencia]**

2000A	Entrelazador de bits
2010A	Permutador de bits
2021A	Permutador de la sección de plegado
2131A, 2132A	Permutador columna-fila

ES 2 701 833 T3

	2500A	Transmisor
	2510	Codificador LDPC
	2520A	Entrelazador de bits
	2530	Mapeador de constelación
5	2700A, 2800A	Receptor
	2710	Desmapeador de constelación
	2720A	Desentrelazador de bits
	2730	Decodificador LDPC
	2740	Sustractor
10	2750A	Entrelazador de bits

REIVINDICACIONES

1. Un procedimiento de entrelazado de bits para entrelazar bits de una palabra de código generada basándose en un esquema de codificación de comprobación de paridad de baja densidad casi cíclica, incluyendo un esquema de codificación de comprobación de paridad de baja densidad cuasi-cíclico de repetición-acumulación, comprendiendo el procedimiento de entrelazado de bits:
- 5 una etapa de permutación de bits para aplicar un procedimiento de permutación de bits a la palabra de código formada por N bloques cíclicos, cada uno de los cuales consistiendo en Q bits, para reordenar los bits de la palabra de código de acuerdo con una regla de permutación de bits que define una reordenación de los bits; y una etapa divisoria de dividir la palabra de código después del procedimiento de permutación de bits en una pluralidad de palabras de constelación, estando cada una de las palabras de la constelación formada por M bits, en la que N no es un múltiplo de M,
- 10 la regla de permutación de bits define la reordenación de los bits de la palabra de código, de tal manera que los Q bits en cada uno de los $N' = NX$ bloques cíclicos entre los N bloques cíclicos se asigna a un bit de un índice de bits idéntico en las palabras de la constelación Q y dichas palabras de la constelación Q están compuestas por un bit de cada uno de M bloques cíclicos diferentes, siendo dichos M bloques cíclicos diferentes comunes a dichas palabras de constelación Q, donde X es el resto de N dividido por M, y
- 15 los X bloques cíclicos entre los N bloques cíclicos distintos de dichos los N' bloques cíclicos incluyen un bloque cíclico en una sección de paridad de la palabra de código.
2. Un entrelazador de bits para el entrelazar de bits de una palabra de código generada basándose en un esquema de codificación de comprobación de paridad de baja densidad casi cíclica, incluyendo un esquema de codificación de comprobación de paridad de baja densidad cuasi-cíclico de repetición-acumulación, comprendiendo el entrelazador de bits:
- 20 un permutador de bits para aplicar un procedimiento de permutación de bits a la palabra de código formada por N bloques cíclicos, cada uno de los cuales consistiendo en Q bits, para reordenar los bits de la palabra de código de acuerdo con una regla de permutación de bits que define una reordenación de los bits; y un divisor para dividir la palabra de código después del procedimiento de permutación de bits en una pluralidad de palabras de constelación, estando cada una de las palabras de la constelación formada por M bits, en la que N no es un múltiplo de M,
- 25 la regla de permutación de bits define la reordenación de los bits de la palabra de código, de tal manera que los Q bits en cada uno de los $N' = NX$ bloques cíclicos entre los N bloques cíclicos se asigna a un bit de un índice de bits idéntico en las palabras de la constelación Q y dichas palabras de la constelación Q están compuestas por un bit de cada uno de M bloques cíclicos diferentes, siendo dichos M bloques cíclicos diferentes comunes a dichas palabras de constelación Q, donde X es el resto de N dividido por M, y
- 30 los X bloques cíclicos entre los N bloques cíclicos distintos de dichos los N' bloques cíclicos incluyen un bloque cíclico en una sección de paridad de la palabra de código.
3. Un procedimiento de procesamiento de señales para procesar una señal transmitida modulando palabras de constelación $N3Q/M$, siendo las palabras de constelación generadas al aplicar un procedimiento de reordenación de bits a una palabra de código generada basándose en un esquema de codificación de comprobación de paridad de baja densidad casi cíclica, incluyendo un esquema de codificación de comprobación de paridad de baja densidad cuasi-cíclico de repetición-acumulación, y dividiendo bits de la palabra de código en las palabras de constelación, estando cada palabra de constelación formada de M bits, estando la palabra de código formada por N bloques cíclicos, incluyendo cada uno Q bits,
- 35 comprendiendo el procedimiento de reordenación de bits un procedimiento de permutación de bits para reordenar los bits de la palabra de código de acuerdo con una regla de permutación de bits que define una reordenación de los bits, en la que N no es un múltiplo de M,
- 40 la regla de permutación de bits define la reordenación de los bits de la palabra de código, de tal manera que los bits Q en cada uno de $N' = N-X$ bloques cíclicos entre los N bloques cíclicos se asignan cada uno a un bit de un índice de bits idéntico en palabras de constelación Q y dichas palabras de la constelación Q están formadas cada una por un bit de cada uno de M diferentes bloques cíclicos, siendo dichos M bloques cíclicos diferentes comunes a dichas palabras de constelación Q, donde X es el resto de N dividido por M, y
- 45 X bloques cíclicos entre los N bloques cíclicos distintos de dichos N' bloques cíclicos incluyen un bloque cíclico en una sección de paridad de la palabra de código, comprendiendo el procedimiento de procesamiento de señal:
- 50 una etapa de demodulación para generar una señal demodulada mediante la demodulación de la señal, que ha sido transmitida modulando las palabras de constelación $N3Q/M$; y una etapa de decodificación de realización, en la señal demodulada, un proceso de reversión que cancela el
- 60

procedimiento de permutación de bits de acuerdo con la regla de permutación de bits, y un procedimiento de decodificación, generando así datos antes de la codificación de acuerdo con el esquema de codificación de comprobación de paridad de baja densidad casi cíclica.

4. Un procesador de señales para procesar una señal transmitida modulando palabras de constelación $N3Q/M$,
 5 siendo las palabras de constelación generadas al aplicar un procedimiento de reordenación de bits a una palabra de código generada basándose en un esquema de codificación de comprobación de paridad de baja densidad casi cíclica, incluyendo un esquema de codificación de comprobación de paridad de baja densidad cuasi-cíclico de repetición-acumulación, y dividiendo bits de la palabra de código en las palabras de constelación, estando cada palabra de constelación formada de M bits, estando la palabra de código formada por N bloques cíclicos, incluyendo
 10 cada uno Q bits, comprendiendo el procedimiento de reordenación de bits un procedimiento de permutación de bits para reordenar los bits de la palabra de código de acuerdo con una regla de permutación de bits que define una reordenación de los bits, en la que N no es un múltiplo de M , la regla de permutación de bits define la reordenación de los bits de la palabra de código, de tal manera que los Q bits en cada uno de los $N' = NX$ bloques cíclicos entre los N bloques cíclicos se asigna a un bit de un índice de bits
 15 idéntico en las palabras de la constelación Q y dichas palabras de la constelación Q están compuestas por un bit de cada uno de M bloques cíclicos diferentes, siendo dichos M bloques cíclicos diferentes comunes a dichas palabras de constelación Q , donde X es el resto de N dividido por M , y X bloques cíclicos entre los N bloques cíclicos distintos de dichos N' bloques cíclicos incluyen un bloque cíclico en una sección de paridad de la palabra de código, comprendiendo el procesador de señal:
- 20 un demodulador que genera una señal demodulada demodulando la señal, que se ha transmitido mediante la modulación de las palabras de constelación $N3Q/M$; y
 un decodificador que ejecuta, en la señal demodulada, un procedimiento de reversión que cancela el proceso de permutación de bits de acuerdo con la regla de permutación de bits, y un procedimiento de decodificación, generando así datos antes de la codificación de acuerdo con el esquema de codificación de comprobación de
 25 paridad de baja densidad casi cíclica.

FIG. 1

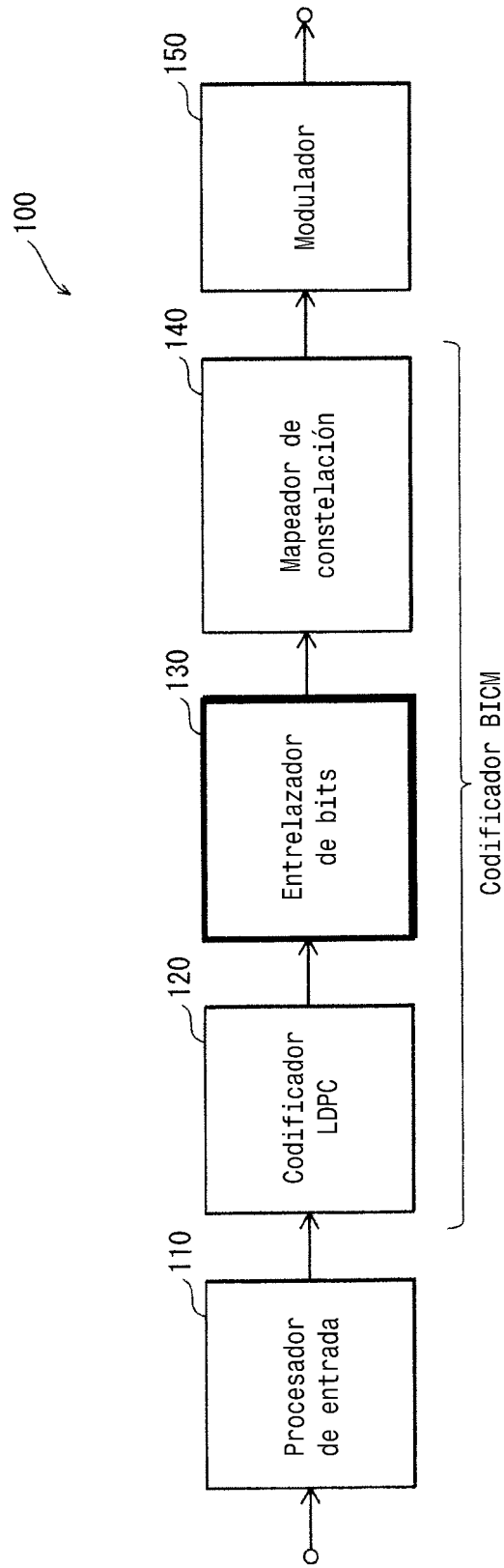

FIG. 2

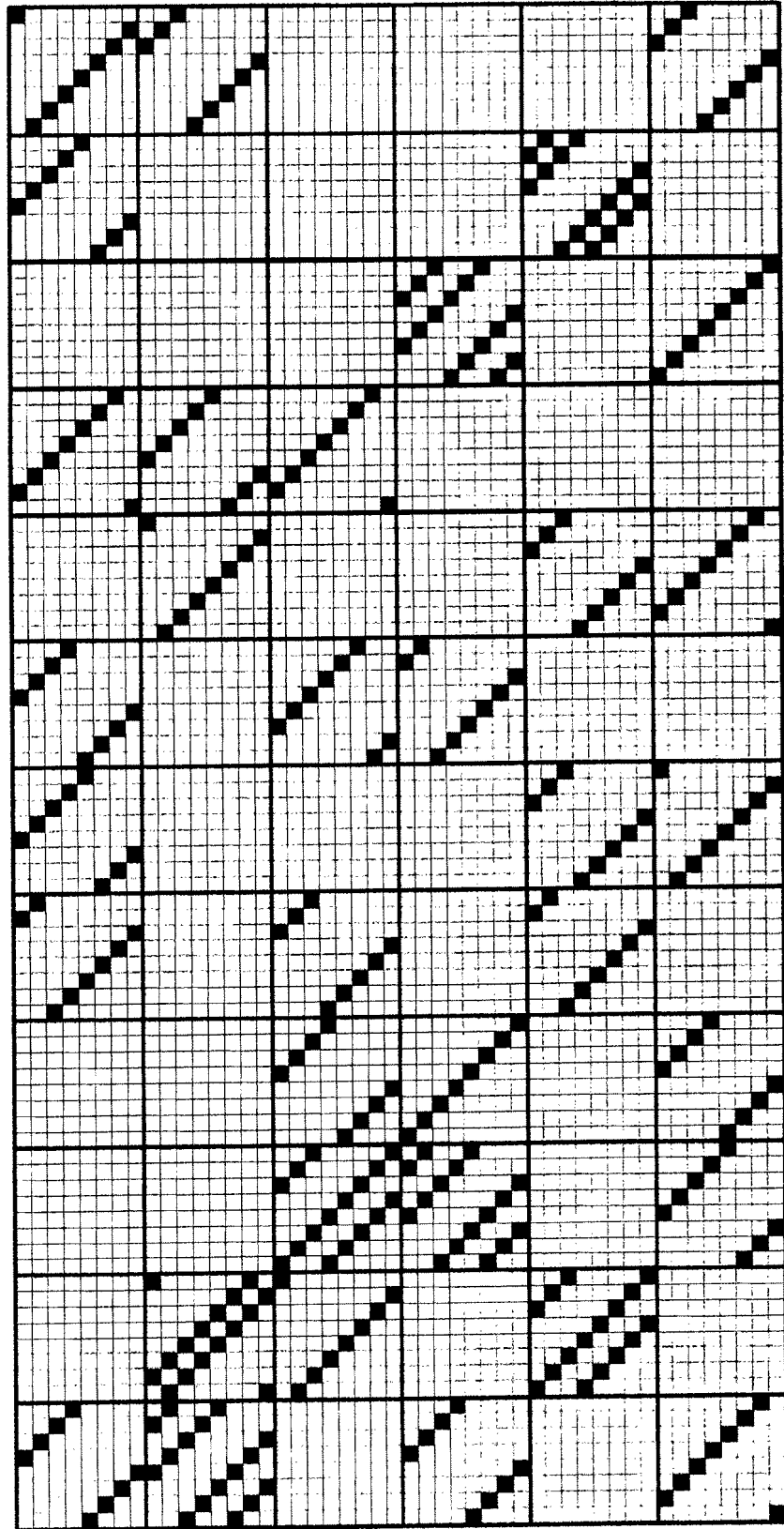

FIG. 3

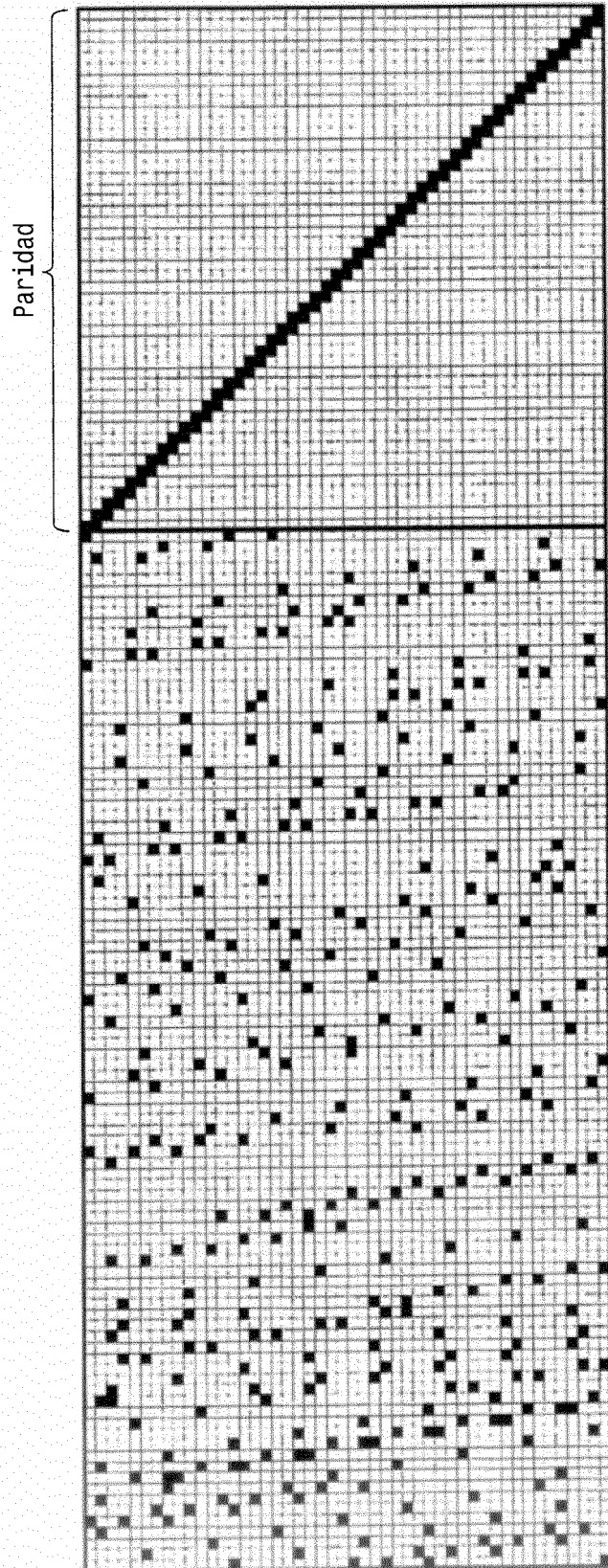

FIG. 4

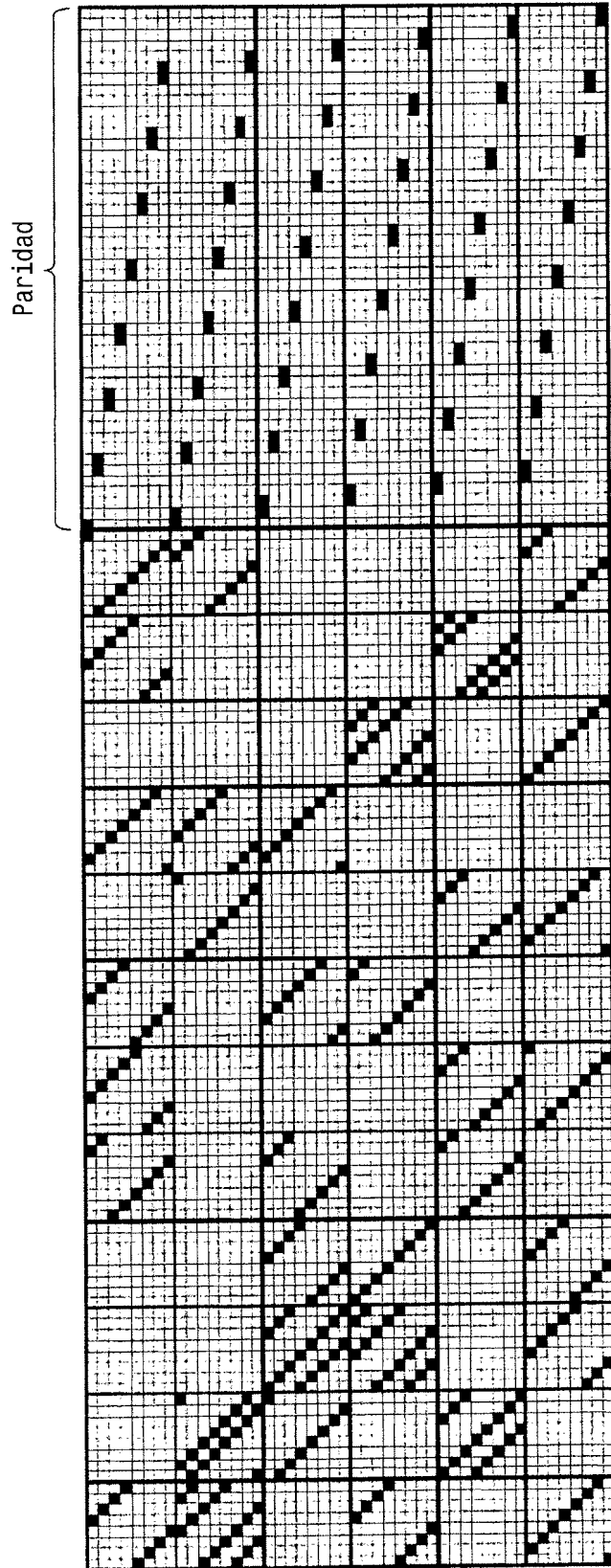

FIG. 5

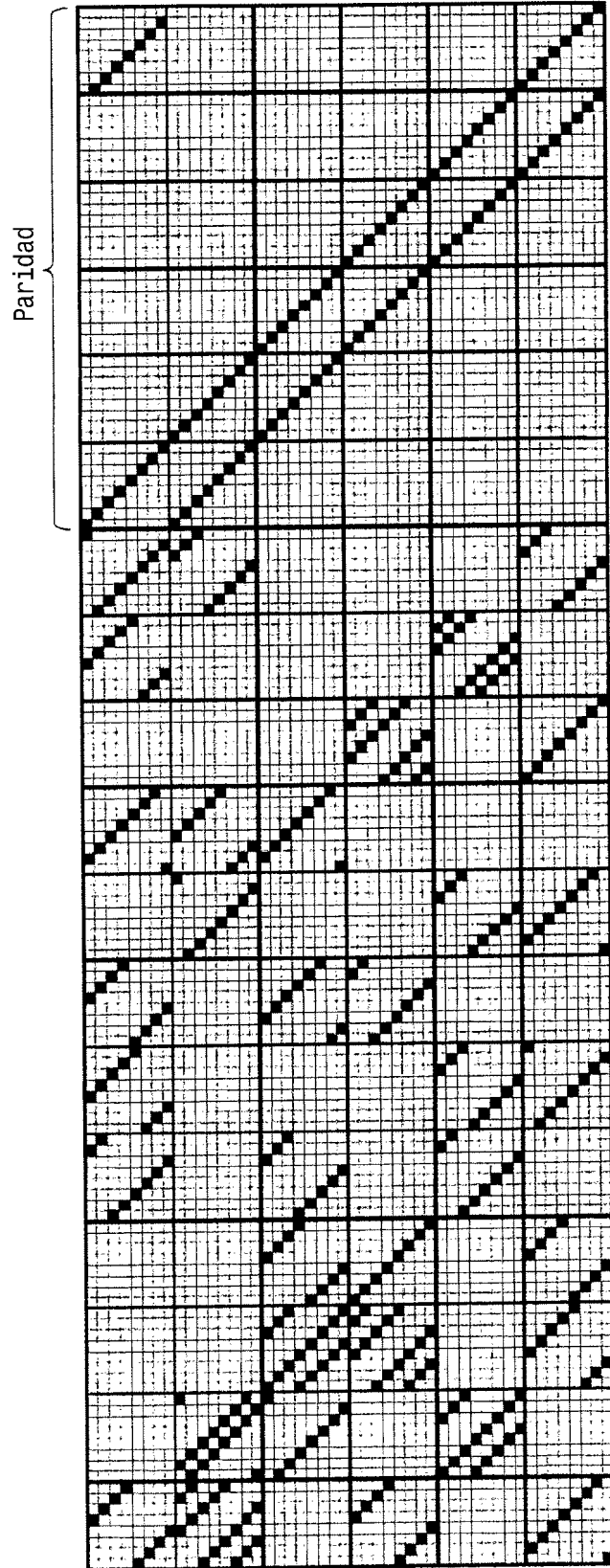

FIG. 6

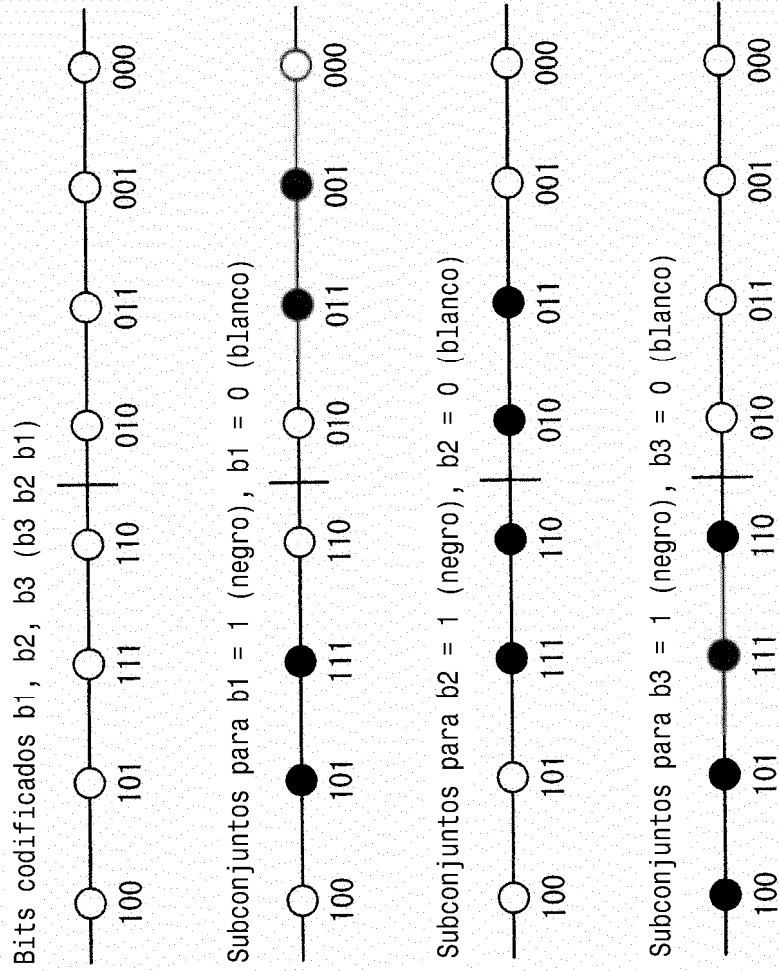
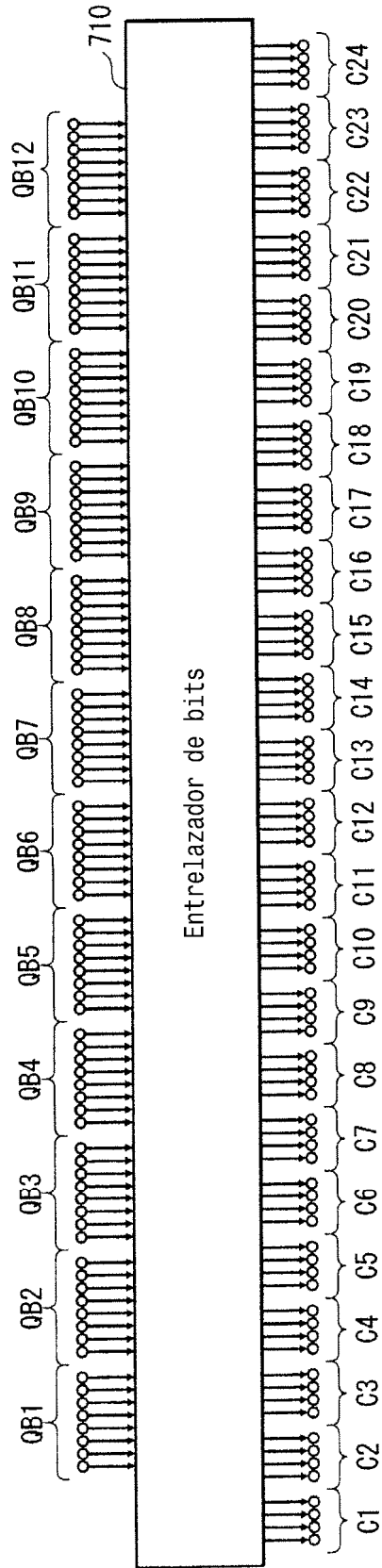

FIG. 7



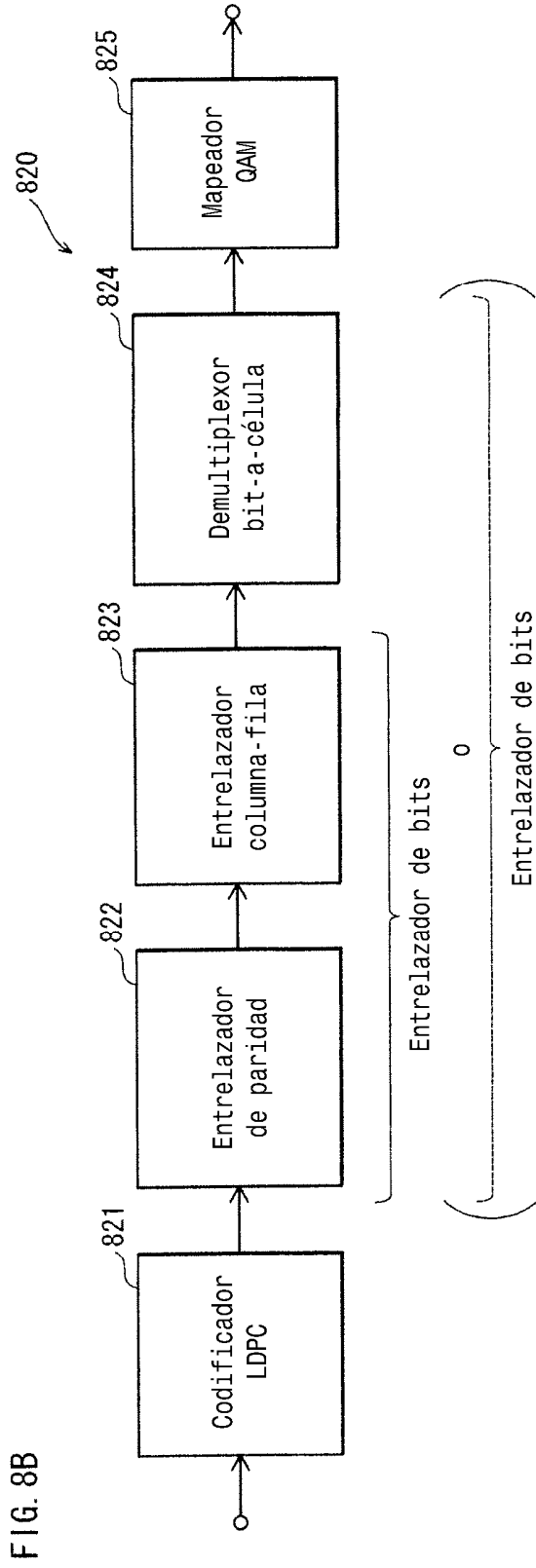
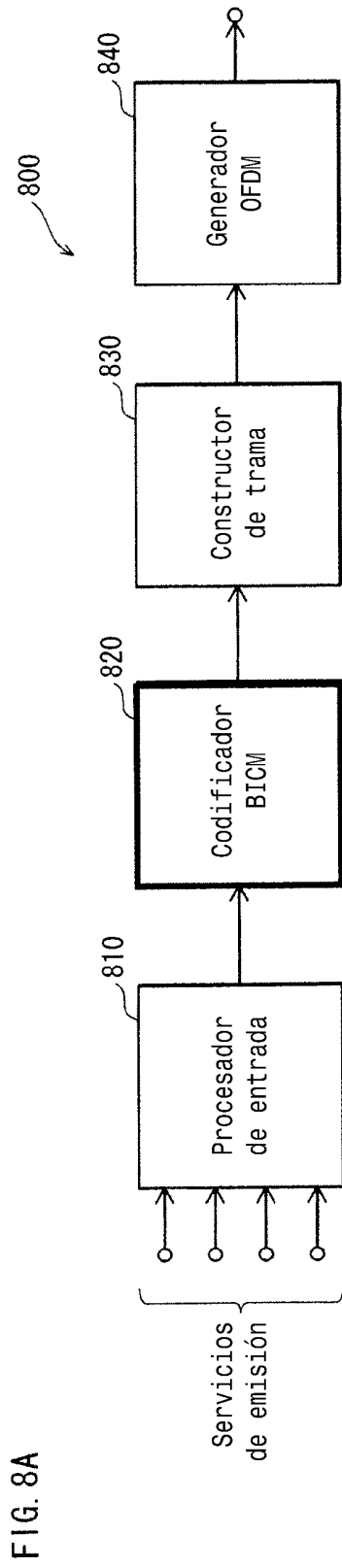

FIG. 9B

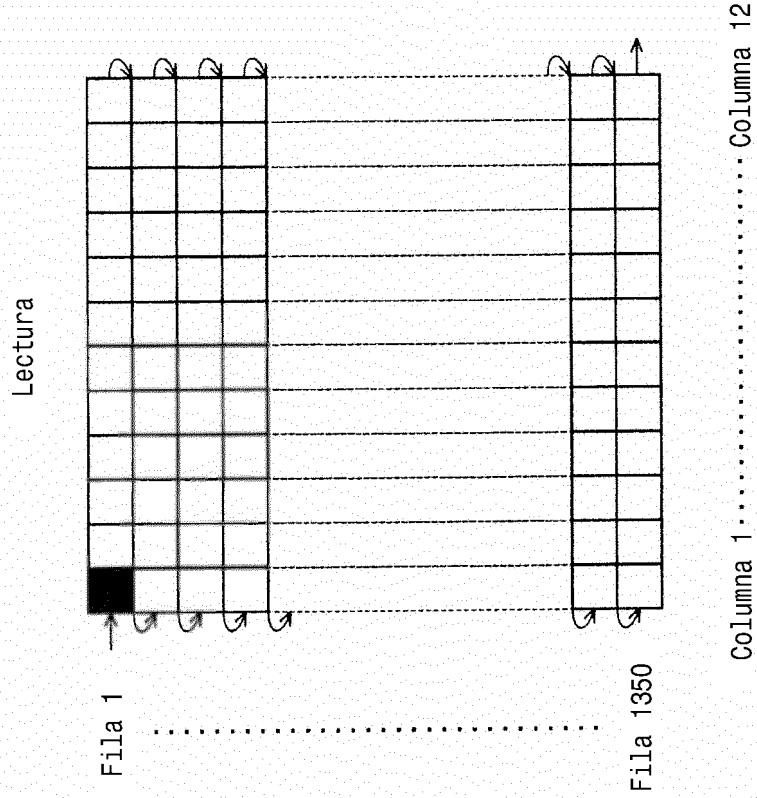

FIG. 9A

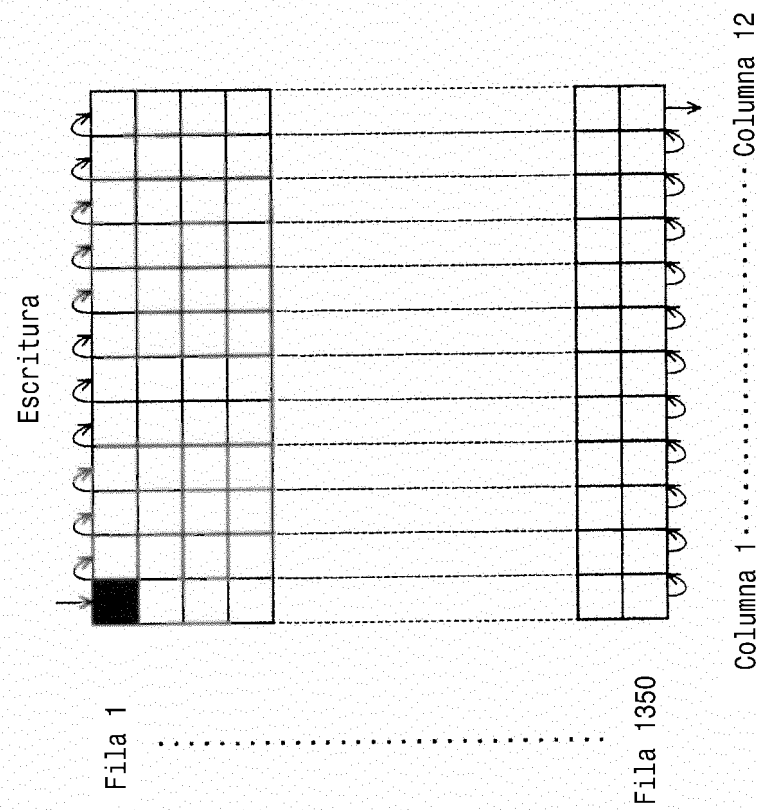

FIG. 10A

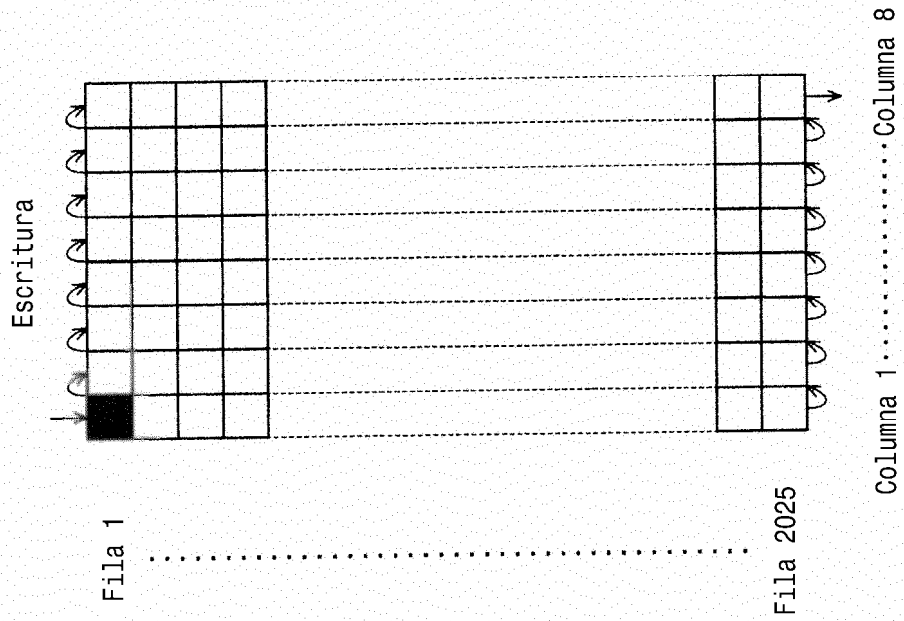

FIG. 10B

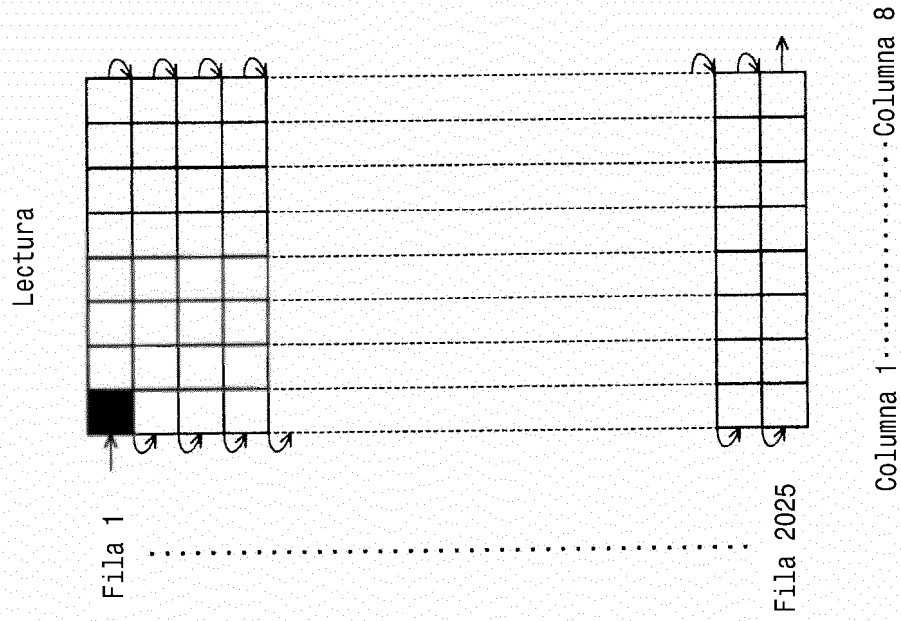

FIG. 11

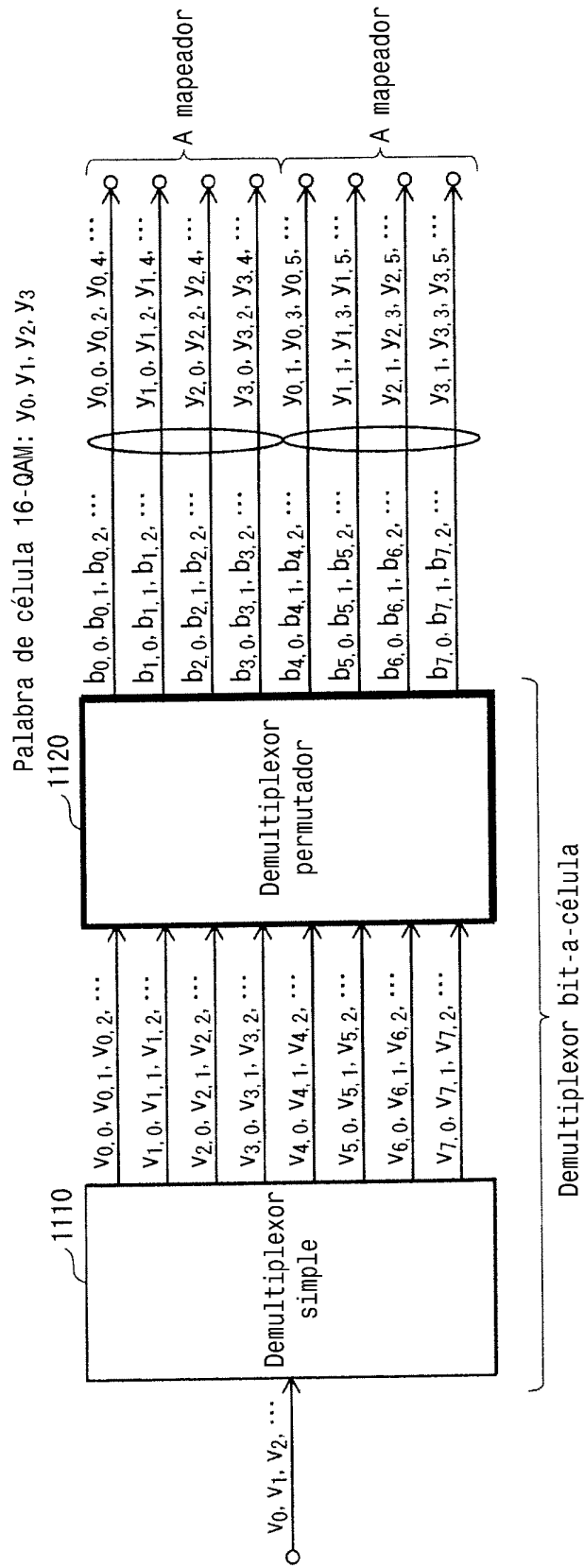

FIG. 12

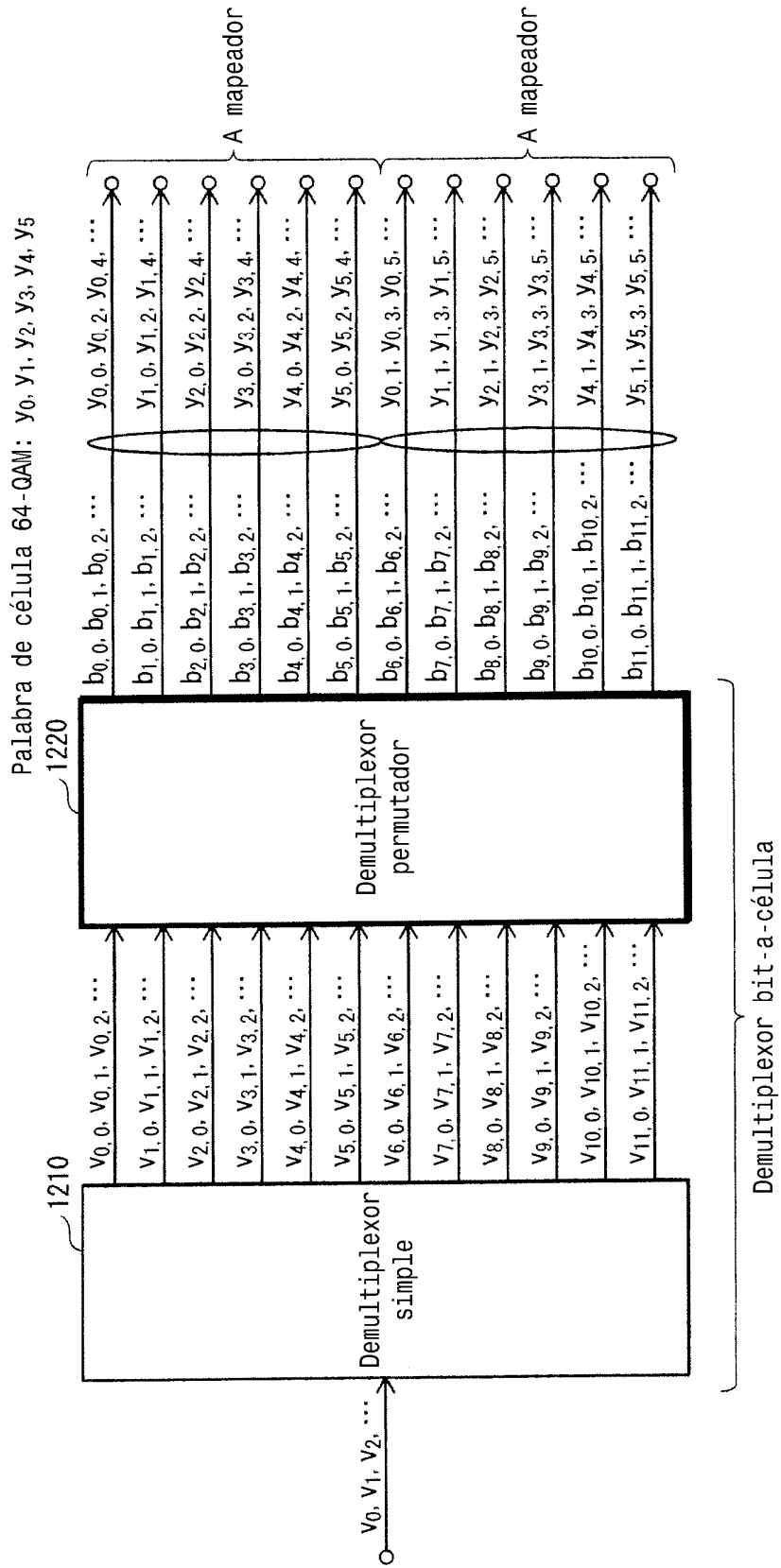
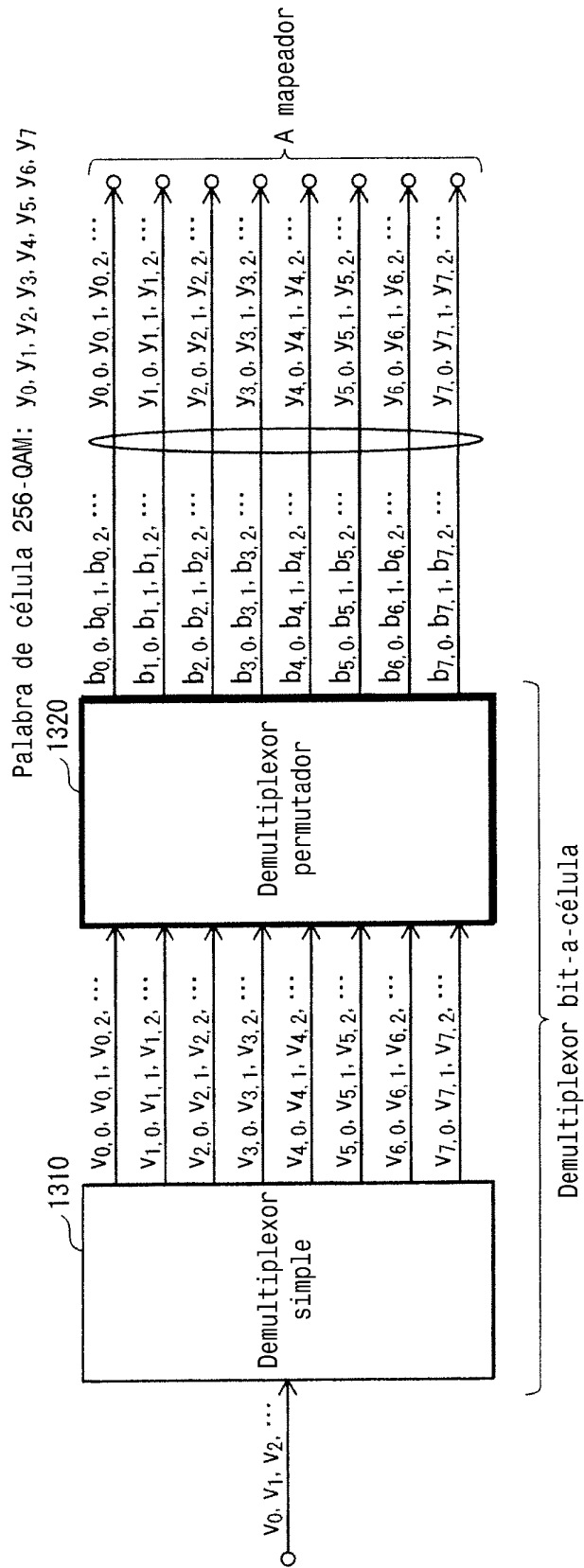
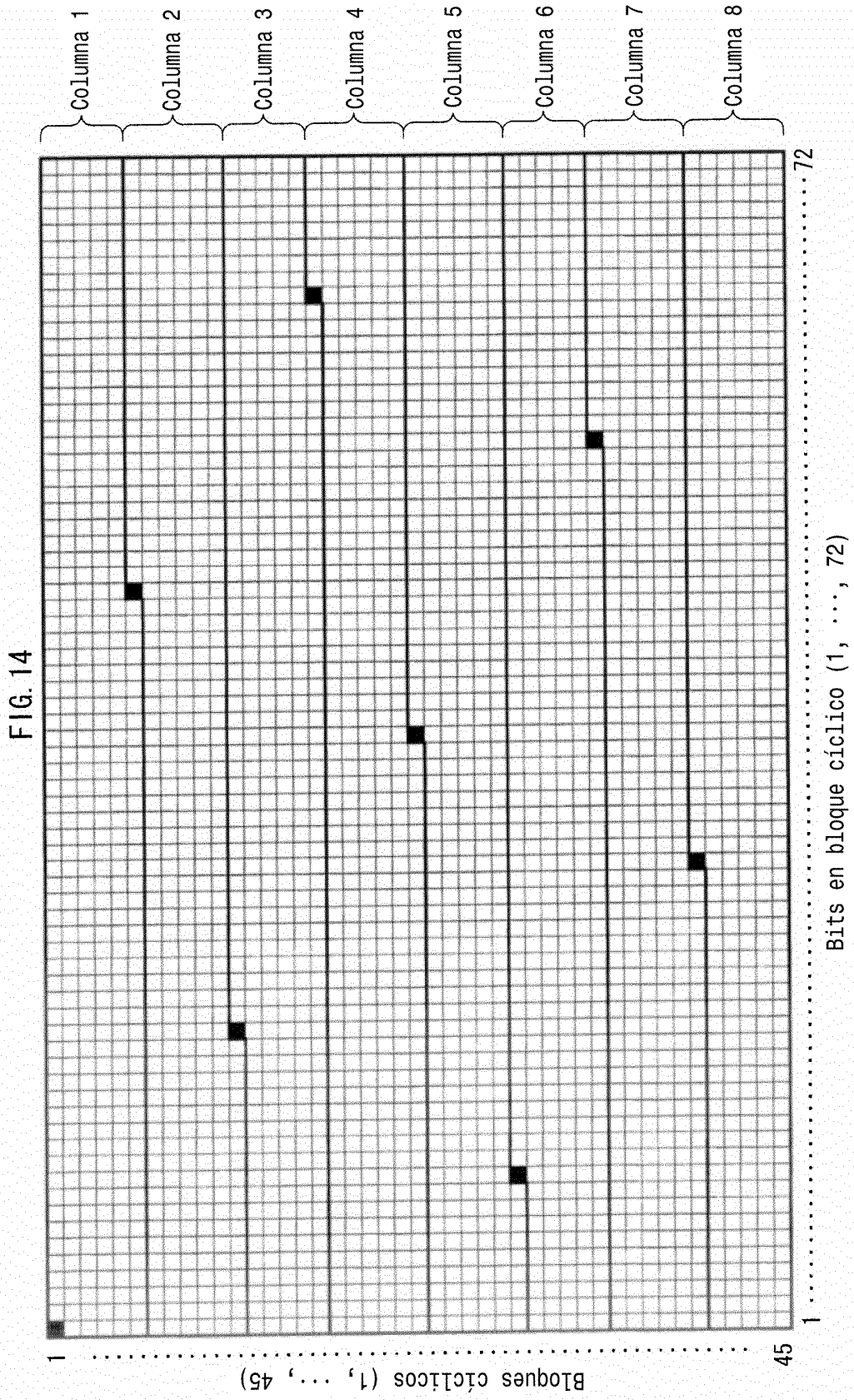
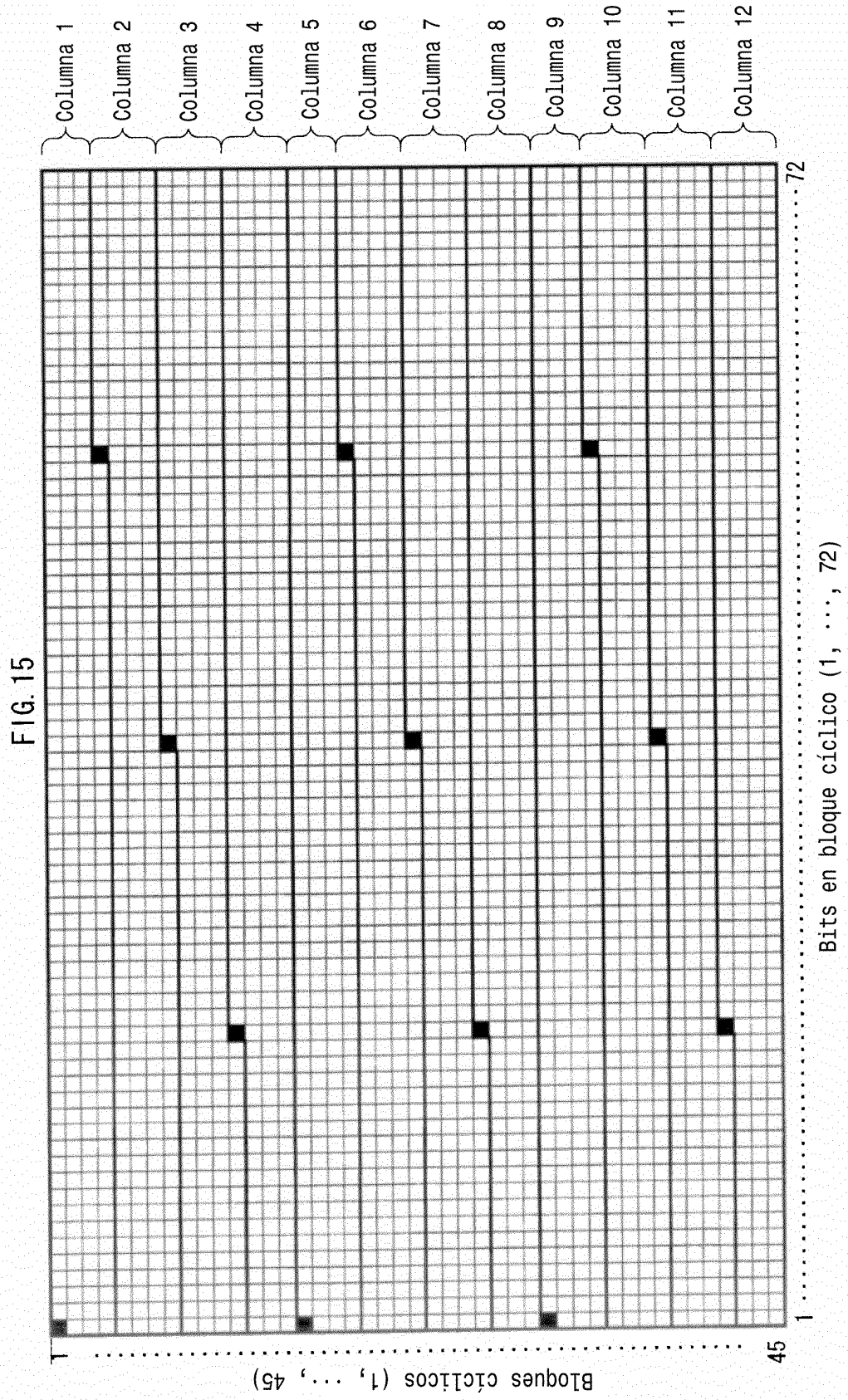

FIG. 13







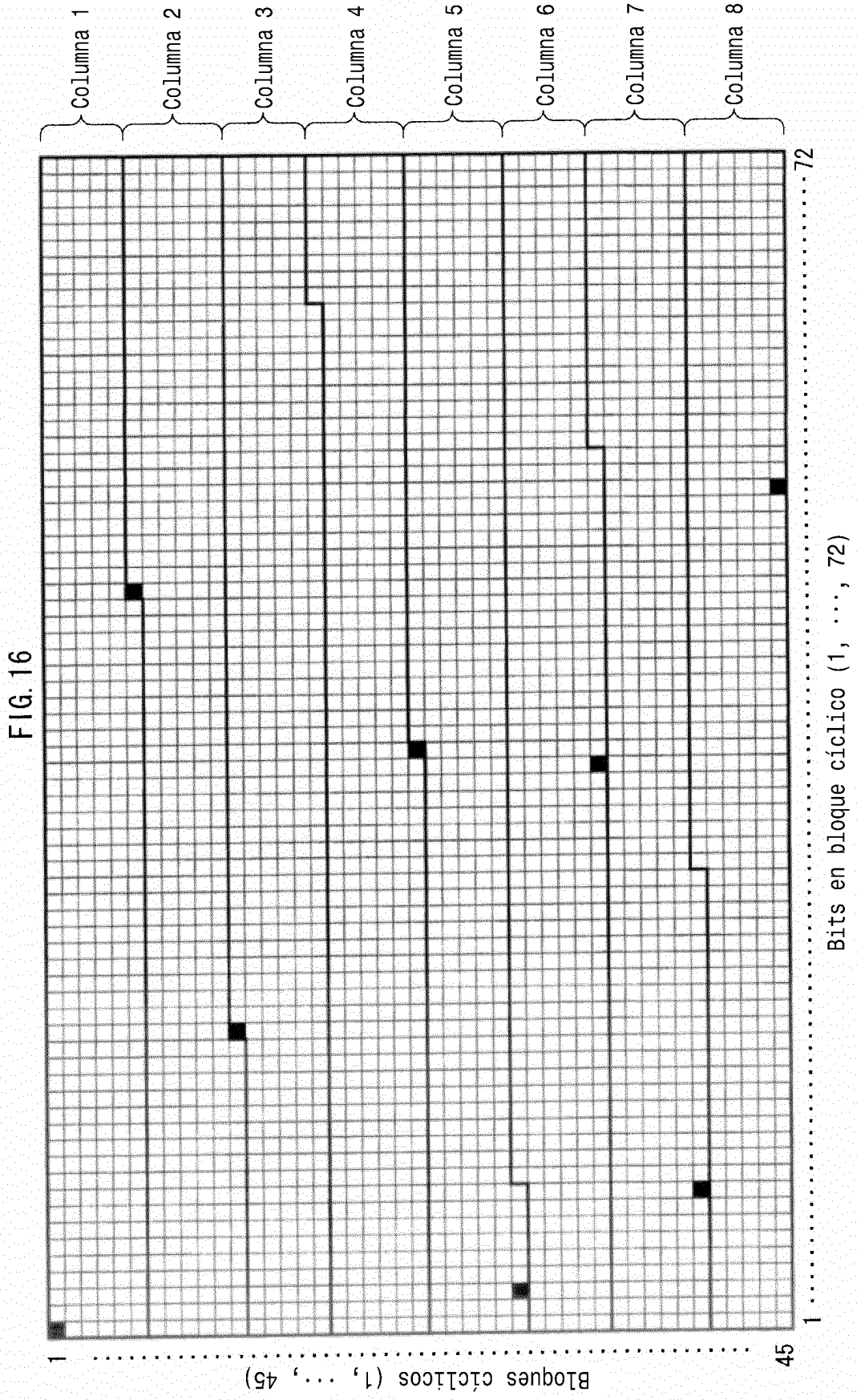

FIG. 17

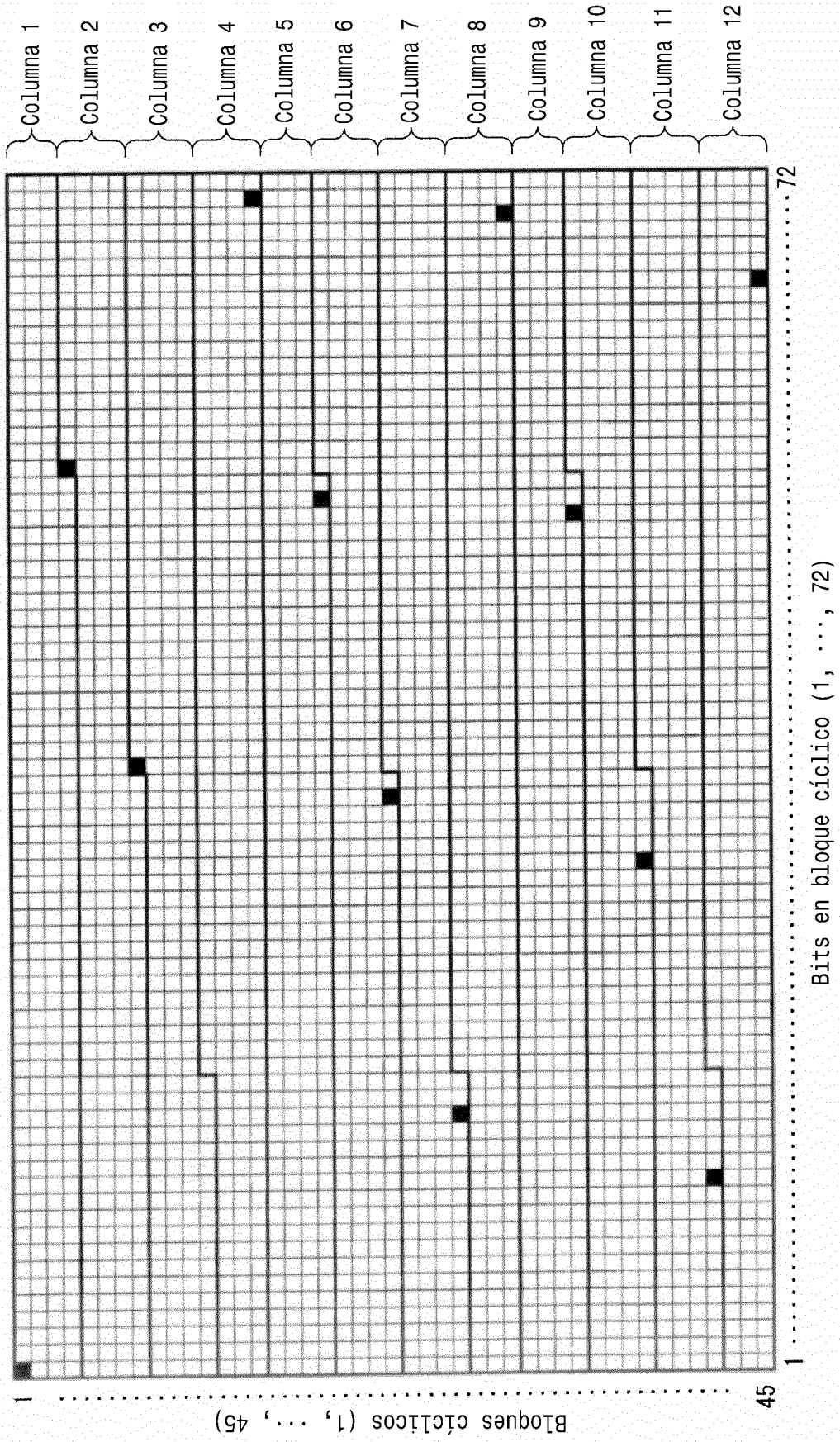

FIG. 18A

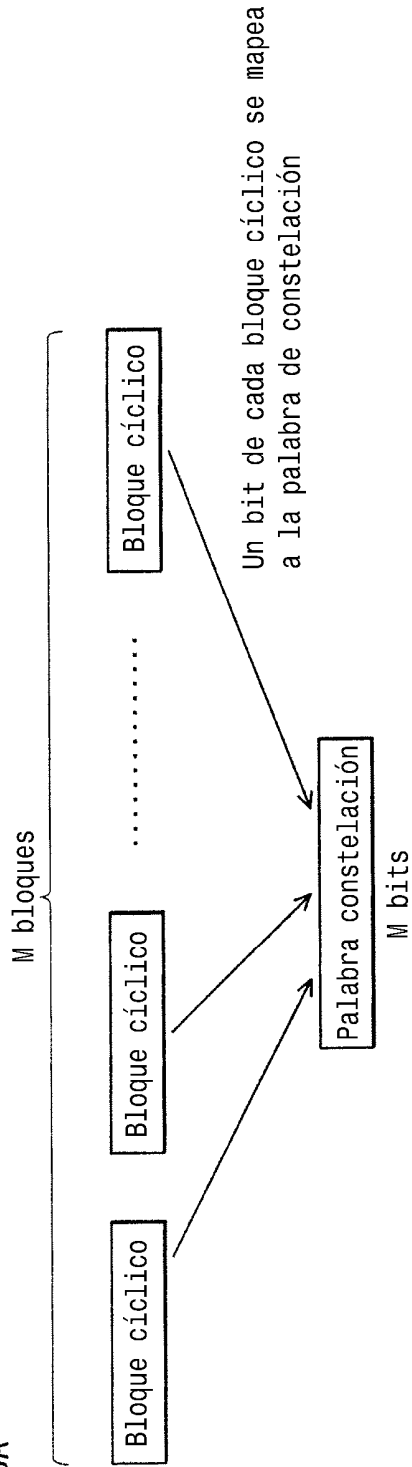

FIG. 18B

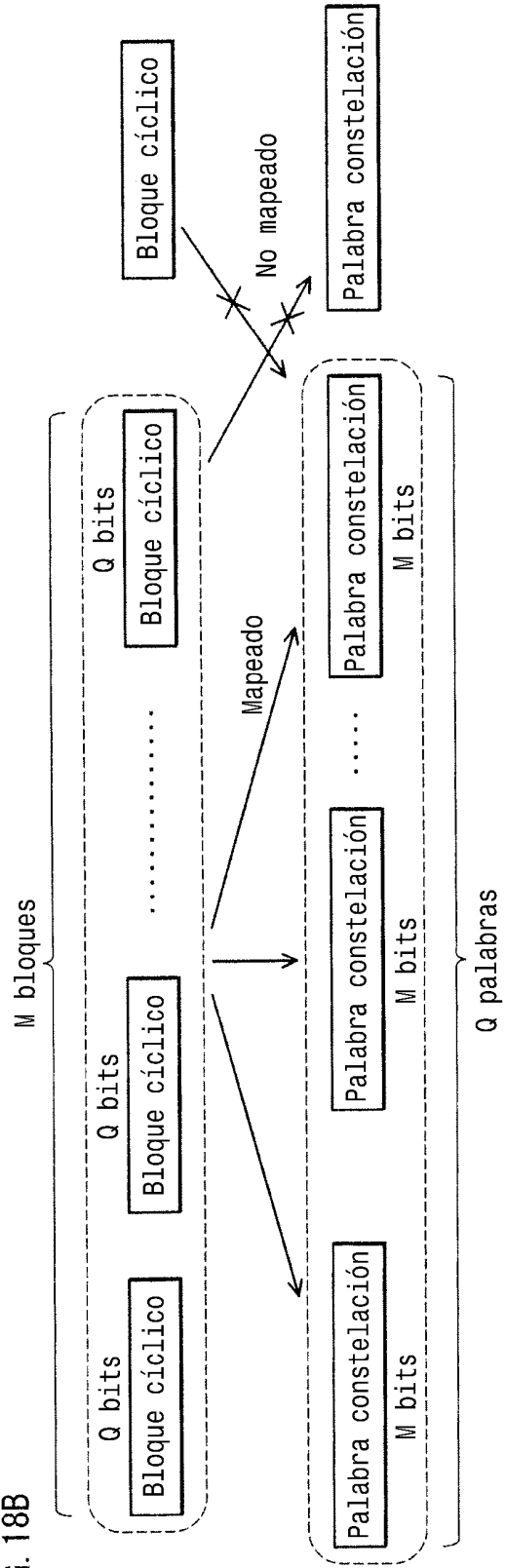

FIG. 19

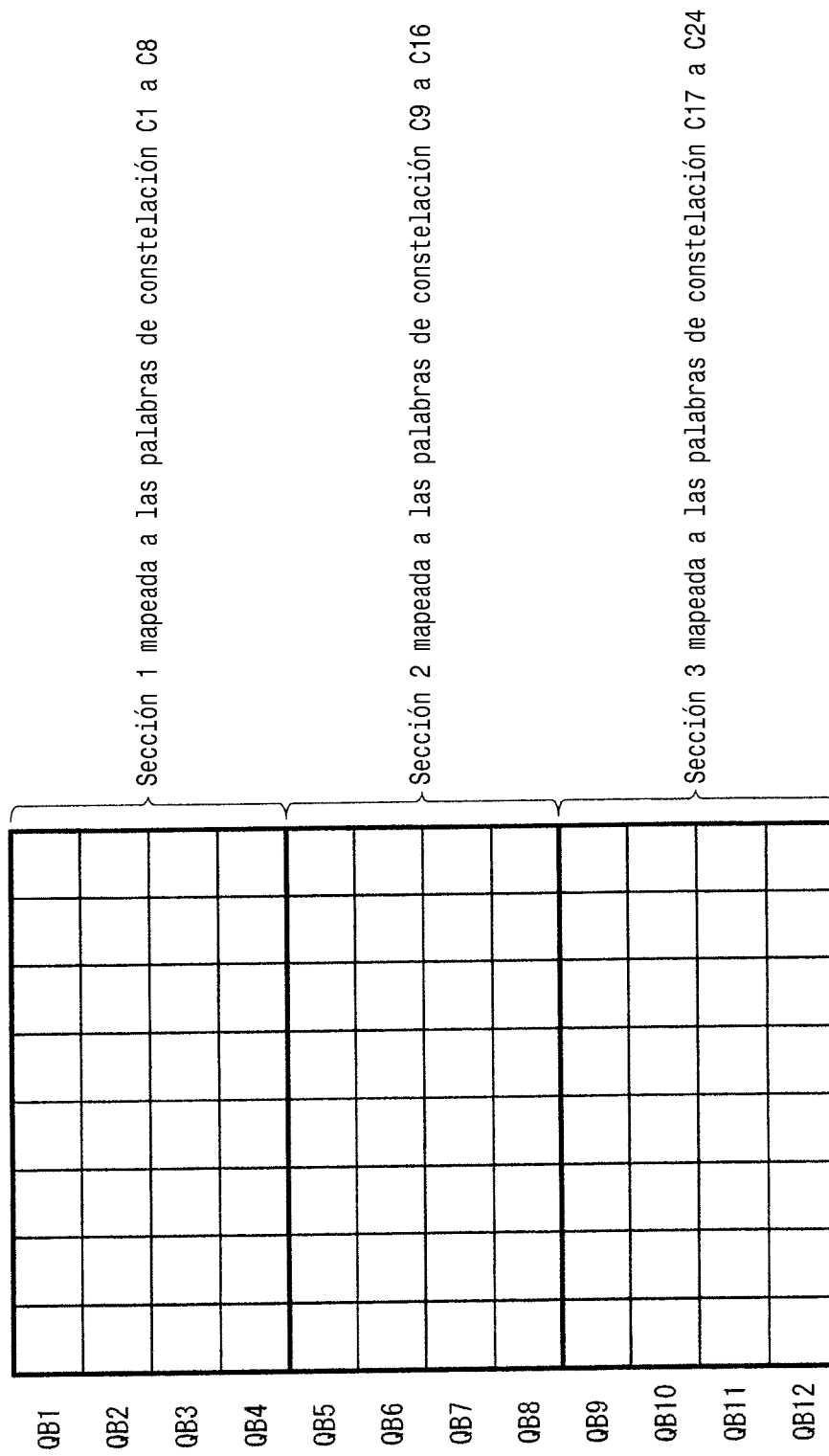

FIG. 20

2000

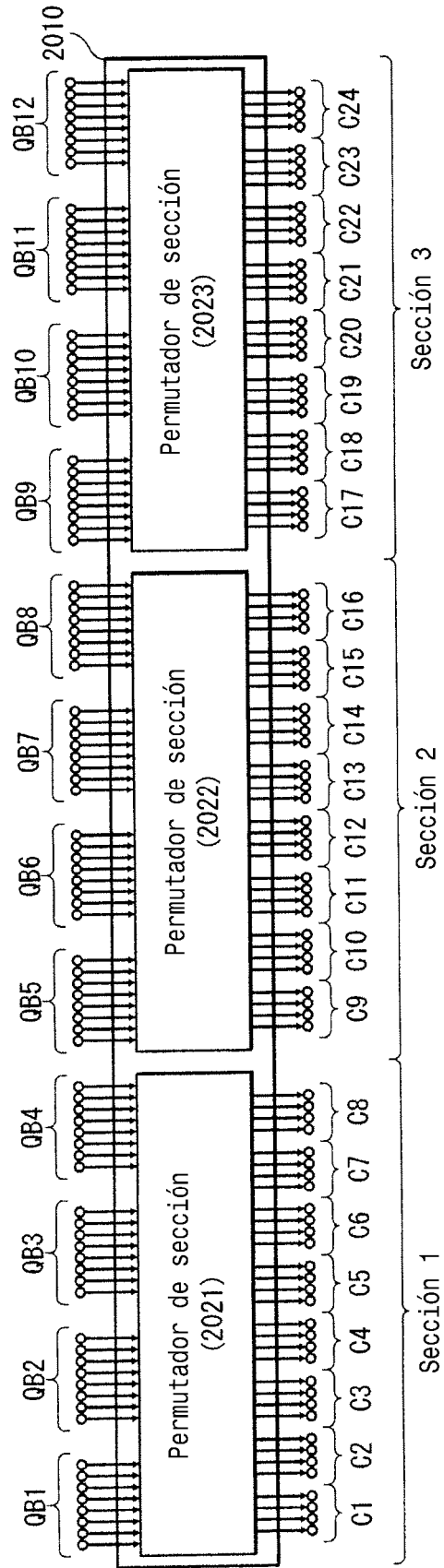

FIG. 21B

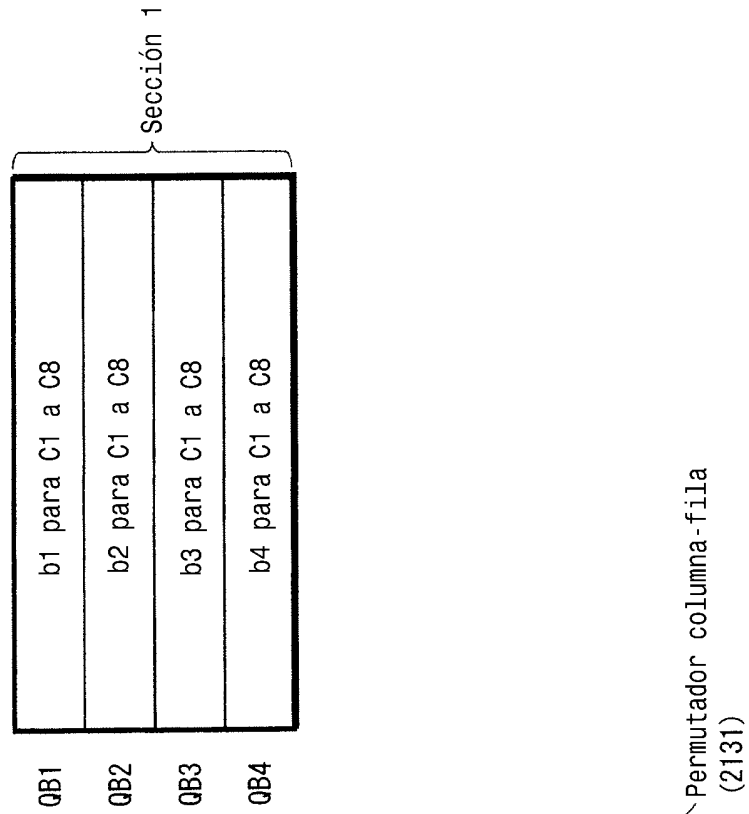

FIG. 21A

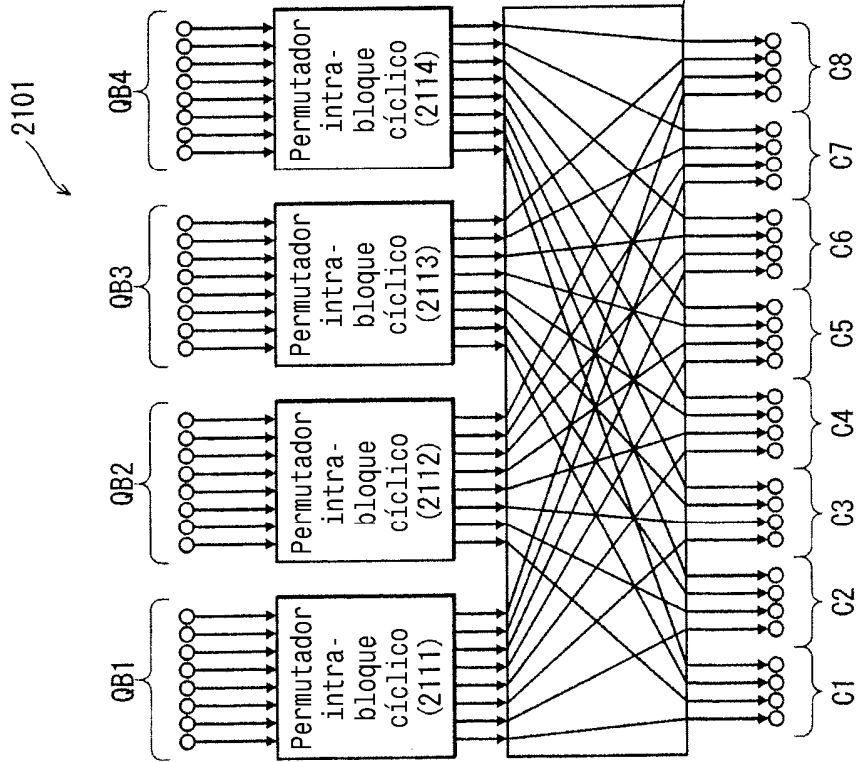

FIG. 22B

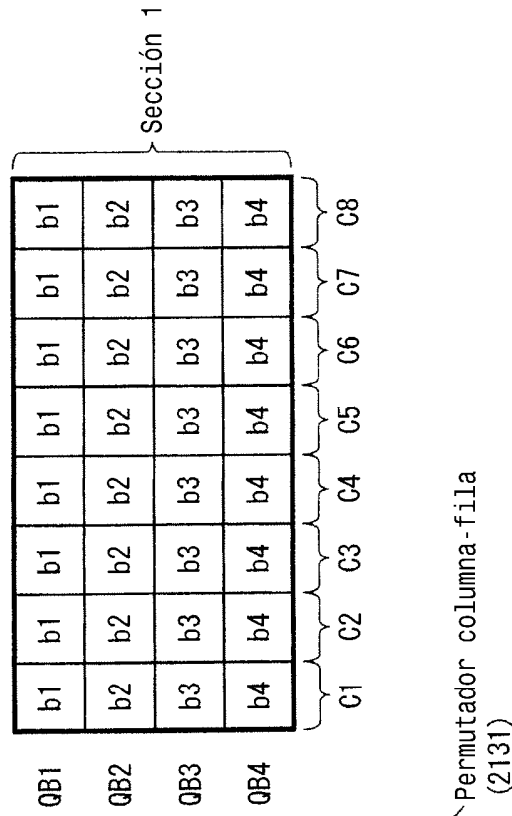

FIG. 22A

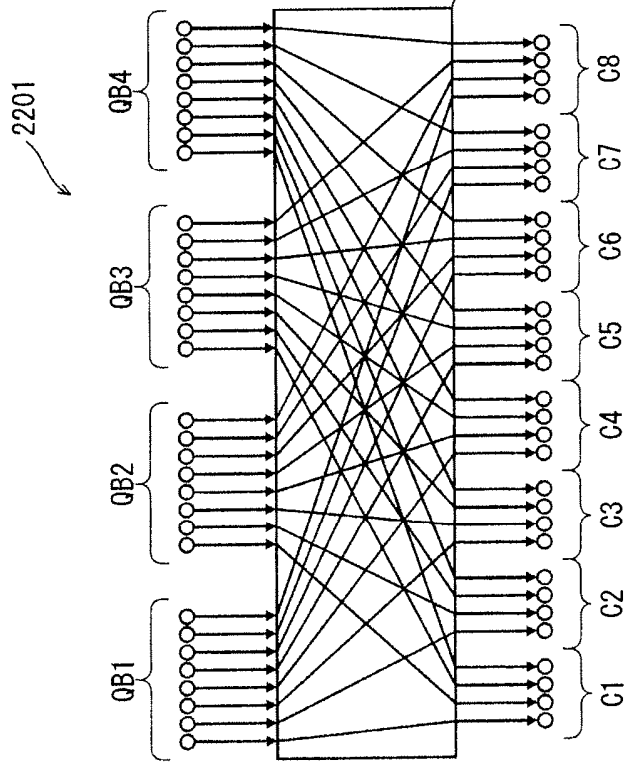

FIG. 23

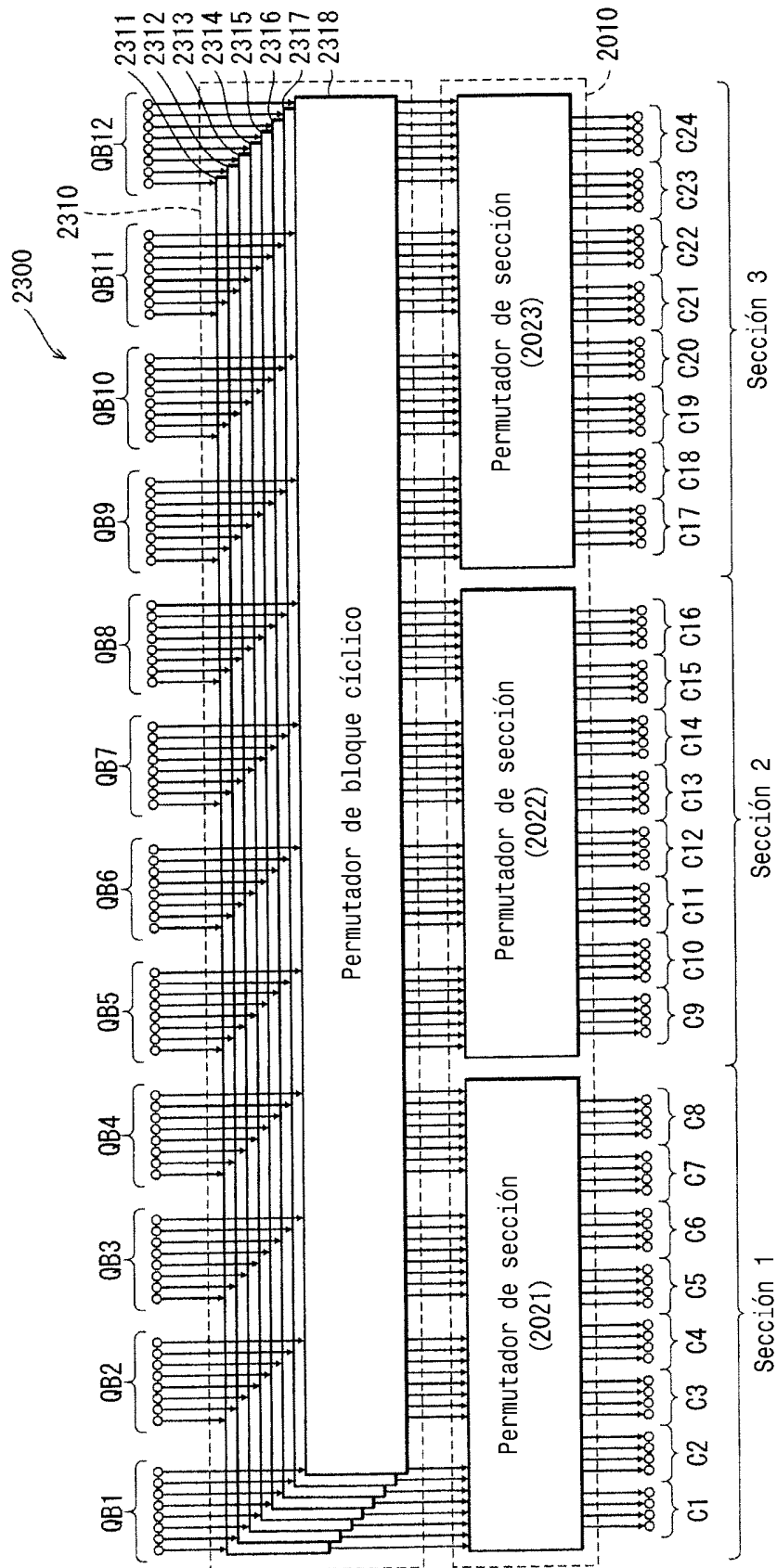

FIG. 24

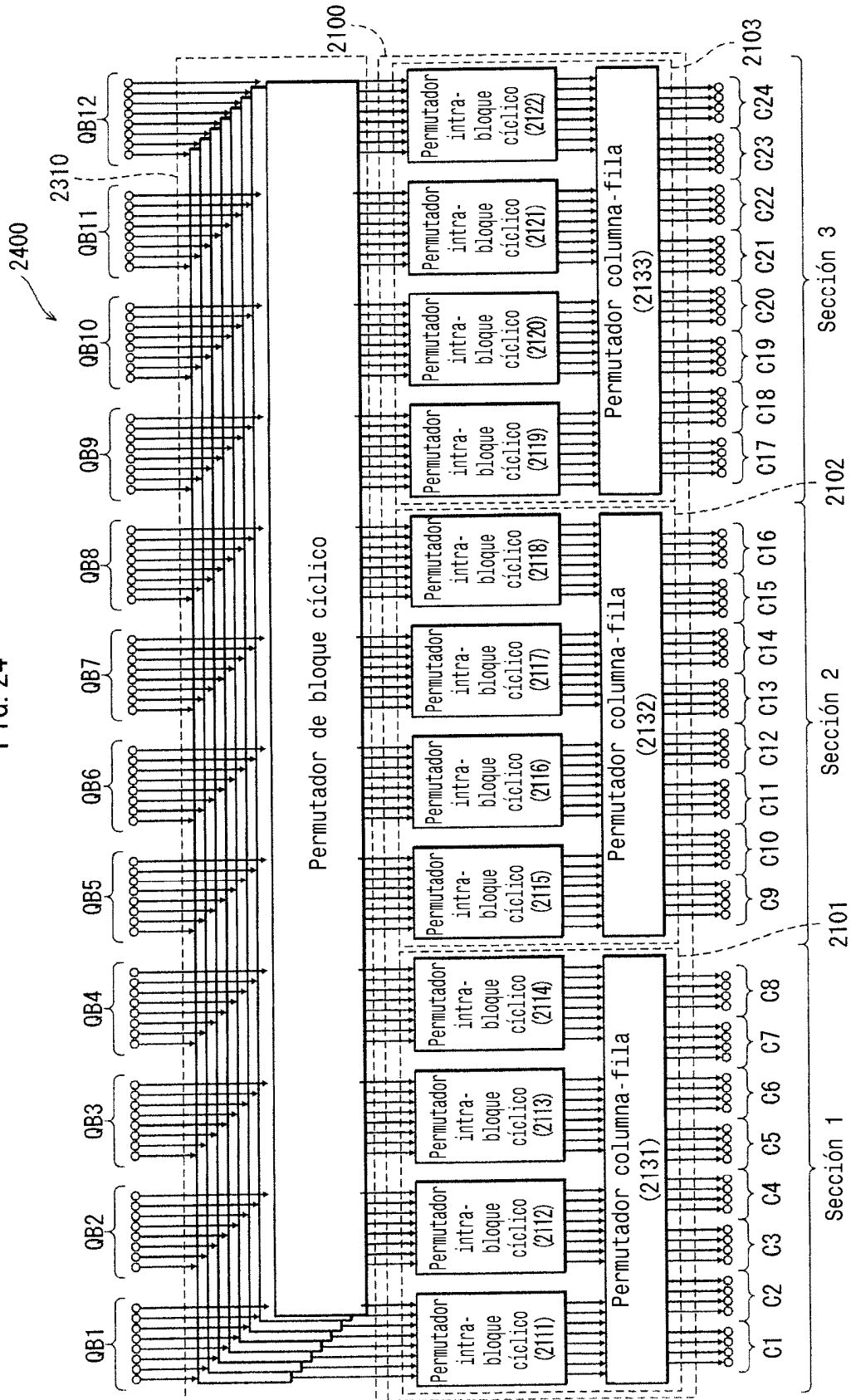
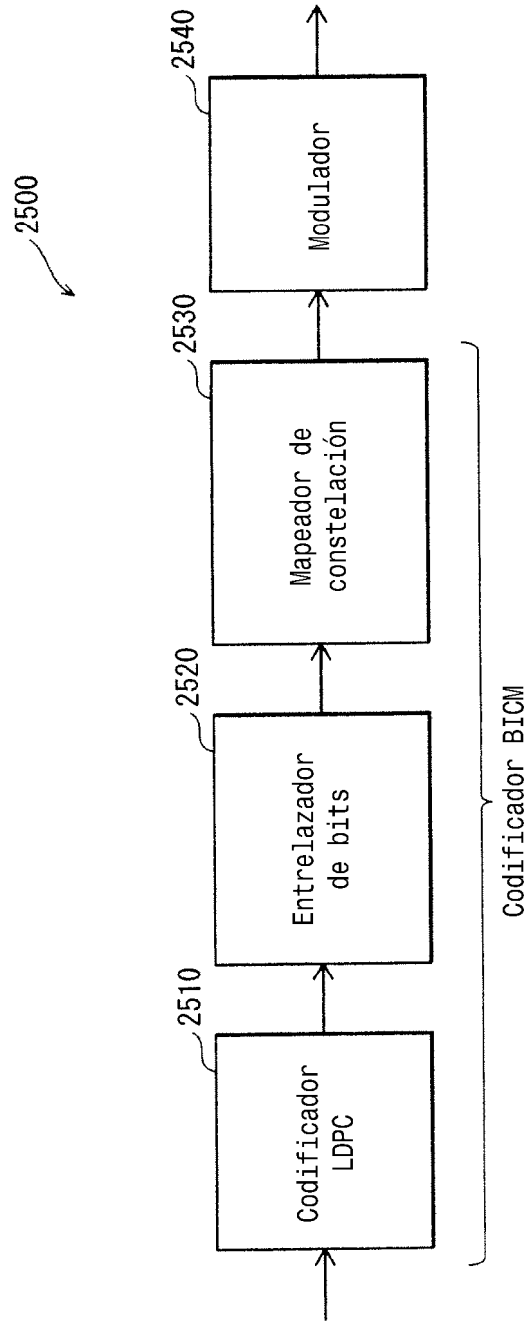

FIG. 25



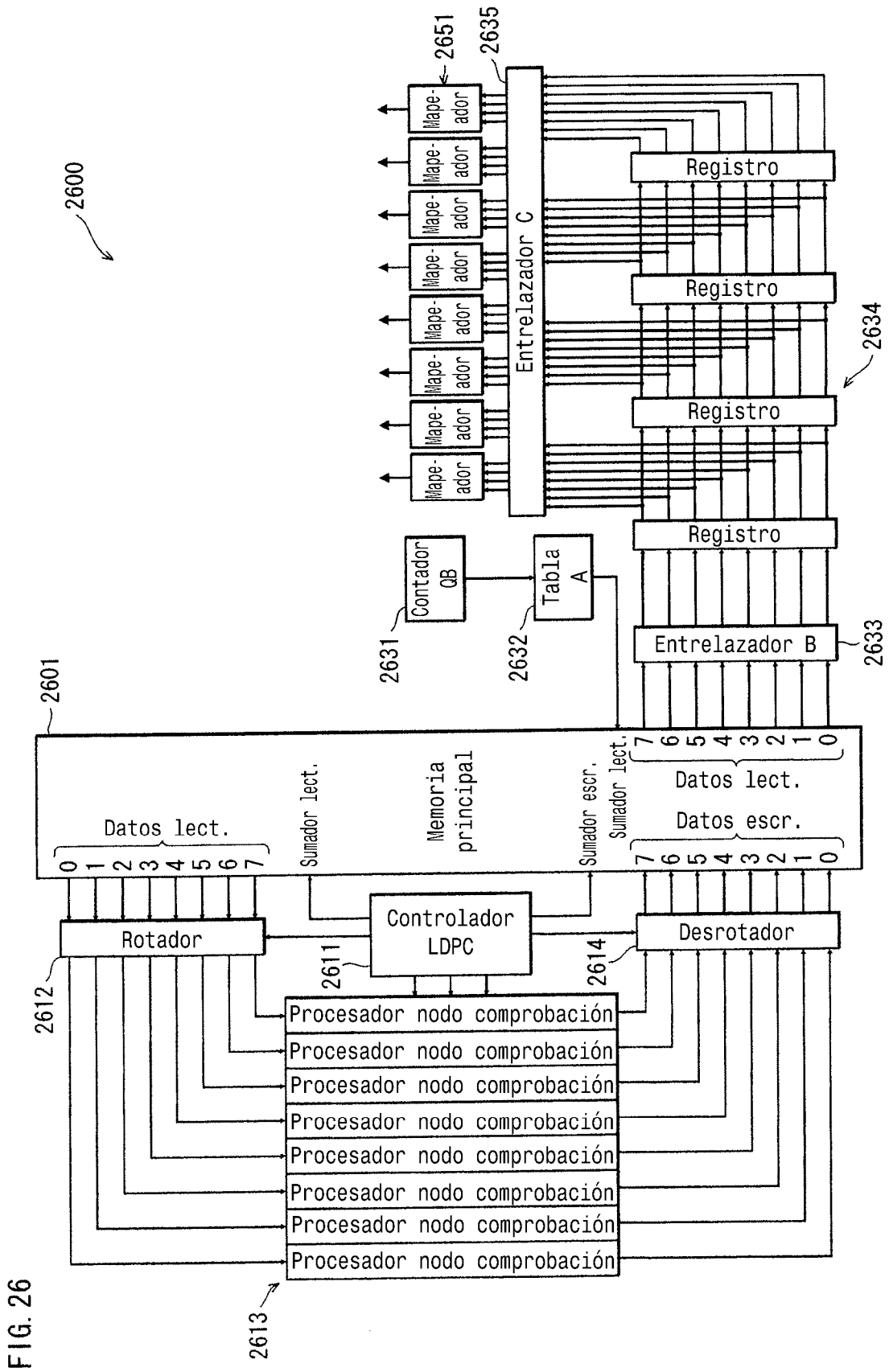

FIG. 26

FIG. 27

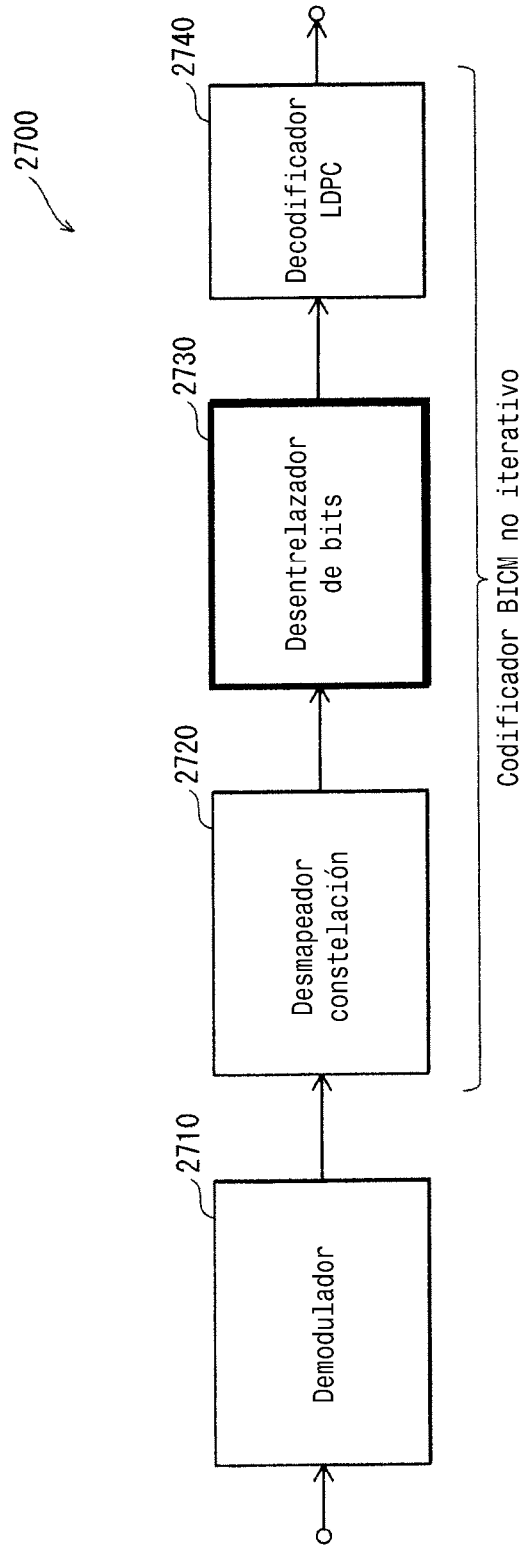
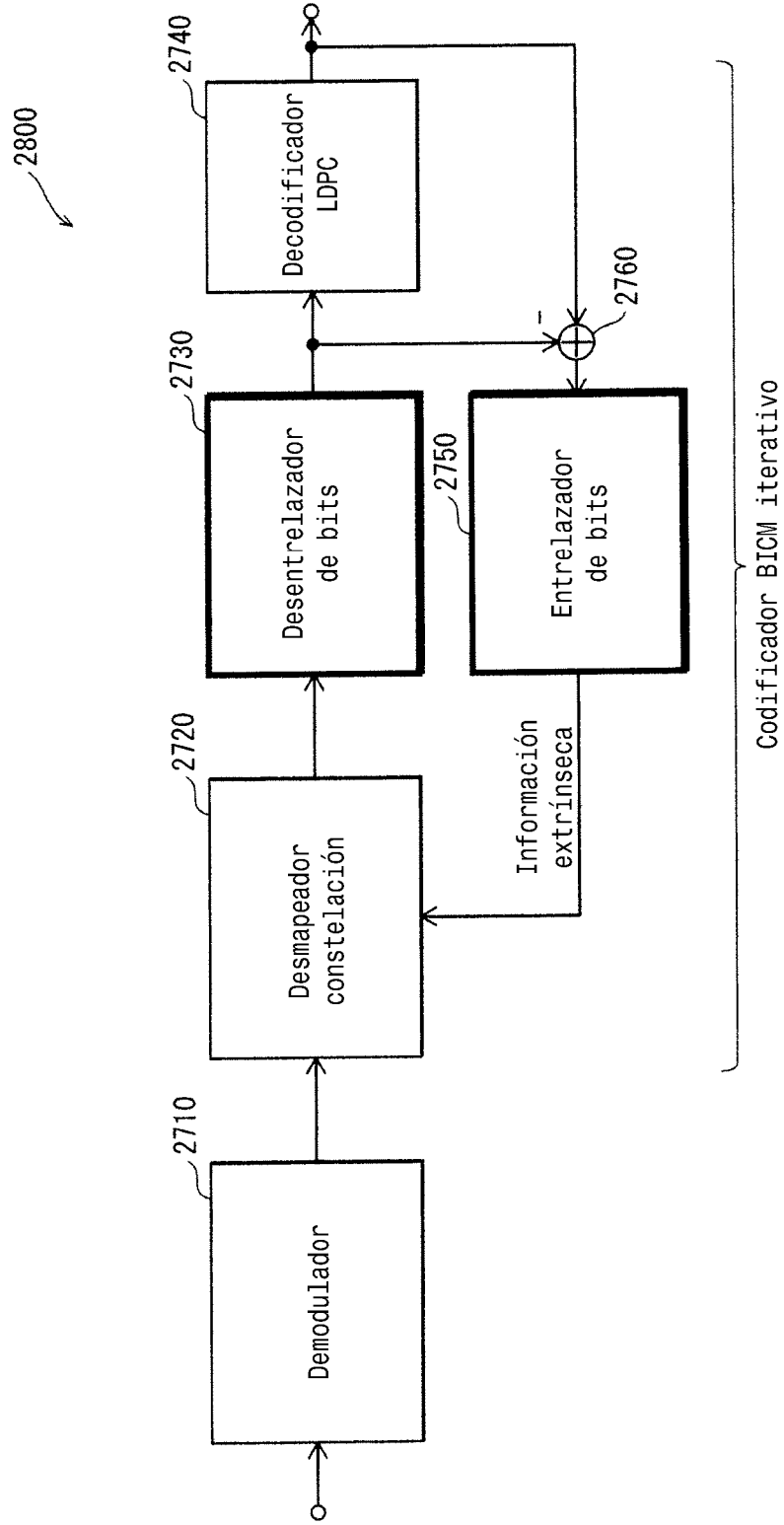
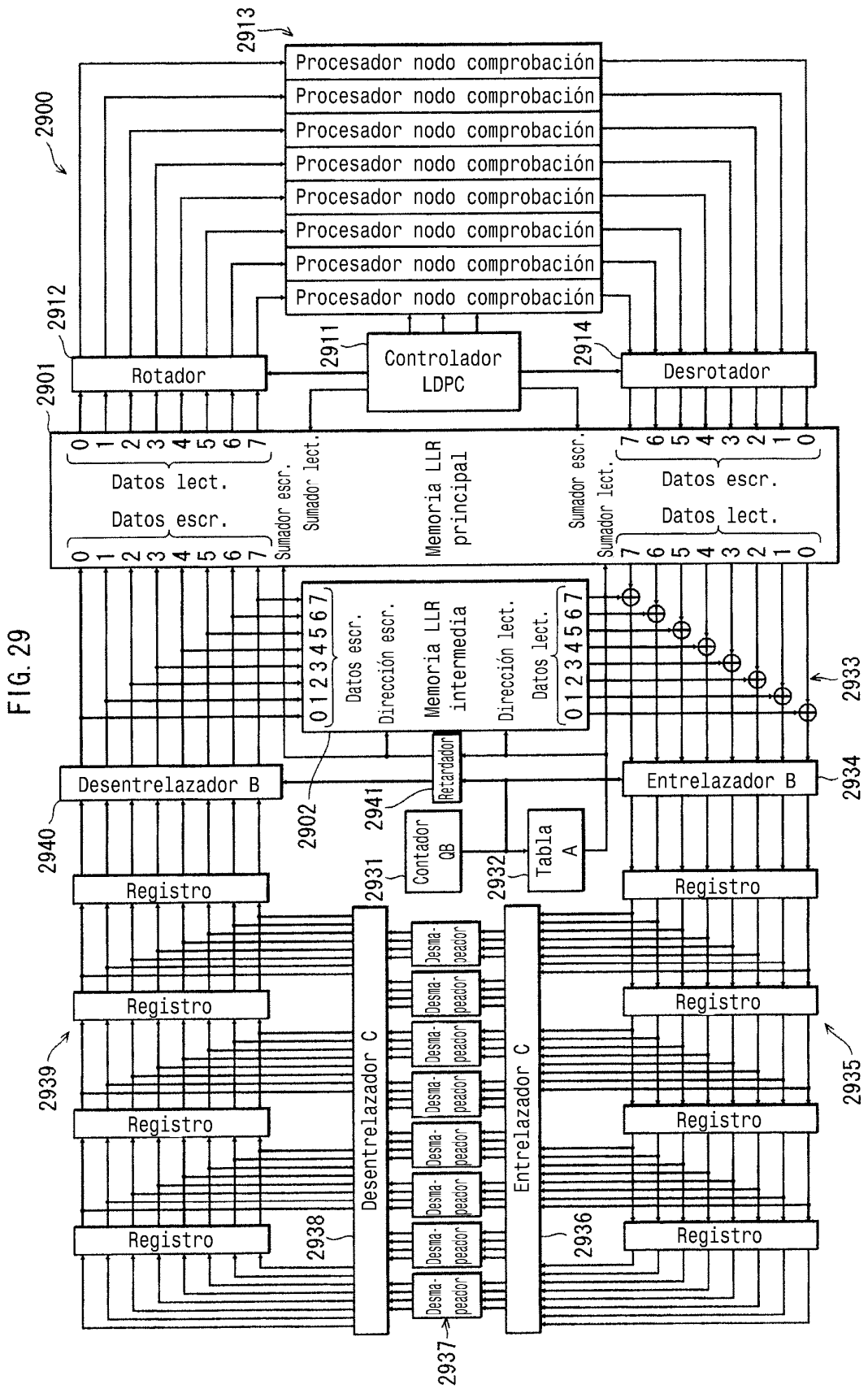

FIG. 28





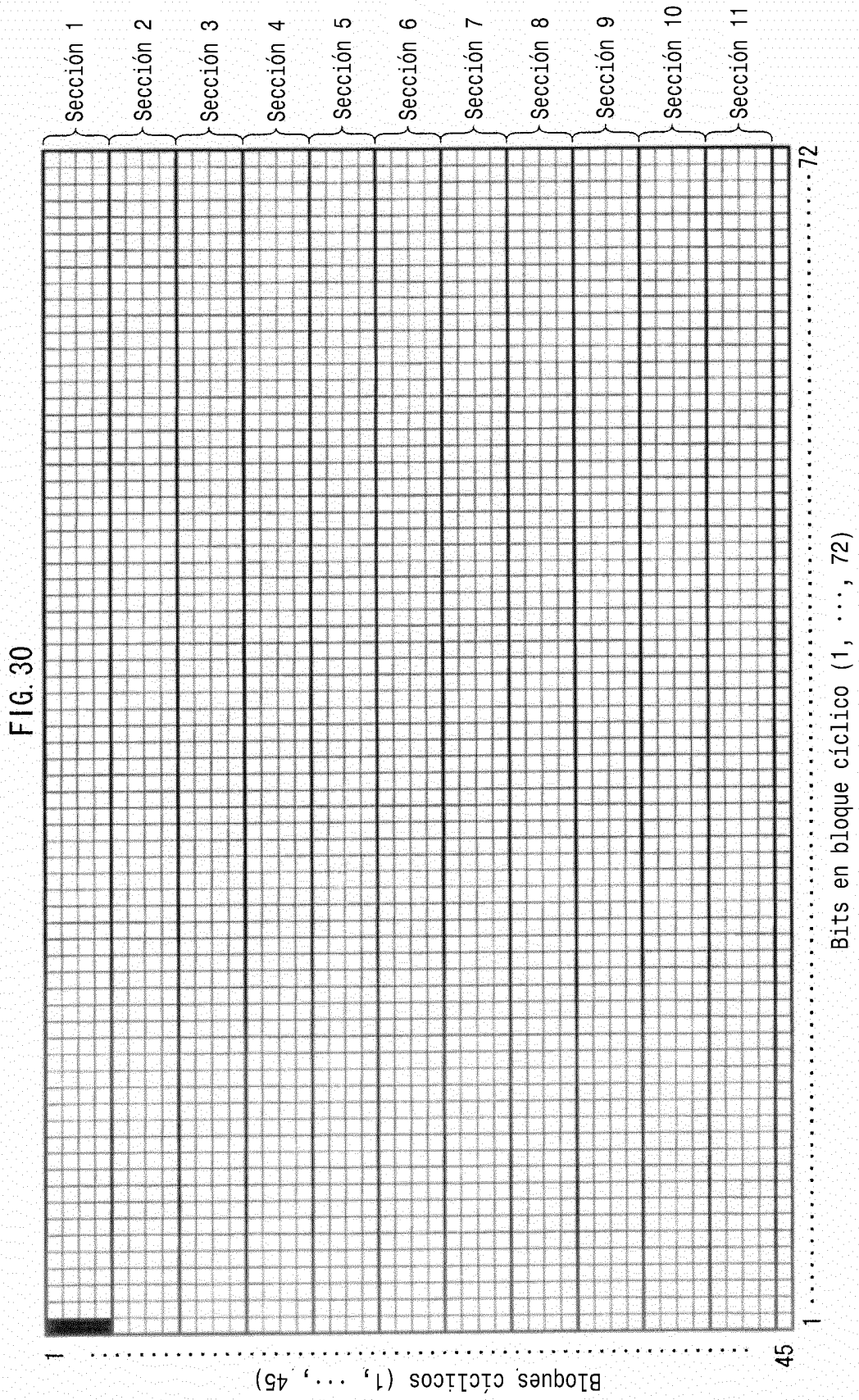

FIG. 31A

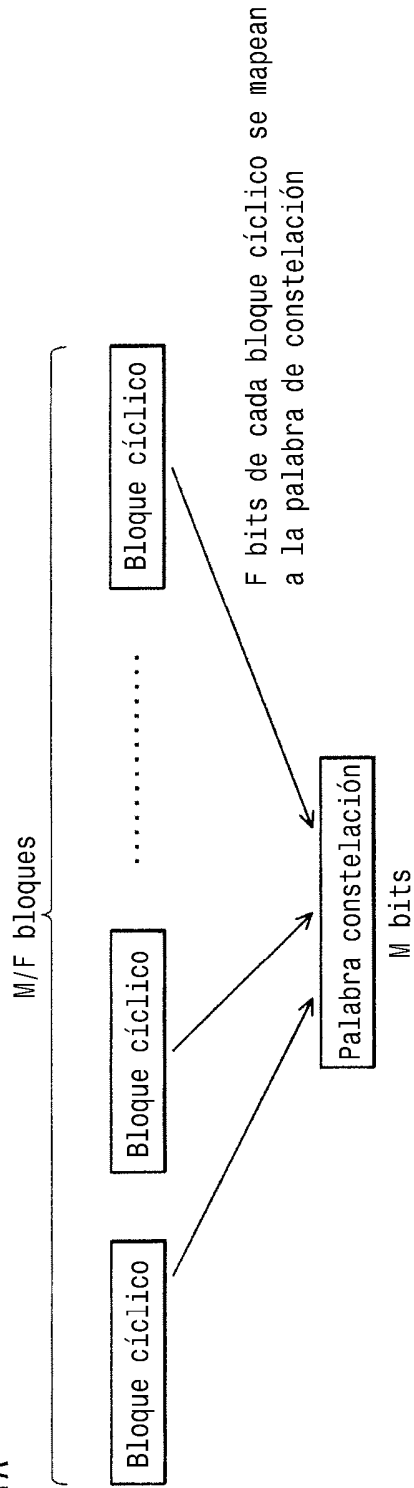

FIG. 31B

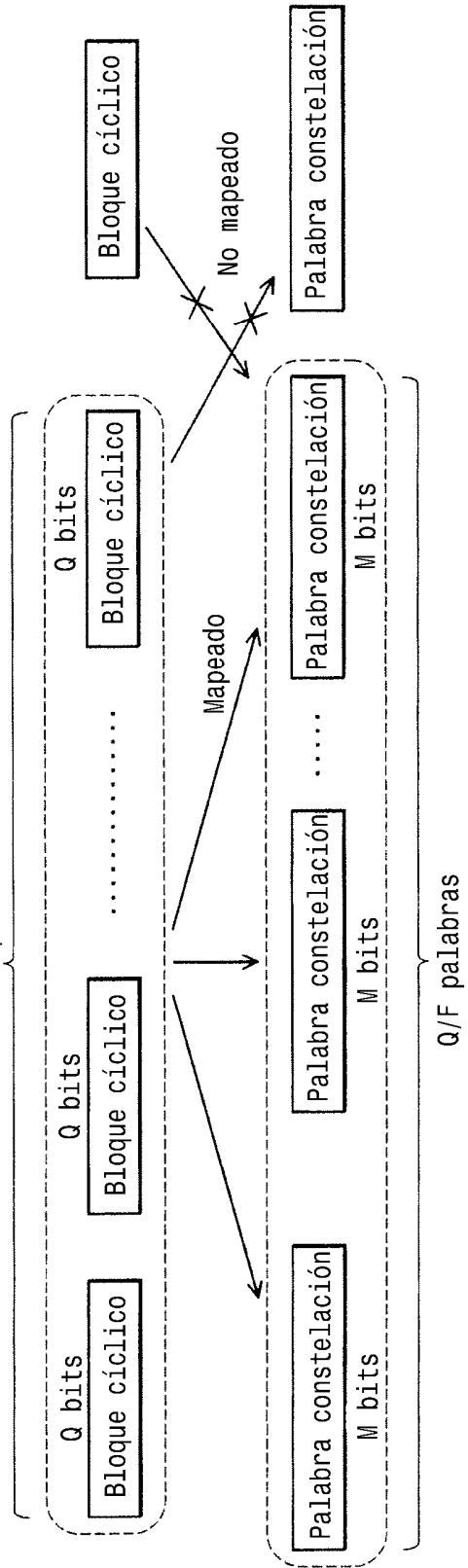

FIG. 32

2000A

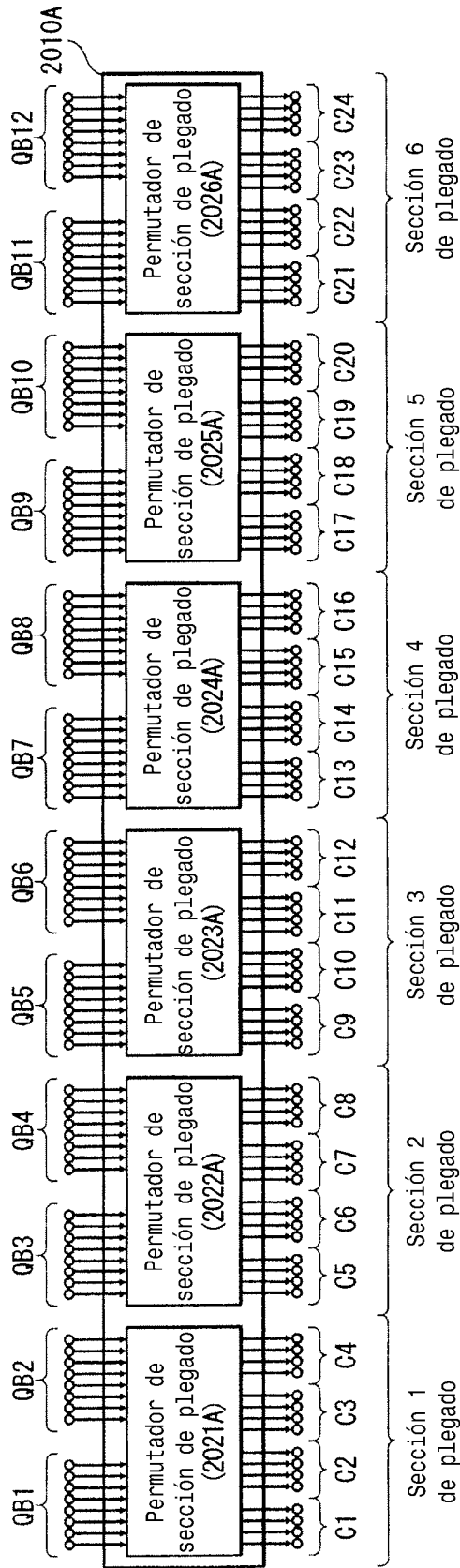

FIG. 33A

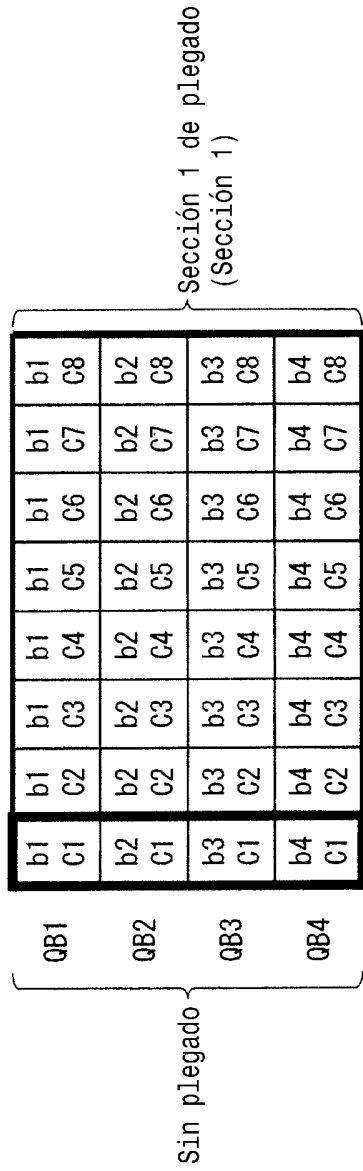

FIG. 33B

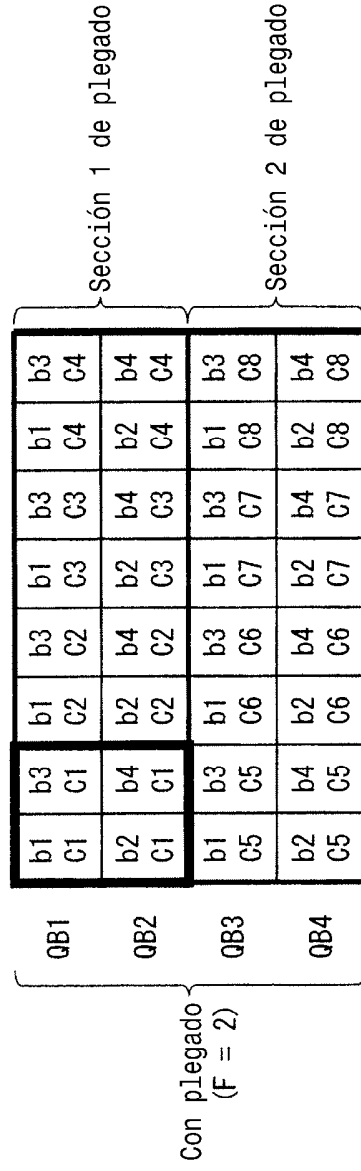

FIG. 34A

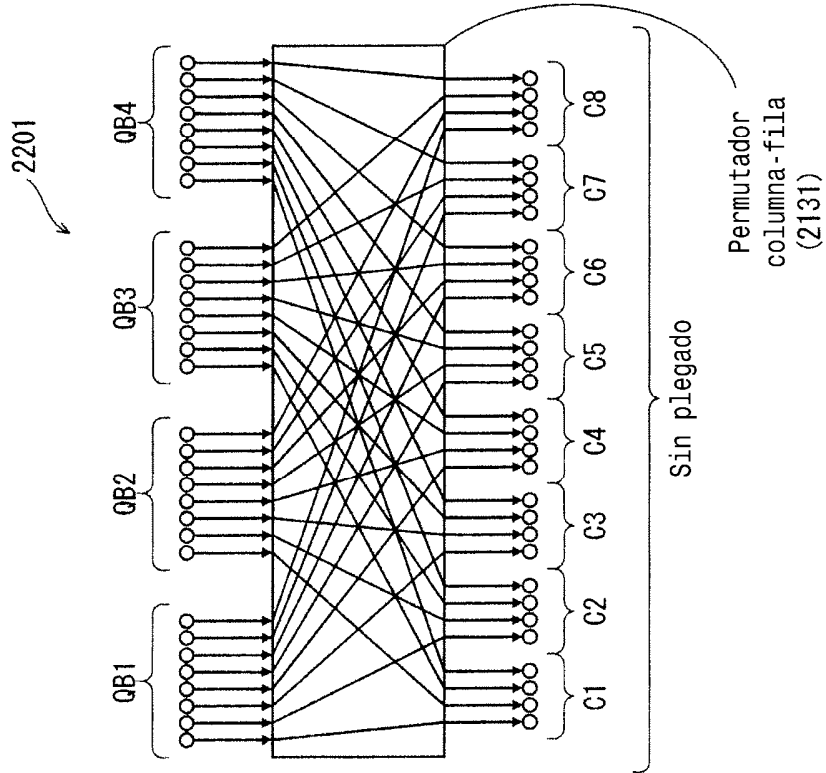

FIG. 34B

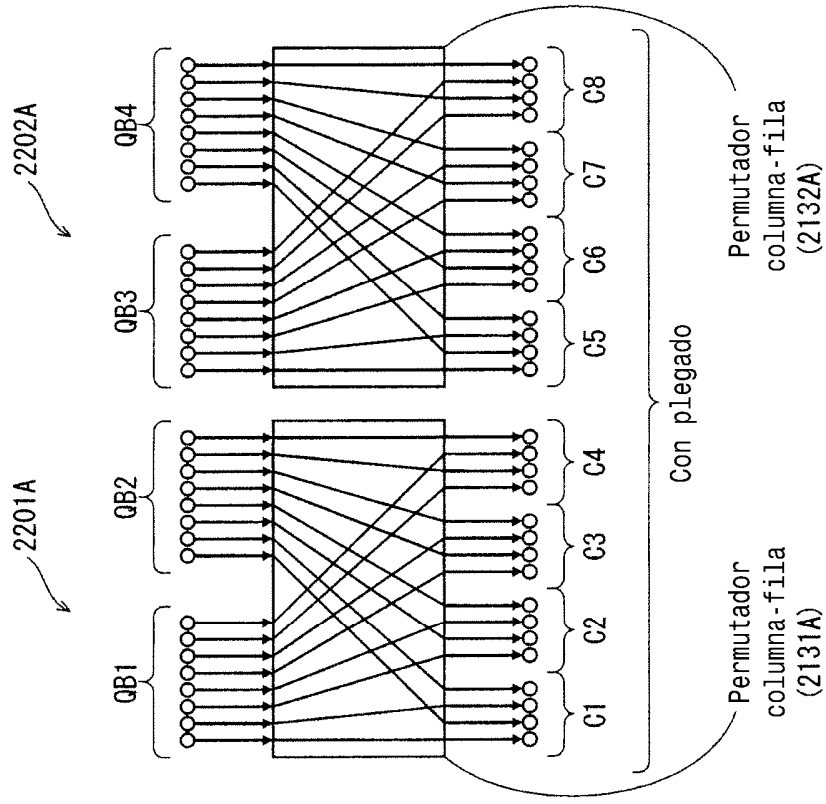

FIG. 35

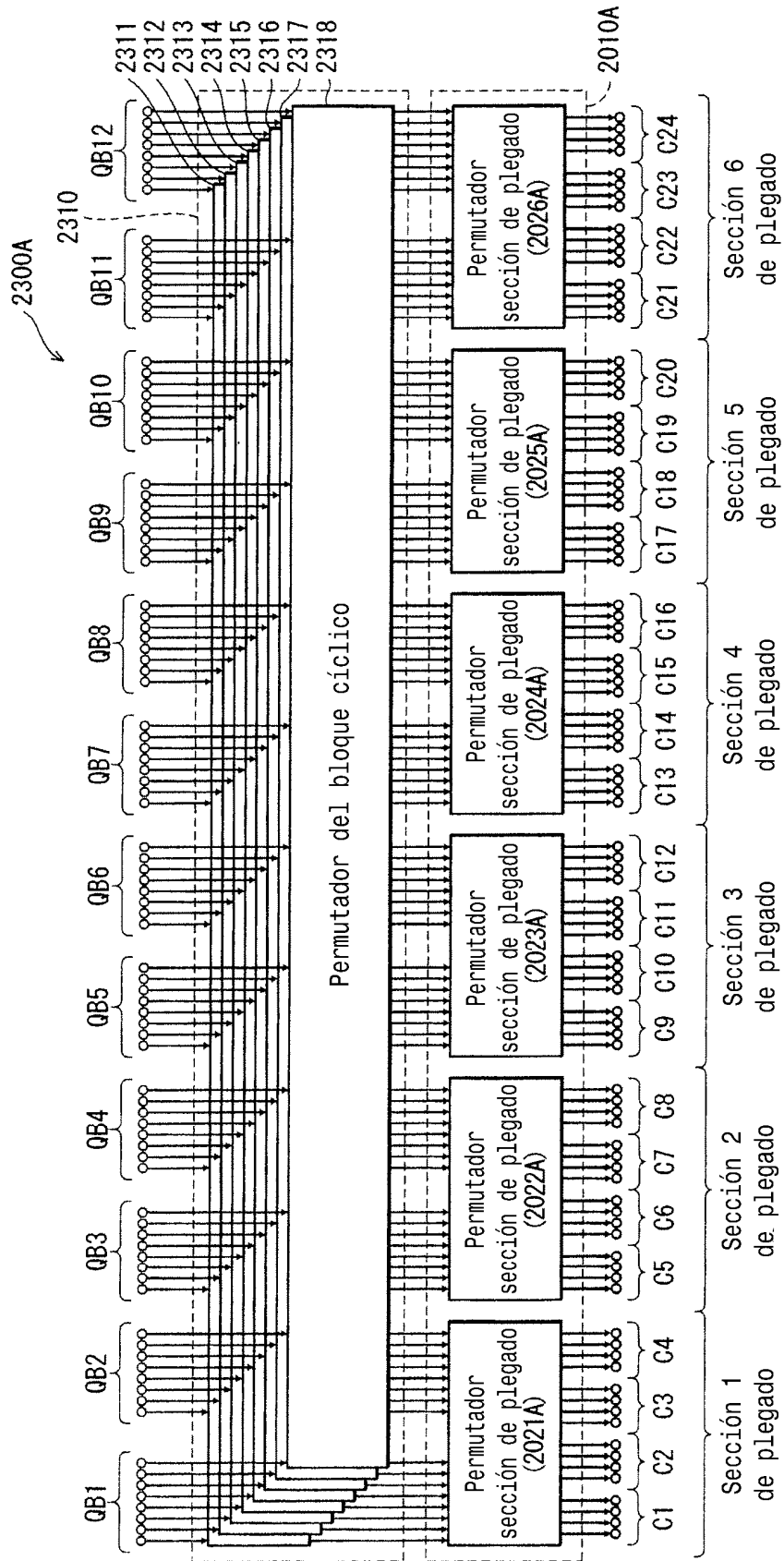

FIG. 36

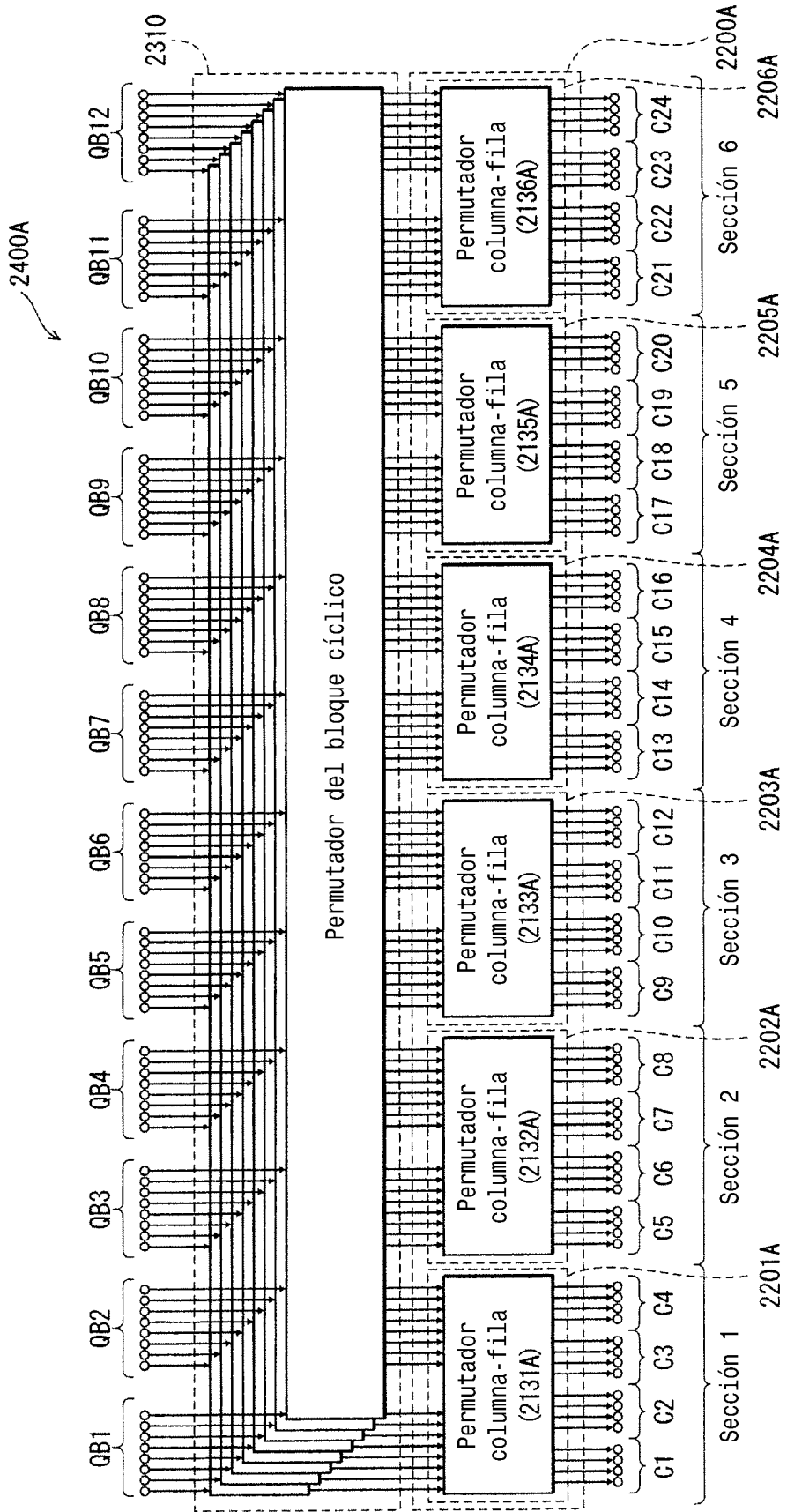

FIG. 37

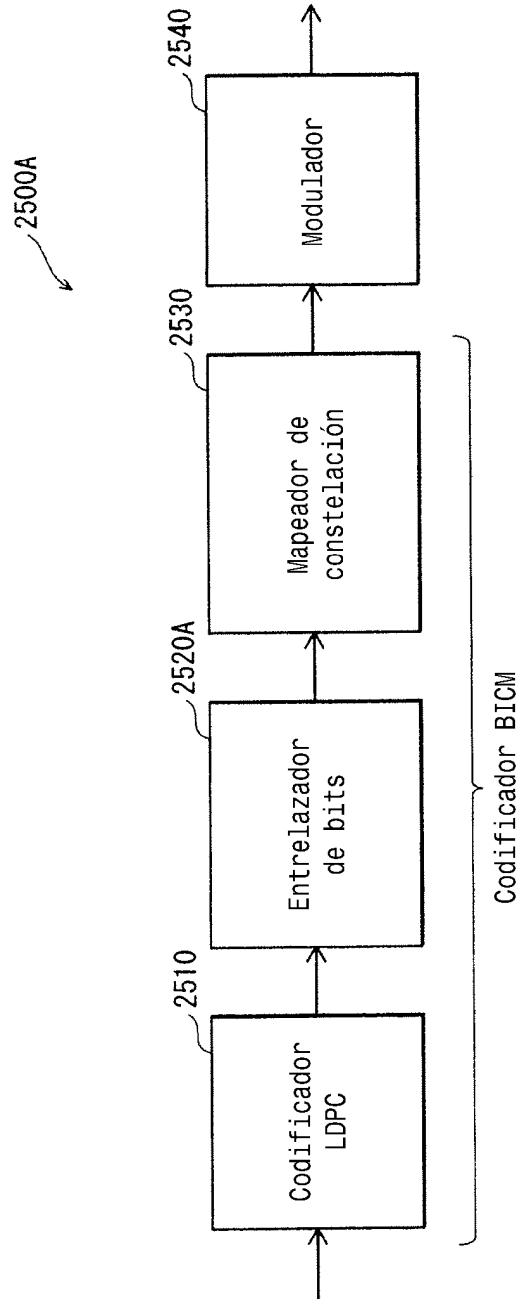

FIG. 38

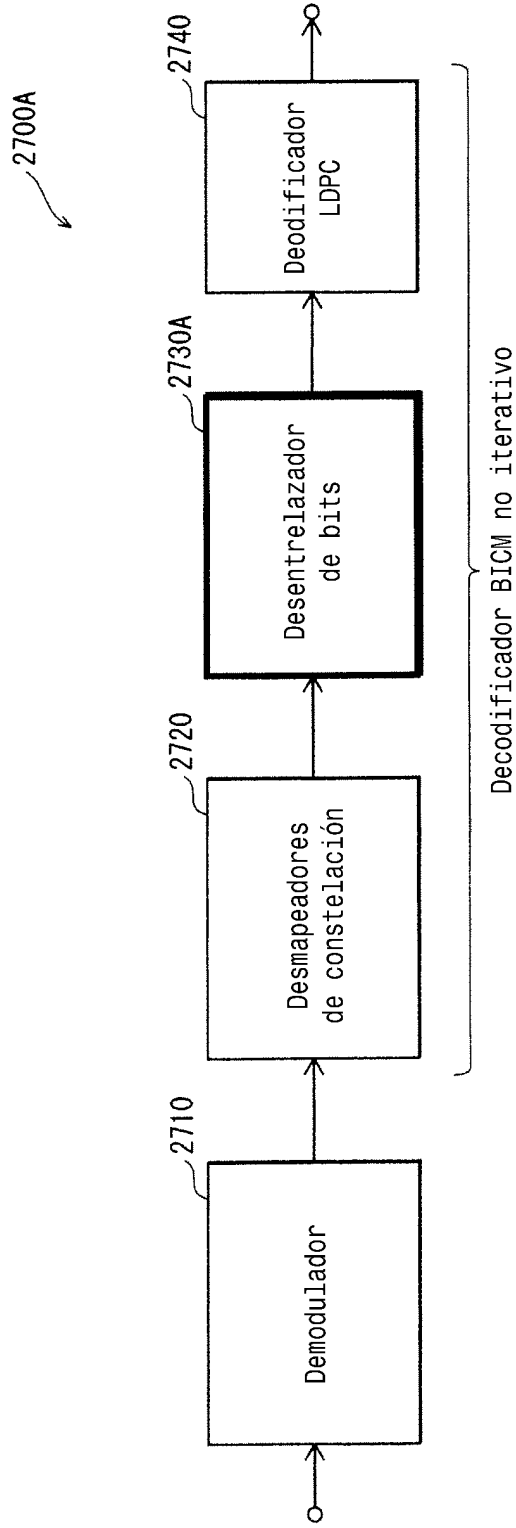

FIG. 39

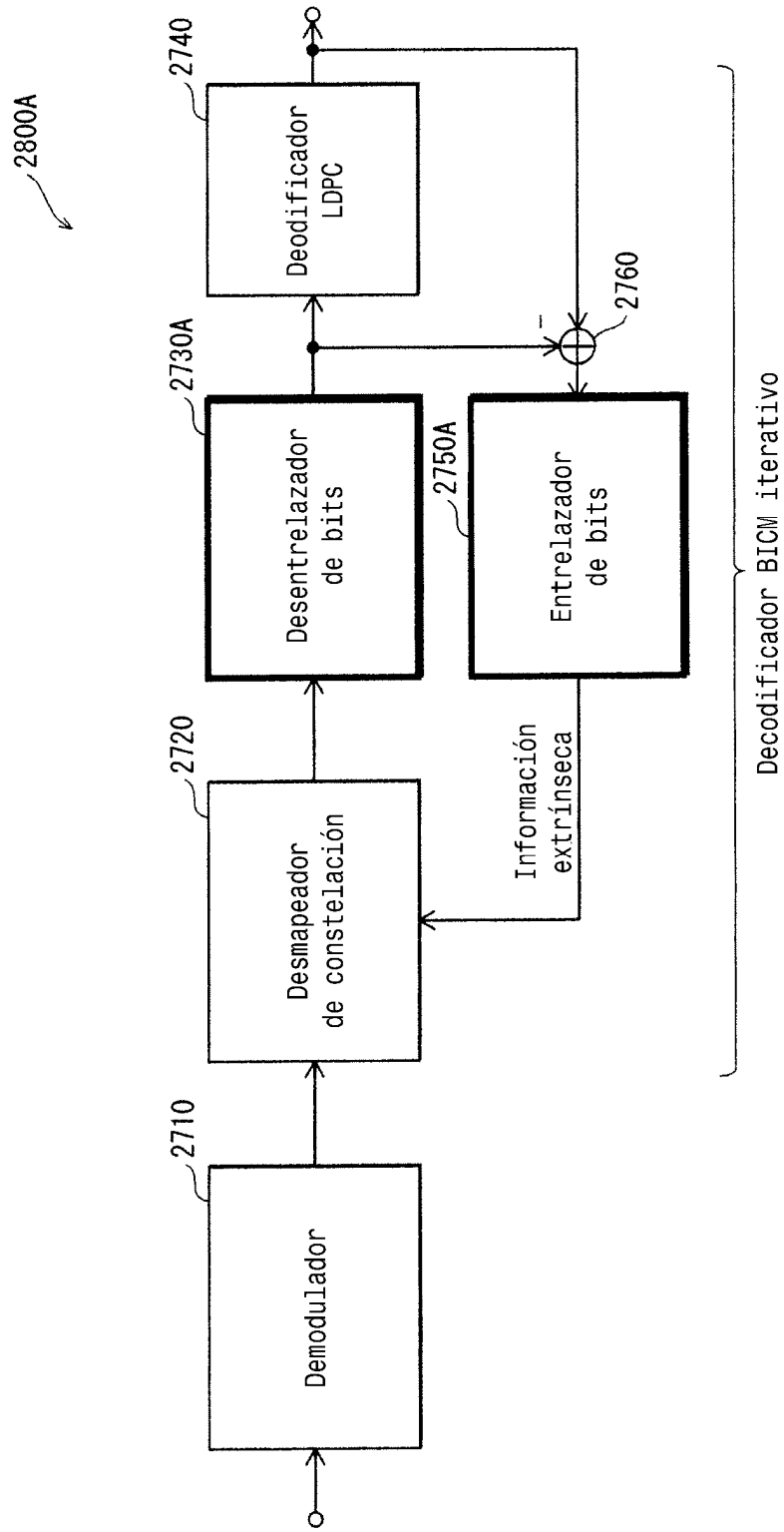

FIG. 40

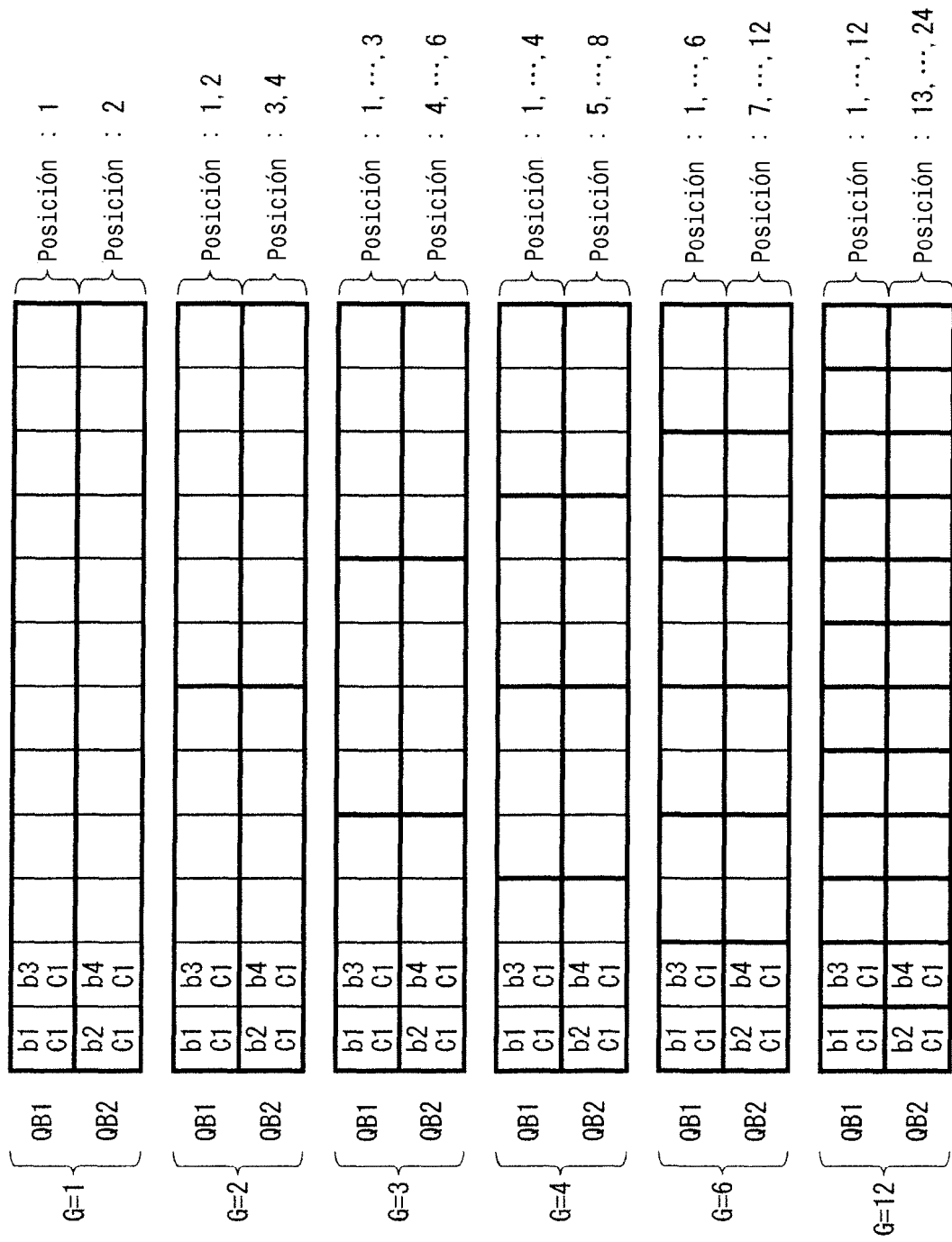

FIG. 41

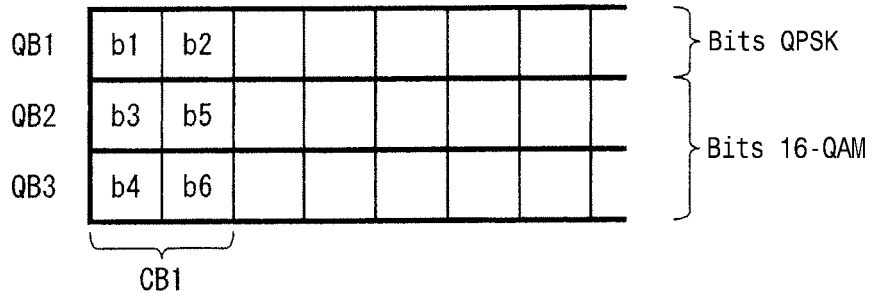

FIG. 42

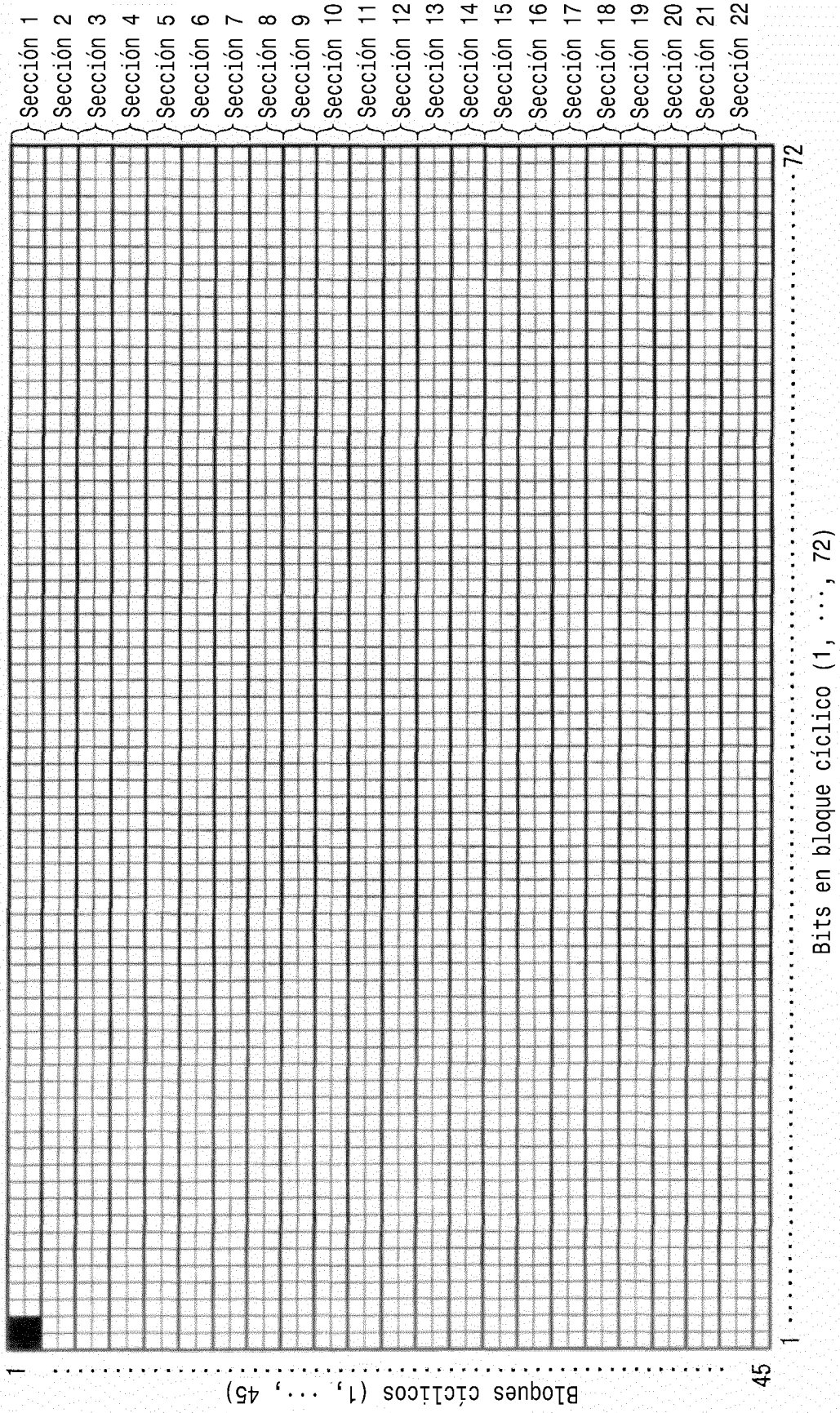

FIG. 43

2000B

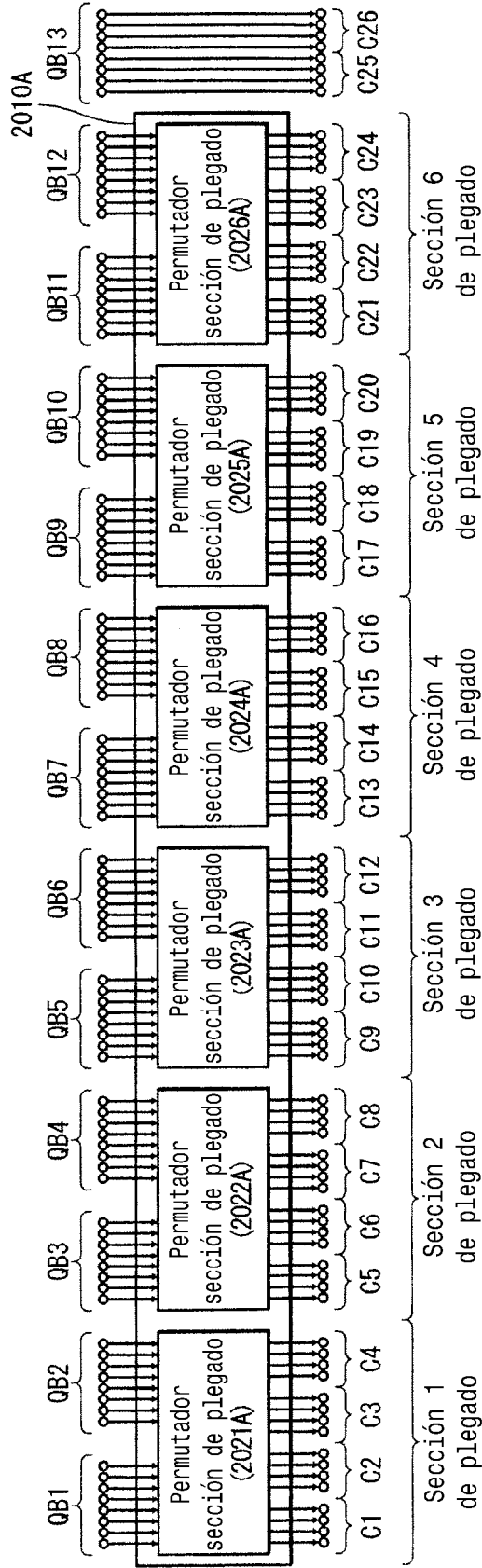

FIG. 44A

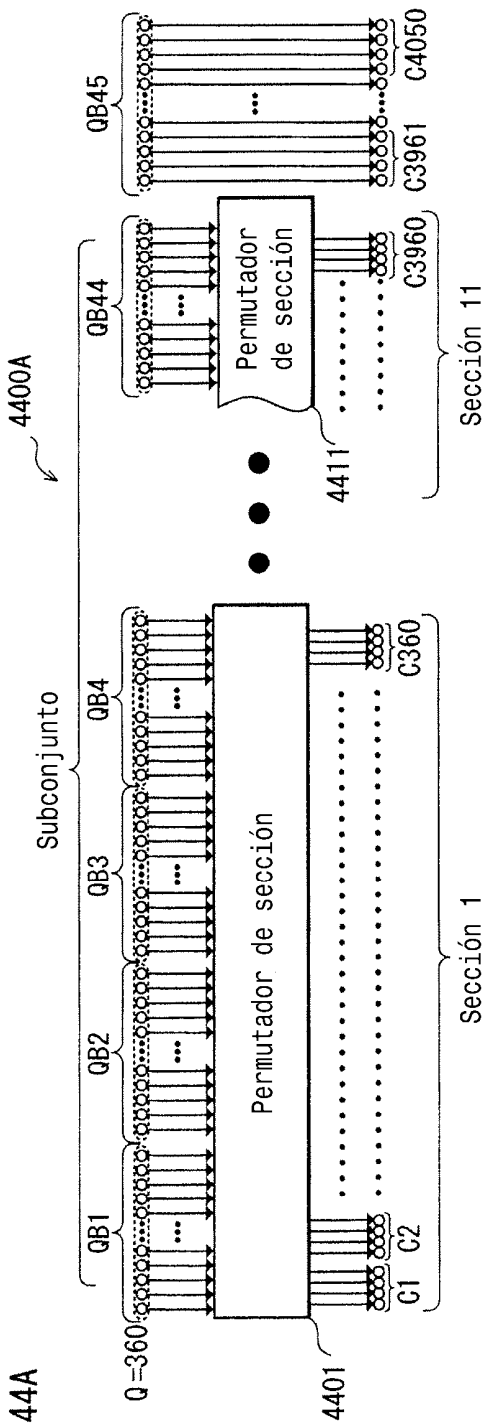

FIG. 44B

