

19

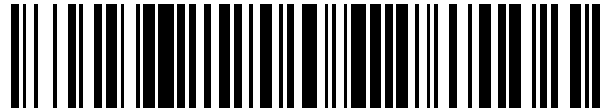

OFICINA ESPAÑOLA DE
PATENTES Y MARCAS

ESPAÑA



11 Número de publicación: **2 725 875**

21 Número de solicitud: 201830302

51 Int. Cl.:

B28D 1/22 (2006.01)

B28D 7/04 (2006.01)

12

SOLICITUD DE PATENTE

A1

22 Fecha de presentación:

27.03.2018

43 Fecha de publicación de la solicitud:

30.09.2019

71 Solicitantes:

GERMANS BOADA, S.A. (100.0%)
Pol.Ind.Can Roses, Avda. Olimpiades, s/n.
08191 RUBI (Barcelona) ES

72 Inventor/es:

SARMIENTO, Miguel Angel

74 Agente/Representante:

CARBONELL CALLICÓ, Josep

54 Título: **DISPOSITIVO AUXILIAR PARA EL APOYO DE BALDOSAS EN UNA POSICIÓN DE CORTE**

57 Resumen:

Dispositivo auxiliar para el apoyo de baldosas en posición de corte; que comprende: una base (1) adecuada para posicionarse sobre una superficie o elemento de soporte, una pieza (2) de apoyo de la baldosa, estando dicha pieza (2) montada sobre la base con posibilidad de desplazamiento en una dirección perpendicular a un plano de apoyo de una baldosa (B) en posición de corte, unos medios de regulación (13, 14) de la altura del dispositivo y unos medios de amortiguación (3) de la pieza de apoyo (2) de la baldosa. La base (1) comprende un tramo inferior (11) y un tramo superior (12), acoplados entre sí mediante sendos tramos roscados (13, 14) complementarios, que conforman los medios de regulación de la altura del dispositivo.

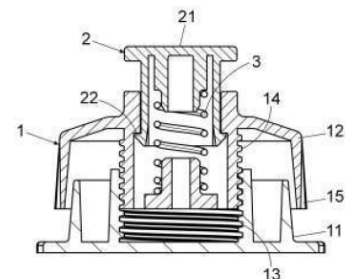

Fig. 3

DESCRIPCIÓN

5 Dispositivo auxiliar para el apoyo de baldosas en una posición de corte.

Objeto de la invención.

El objeto de la invención es un dispositivo auxiliar para el apoyo de baldosas en una
10 posición de corte, aplicable en aquellos casos en los que la baldosa a cortar sobresale
en exceso de la cortadora, y adopta una posición inestable.

Este dispositivo es independiente de la cortadora manual de baldosas a utilizar;
pudiendo utilizarse un número variable de unidades de dicho dispositivo para
15 proporcionar unos apoyos adicionales a aquellas zonas de la baldosa que sobresalen
de la cortadora manual, contribuyendo a su estabilización en la posición de corte.

Campo de aplicación de la invención.

20 Esta invención es aplicable en el sector de la construcción y más concretamente en el
corte de baldosas mediante cortadoras manuales.

Estado de la técnica.

25 En el sector de la construcción son ampliamente conocidas las cortadoras manuales de
cerámica que disponen de una base para el apoyo de la baldosa a cortar y una cuchilla
que, al ser desplazada manualmente por el operario, marca en la superficie de la
baldosa una línea de corte o rotura.

30 Estas cortadoras manuales de baldosas tienen unas dimensiones adecuadas para
permitir su manejo y transporte por parte del operario, y habitualmente la base de la
cortadora tiene una superficie menor que la baldosa a cortar, por lo que una parte de la
superficie de la baldosa sobresale de la base de la cortadora y queda en voladizo, lo
que provoca que la baldosa no se mantenga en una posición estable sobre la base de la
35 cortadora.

Aunque algunas cortadoras de baldosas disponen lateralmente de unos brazos desplegados para el apoyo de las porciones sobresalientes de la baldosa, en la actualidad se fabrican baldosas de cerámica cada vez más grandes por lo que sus medidas sobrepasan con creces las extensiones de la propia cortadora manual, quedando gran parte de la baldosa en voladizo y sin apoyo alguno.

El solicitante de la presente invención desconoce la existencia de antecedentes que permitan resolver satisfactoriamente este inconveniente, así que el problema técnico que se plantea es el desarrollo de un dispositivo auxiliar para el apoyo de baldosas en una posición de corte sobre una cortadora manual y, en particular, para el apoyo de aquellas porciones de la baldosa que sobresalen en exceso de la cortadora.

Descripción de la invención.

El dispositivo auxiliar para el apoyo de baldosas en una posición de corte, siendo un elemento independiente de la cortadora manual de cerámica, permite su utilización en número variable, para proporcionar unos apoyos de aquellas zonas de la baldosa que sobresalen de la superficie de la cortadora.

Este dispositivo auxiliar, siendo de una gran sencillez constructiva y de bajo coste de fabricación, proporciona una solución al problema técnico planteado al garantizar la estabilidad de la baldosa en la posición de corte adecuada sobre una cortadora manual de baldosas.

Para ello, y de acuerdo con la invención, este dispositivo comprende: una base adecuada para posicionarse sobre una superficie o elemento de soporte; una pieza de apoyo de la baldosa, montada sobre la base con posibilidad de desplazamiento en una dirección perpendicular a un plano de apoyo de la baldosa; unos medios de regulación de la altura total del dispositivo; y unos medios de amortiguación de la pieza de apoyo de la baldosa.

Los mencionados medios de regulación permiten ajustar la altura del dispositivo a las características de la cortadora manual a utilizar en cada caso, y su utilización con cortadoras manuales de diferentes marcas y modelos, que presenten bases de

diferentes alturas.

Los medios de amortiguación de la pieza de apoyo de la baldosa permiten que la zona de la baldosa apoyada sobre el dispositivo pueda descender durante las operaciones de marcado o corte y de separación de la baldosa por medio de la cortadora manual.

Preferiblemente, estos medios de amortiguación comprenden al menos un resorte o elemento elástico montado entre dicha pieza de apoyo y la base del dispositivo.

Para simplificar este dispositivo y permitir un uso sencillo y poder ajustar la altura del dispositivo de forma prácticamente intuitiva, la base comprende preferentemente un tramo inferior y un tramo superior acoplados entre sí mediante sendos tramos roscados complementarios que conforman unos medios de regulación en altura del dispositivo.

Mediante el giro del tramo superior de la base en uno u otro sentido se consigue su desplazamiento ascendente o descendente respecto al tramo inferior de la base y consiguientemente, una variación de la altura total del dispositivo.

En una realización de la invención la pieza de apoyo de la baldosa está constituida por único tramo de una altura determinada; no obstante, con el fin de proporcionar una mayor versatilidad al dispositivo en lo que se refiere al ajuste de su altura máxima y a la posibilidad de utilización del mismo en combinación con las diferentes cortadoras manuales existentes en el mercado, se ha previsto que la pieza de apoyo de la baldosa y/o la base, comprendan varios tramos acoplables entre sí, bien de forma telescópica, o bien uno a continuación de otro, de modo que utilizando un número variable de piezas se consigue variar la altura total del dispositivo y que dicha altura sea compatible con la cortadora manual de cerámica a utilizar en cada caso.

En esta invención, con independencia de la configuración de la base y de la pieza de apoyo de la baldosa, se ha previsto que el dispositivo incorpore al menos un imán para su fijación en una posición de transporte, a una cortadora manual o a cualquier superficie ferromagnética.

Las características de la invención se comprenderán con mayor facilidad a la vista del ejemplo de realización mostrado en las figuras adjuntas que se describen a

continuación.

Descripción de las figuras.

- 5 Para complementar la descripción que se está realizando y con objeto de facilitar la comprensión de las características de la invención, se acompaña a la presente memoria descriptiva un juego de dibujos en los que, con carácter ilustrativo y no limitativo, se ha representado lo siguiente:
- 10 - La figura 1 muestra una vista en perspectiva de un ejemplo de realización del dispositivo auxiliar para el apoyo de baldosas en posición de corte, según la invención, en posición montada.
- La figura 2 muestra una vista explosionada en perspectiva del dispositivo auxiliar
15 de las figuras anteriores.
- La figura 3 muestra una vista en alzado del dispositivo auxiliar de las figuras anteriores, montado y seccionado por un plano vertical.
- 20 - La figura 4 muestra una vista en alzado de una variante de realización del dispositivo, en la que la pieza de apoyo de la baldosa comprende varios tramos acoplables entre sí, definiendo una pieza de apoyo de una altura variable.
- La figura 5 muestra una vista en alzado de una variante de realización del
25 dispositivo, en la que la base dispone de varios tramos acoplables entre sí, definiendo una base de altura variable.
- La figura 6 muestra una vista esquemática de dos dispositivos auxiliares, según la invención, en una posición de uso, conformando dos apoyos adicionales para una
30 baldosa dispuesta en una posición de corte respecto a una cortadora manual de baldosas.

Realización preferida de la invención.

- 35 Como se puede observar en las figuras 1 y 2 el dispositivo de la invención comprende

una base (1) adecuada para apoyarse sobre suelo, sobre un elemento de soporte o sobre cualquier otra superficie, y una pieza (2) de apoyo de una baldosa en una posición de corte, tal como se mostrará más adelante.

5 En el ejemplo mostrado en la figura 3, la base (1) comprende un tramo inferior (11) y un tramo superior (12), alineados respecto a un eje de giro y acoplados entre sí mediante sendos tramos roscados (13, 14) que permiten variar la altura total del dispositivo mediante el giro relativo de los dos tramos superior e inferior (11, 12) de la base, en uno u otro sentido.

10

Como se puede observar en la mencionada figura 3, el tramo superior (12) de la base presenta una configuración a modo de campana que proporciona una protección a los tramos roscados (13, 14) y que dispone, para su accionamiento giratorio, de una superficie exterior de agarre provista de unos rebajes (15) antideslizantes.

15

La pieza (2) presenta superiormente una superficie (21) para el apoyo de la baldosa a cortar y se encuentra montada sobre la base (1) con posibilidad de desplazamiento vertical, limitado en dirección ascendente por unas patillas (22) de anclaje a la base.

20 Tal como se ha mencionado, este dispositivo comprende unos medios de amortiguación de la pieza (3) respecto a la base, representados en las figuras 2 y 3 por un resorte helicoidal (3).

En las figuras 1 a 3 la pieza (2) de apoyo de la baldosa está constituida por único tramo
25 de una altura determinada.

En la variante de realización mostrada en la figura 4, la pieza (2) de apoyo de la baldosa comprende un número variable de tramos (2a, 2b, 2c), acoplables entre sí, en este caso, uno a continuación de otro; por ejemplo a rosca, mediante un acoplamiento tipo
30 bayoneta, o por cualquier otro medio que permita acoplar un número variable de tramos (2a, 2b, 2c), con el fin de variar la altura de dicha pieza (2) y de ajustar la altura total del dispositivo a la cortadora manual de cerámica a utilizar en cada caso.

En la variante de realización mostrada en la figura 5, la base (1) comprende entre el
35 tramo inferior (11) y el tramo superior (12), un tramo intermedio (16) provisto de una

rosca exterior (17) y una rosca interior (18) para su acoplamiento telescópico con los tramos roscados (13, 14) del tramo inferior (11) y del tramo superior (12), con el fin de variar la altura de la base (1) y de ajustar la altura dispositivo a la cortadora manual de cerámica a utilizar en cada caso,

5

En el ejemplo mostrado en la figura 5, el dispositivo incorpora un imán (4) para su fijación, en una posición de uso, respecto a una cortadora manual o cualquier superficie ferromagnética.

10 En la figura 6 se muestran esquemáticamente dos unidades del dispositivo de la invención, conformando sendos apoyos para una baldosa (B) dispuesta en una posición de corte respecto a una cortadora manual (C) de baldosas.

Una vez descrita suficientemente la naturaleza de la invención, así como un ejemplo de
15 realización preferente, se hace constar a los efectos oportunos que los materiales, forma, tamaño y disposición de los elementos descritos podrán ser modificados, siempre y cuando ello no suponga una alteración de las características esenciales de la invención que se reivindican a continuación.

REIVINDICACIONES

1. Dispositivo auxiliar para el apoyo de baldosas en posición de corte; **caracterizado** porque comprende: una base (1) adecuada para posicionarse sobre una superficie o elemento de soporte; una pieza (2) de apoyo de la baldosa, estando dicha pieza (2) montada sobre la base con posibilidad de desplazamiento en una dirección perpendicular a un plano de apoyo de una baldosa (B) en posición de corte; unos medios de regulación (13, 14) de la altura del dispositivo, y unos medios de amortiguación (3) de la pieza de apoyo (2) de la baldosa.
- 2.- Dispositivo, según la reivindicación 1; **caracterizado** porque la base (1) comprende un tramo inferior (11) y un tramo superior (12), acoplados entre sí mediante sendos tramos roscados (13, 14) complementarios, que conforman unos medios de regulación de la altura del dispositivo.
- 3.- Dispositivo, según cualquiera de las reivindicaciones anteriores, **caracterizado** porque los medios de amortiguación (3) de la pieza de apoyo (2) de la baldosa (B) comprenden al menos un resorte o elemento elástico montado entre dicha pieza de apoyo (2) y la base (1).
- 4.- Dispositivo, según una cualquiera de las reivindicaciones 1 a 3, **caracterizado** porque la pieza (2) de apoyo de la baldosa está constituida por único tramo de una altura determinada.
- 5.- Dispositivo, según una cualquiera de las reivindicaciones 1 a 3, **caracterizado** porque la pieza (2) de apoyo de la baldosa comprende un número variable de tramos (2a, 2b, 2c) acoplables entre sí, de forma telescópica o uno a continuación de otro, conformando una pieza (2) de apoyo de la baldosa de altura variable.
- 6.- Dispositivo, según cualquiera de las reivindicaciones 2 a 5, **caracterizado** porque la base (1) comprende un tramo intermedio (16) acoplado telescópicamente con el tramo inferior (11) y el tramo superior (12) de dicha base (1).

7.- Dispositivo, según cualquiera de las reivindicaciones anteriores, **caracterizado** porque el dispositivo incorpora al menos un imán (4) para su fijación, en una posición de uso, a una cortadora manual o cualquier superficie ferromagnética.

5

10

15

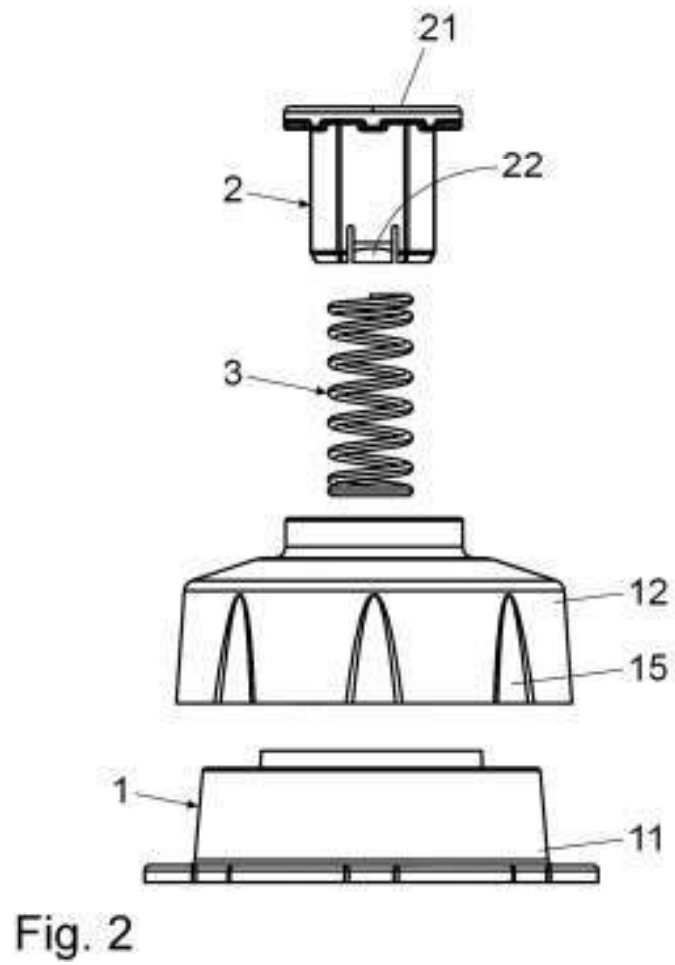
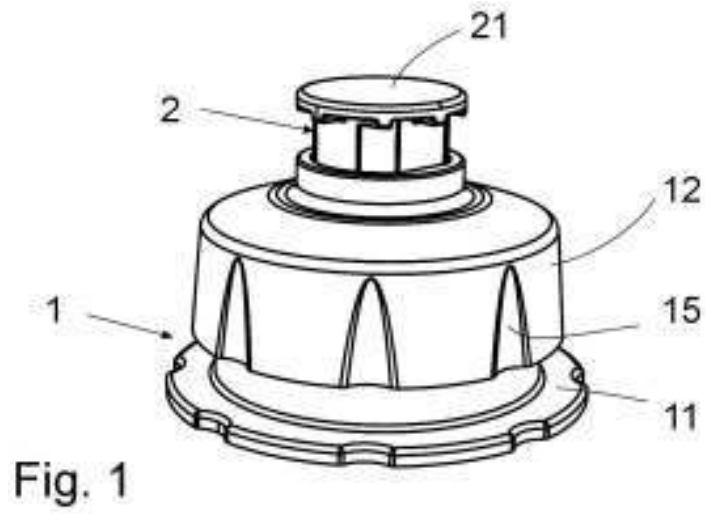

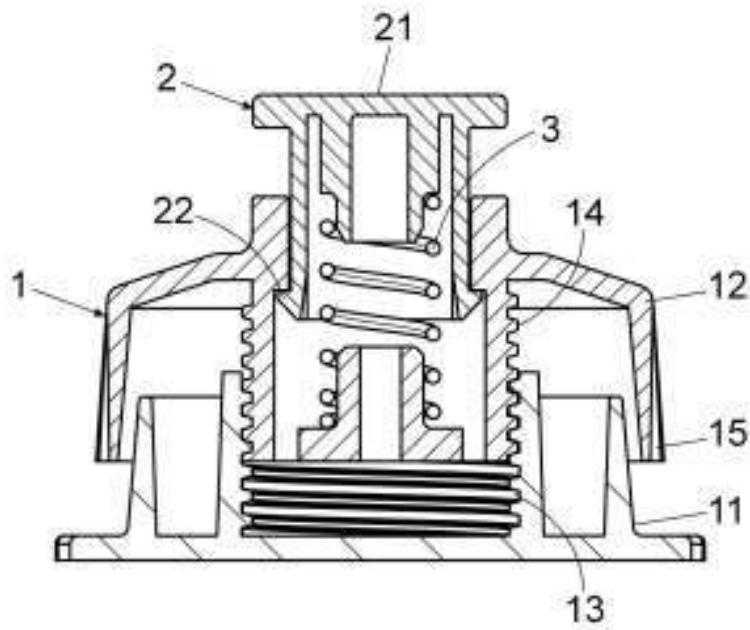

Fig. 3

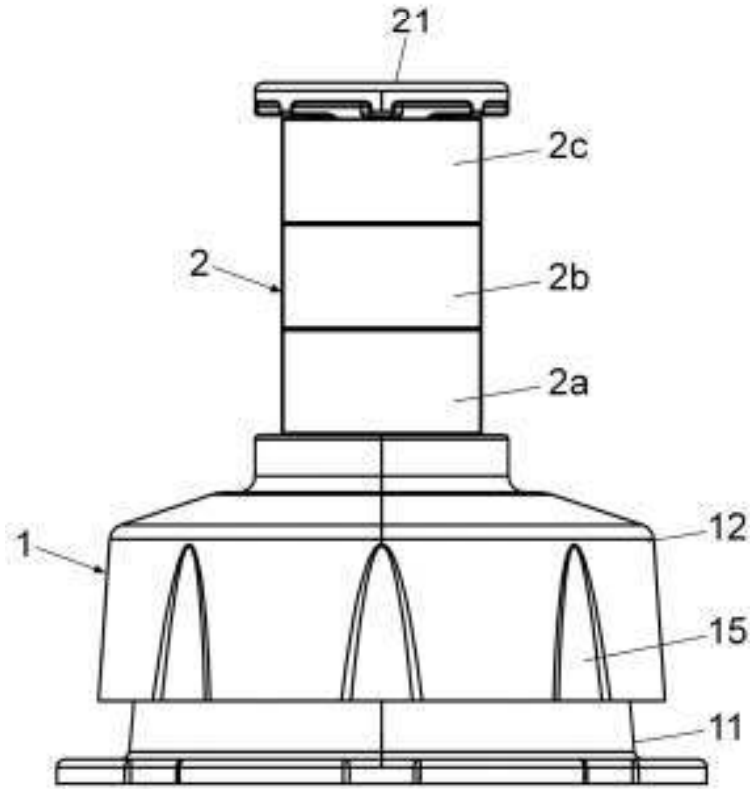

Fig. 4

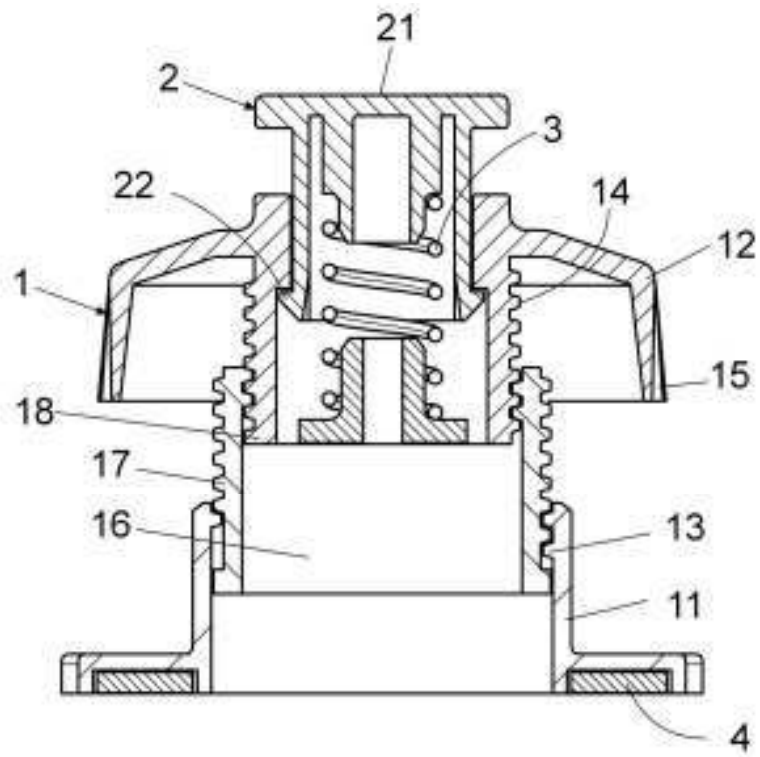

Fig. 5

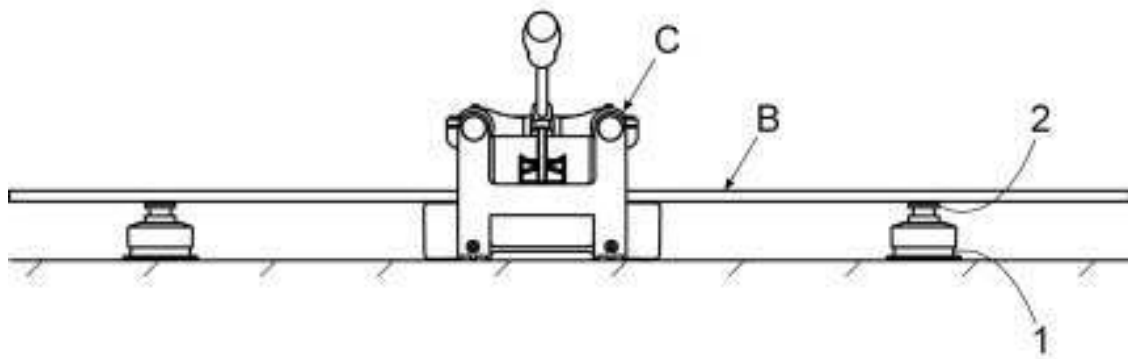

Fig. 6



- ②① N.º solicitud: 201830302
 ②② Fecha de presentación de la solicitud: 27.03.2018
 ③② Fecha de prioridad:

INFORME SOBRE EL ESTADO DE LA TECNICA

⑤① Int. Cl.: **B28D1/22** (2006.01)
B28D7/04 (2006.01)

DOCUMENTOS RELEVANTES

| Categoría | ⑤⑥ Documentos citados | Reivindicaciones afectadas |
|-----------|--|----------------------------|
| A | ES 2583363 A1 (BOADA GERMANS SA) 20/09/2016, Páginas 3-4; figuras 1-6 | 1 |
| A | ES 1040704U U (BOADA GERMANS SA) 16/05/1999, Páginas 3-4; figuras 1-3 | 1 |
| A | CN 106671298 A (WEIFANG TONGDA INSTR CO LTD) 17/05/2017, Figuras & resumen de la base de datos EPODOC. Recuperado en EPOQUE; AN-CN-201611210205-A | 1-2, 6 |
| A | FR 2490541 A1 (WARIN ET FILS) 26/03/1982, Páginas 2-5; figura 1 | 1, 3 |
| A | CN 206085366U U (CHENGDU YUANSHI INFORMATION TECH CO LTD) 12/04/2017, Figuras & resumen de la base de datos EPODOC. Recuperado en EPOQUE; AN-CN-201620976818-U | 1, 3 |
| A | CN 206254347U U (BEIJING JUJIA XIANGHE DECORATION ENG CO LTD) 16/06/2017, Figuras & resumen de la base de datos EPODOC. Recuperado en EPOQUE; AN-CN-201621356378-U | 1 |

Categoría de los documentos citados

X: de particular relevancia
 Y: de particular relevancia combinado con otro/s de la misma categoría
 A: refleja el estado de la técnica

O: referido a divulgación no escrita
 P: publicado entre la fecha de prioridad y la de presentación de la solicitud
 E: documento anterior, pero publicado después de la fecha de presentación de la solicitud

El presente informe ha sido realizado

para todas las reivindicaciones

para las reivindicaciones nº:

Fecha de realización del informe
15.11.2018

Examinador
J. Hernández Cerdán

Página
1/2

Documentación mínima buscada (sistema de clasificación seguido de los símbolos de clasificación)

B28D

Bases de datos electrónicas consultadas durante la búsqueda (nombre de la base de datos y, si es posible, términos de búsqueda utilizados)

INVENES, EPODOC