

19

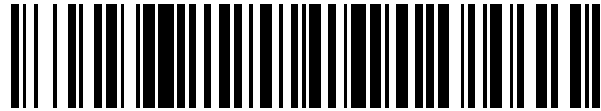

OFICINA ESPAÑOLA DE  
PATENTES Y MARCAS

ESPAÑA



11 Número de publicación: **2 726 151**

51 Int. Cl.:

**B60N 2/28**

(2006.01)

12

TRADUCCIÓN DE PATENTE EUROPEA

T3

96 Fecha de presentación y número de la solicitud europea: **16.04.2015** **E 15001103 (9)**

97 Fecha y número de publicación de la concesión europea: **20.03.2019** **EP 2933134**

54 Título: **Silla de automóvil para niños**

30 Prioridad:

**18.04.2014 PL 40795414**

45 Fecha de publicación y mención en BOPI de la traducción de la patente:

**02.10.2019**

73 Titular/es:

**FIRMA LOOKART EKSPORT IMPORT LUKASZ  
KARWALA (100.0%)  
Szarlejka ul. Lukaszewicza 172  
42-130 Wreczyca Wielka, PL**

72 Inventor/es:

**KARWALA, LUKASZ**

74 Agente/Representante:

**VALLEJO LÓPEZ, Juan Pedro**

**ES 2 726 151 T3**

Aviso: En el plazo de nueve meses a contar desde la fecha de publicación en el Boletín Europeo de Patentes, de la mención de concesión de la patente europea, cualquier persona podrá oponerse ante la Oficina Europea de Patentes a la patente concedida. La oposición deberá formularse por escrito y estar motivada; sólo se considerará como formulada una vez que se haya realizado el pago de la tasa de oposición (art. 99.1 del Convenio sobre Concesión de Patentes Europeas).

**DESCRIPCIÓN**

Silla de automóvil para niños

5 El objetivo de la invención es proporcionar una silla de automóvil para un niño, que se sujete en el asiento inferior de un asiento de automóvil.

10 Se conocen sillas de automóvil para niños, montadas en un asiento inferior de un automóvil, que comprenden un asiento inferior, es decir, una armazón de silla, sujetas a una base que es una base montada en un asiento para automóviles mediante sistemas de fijación que fijan el armazón de la silla a la base. La base se sujeta en un asiento de automóvil mediante el sistema isofix, cinturones de seguridad o de alguna otra forma. El armazón de la silla puede separarse de la base y esta operación no requiere el desmontaje de la base del asiento del automóvil. El niño es sostenido en el armazón de la silla por medio de cinturones internos - montados en la cubierta de la silla.

15 Se conoce una silla de automóvil para un niño como la presentada en el documento de patente CA 2558978. La silla comprende: un bastidor de asiento inferior con un respaldo con una ranura para cinturones de seguridad internos de la silla que limitan el asiento ocupado por un niño, un bastidor de asiento inferior que comprende un elemento de absorción de energía conectado operativamente a la ranura para reducir la cantidad de fuerza del cinturón interno que afecta al niño que ocupa la silla durante un frenado repentino. En la invención, se contemplan diversas ranuras en el  
20 bastidor de la silla a través de las cuales se puede roscar el cinturón interno.

25 Se sabe que un asiento para un niño se utiliza en vehículos como los presentados en el documento de patente EP 1059194. Comprende un cuerpo de silla con una primera y segunda superficies laterales, donde la primera superficie de apoyo se extiende entre las superficies laterales y está dispuesta para apoyarse en el cojín del asiento inferior del asiento del automóvil, mientras que la otra superficie de apoyo se extiende entre las superficies laterales y está dispuesta para apoyarse en el respaldo del asiento del vehículo.

30 Se conoce una silla de automóvil para un niño concebida para bebés pequeños, como la presentada en el documento de patente EP 1470952. La silla comprende un bastidor montado en el asiento inferior de un asiento del vehículo y un soporte trasero que puede girarse con respecto al bastidor. El asiento del vehículo comprende una parte que constituye un asiento inferior y un respaldo. La parte inferior del soporte trasero de la silla colocada en el bastidor es móvil con respecto al bastidor, en las direcciones hacia y desde la parte trasera del vehículo. El soporte trasero está en posición vertical en una primera posición donde en la parte inferior del soporte trasero se encuentra cerca de la parte trasera del vehículo y está inclinado en una segunda posición donde en la parte inferior del soporte trasero está separado de  
35 la parte trasera del vehículo.

40 Se conoce un bastidor de seguridad para un asiento de automóvil para un niño, como el presentado en el documento de patente EP 1517810. El bastidor está provisto de elementos de anclaje conectados a la silla y acoplados rígidamente con la base y/o el asiento inferior del asiento del vehículo. Los elementos de anclaje pueden liberarse del acoplamiento con los elementos de anclaje de la silla infantil fijados al vehículo por medio de eslabones conectados entre sí con una barra transversal y esta se acopla con un asa de tirar para su separación.

45 Se conoce una silla de automóvil como la presentada en el documento de patente FR 2957313. La silla está provista de un punto de apoyo integrado con un asiento del vehículo en una posición de montaje. La silla, junto con una base y un respaldo, ocupa una posición delantera o trasera con respecto al punto de apoyo. Pares de dos elementos de sujeción se disponen simétricamente de manera que un par de primeros elementos de sujeción interactúa con un segundo par de primeros elementos de sujeción en una posición orientada hacia atrás con respecto a la dirección de conducción, donde el segundo par de primeros elementos de sujeción interactúa con el primer par de segundos elementos de sujeción.  
50

55 Se conoce un asiento infantil para vehículo gracias al documento de patente US 6.428.099 B1 que se acopla de manera separable a una base adaptada para descansar sobre un asiento en un vehículo. Este asiento es ajustable a una posición vertical o reclinada. Este asiento incluye un mecanismo de liberación acoplado a una parte inferior del armazón del asiento, el cual sirve para un acoplamiento liberable del asiento a la base. En este mecanismo, las paredes laterales comprenden ranuras dentro de las cuales se puede mover una barra de liberación, barra de liberación que constituye un elemento de enganche o un elemento de liberación del mecanismo de liberación.

60 Se conoce un sistema para sostener a un niño en una silla como el presentado en el documento de patente US 5567008. El sistema comprende una base montada en un asiento de automóvil y un capazo para un bebé, que comprende un armazón de silla ensamblada con la base por medio de un brazo de fijación. El brazo de fijación se puede mover para desenganchar el armazón de la base, y para este fin se proporciona un botón de liberación montado en la carcasa.

65 Se conoce un sistema para acoplar un capazo para bebés a otro dispositivo que constituye una base, como el presentado en el documento de patente US 5772279. El sistema comprende un capazo que comprende medios de acoplamiento que se extienden desde un lado del capazo, y los medios de acoplamiento forman bolsillos de montaje.

Los dispositivos que constituyen la base, como un cochecito o una silla de vehículo, tienen pernos de acoplamiento dispuestos para los bolsillos de montaje del capazo.

5 También se conoce una silla para un niño para su montaje en un asiento de automóvil como la presentada en el documento de patente US 6592183. La silla comprende un primer par de aberturas y un segundo par de aberturas. El sistema de anclaje del vehículo comprende un sistema de anclaje para acoplar un par de elementos de montaje de anclaje utilizados en el asiento del vehículo o en sus proximidades. El sistema de anclaje del vehículo comprende un cinturón de seguridad que tiene una parte central y partes extremas opuestas, así como una sujeción acoplada con cada una de las partes extremas, dispuesta para acoplar uno de los elementos de montaje. El sistema de anclaje del  
10 vehículo también comprende una correa acoplada con la silla y la parte central del cinturón de seguridad. La correa permanece acoplada a la silla y al cinturón de seguridad, mientras que el cinturón de seguridad se mueve entre la primera y la segunda abertura de la silla.

15 Se conoce una silla de automóvil como la presentada en el documento de patente US 6428099. La silla de automóvil para un niño se monta de forma liberable en la base adaptada para un asiento de automóvil. La silla puede colocarse en posición vertical o inclinada, y adicionalmente puede comprender un compartimento para alojar accesorios pequeños.

20 Se conoce una silla de automóvil como la presentada en el documento de patente US 6692073. Se trata de una silla/un capazo para un bebé que se dispone en un automóvil para permitir su balanceo.

25 Se conoce una silla de automóvil como la presentada en el documento de patente US 2007176477. Se trata de una silla para bebés donde el arnés para sujetar al bebé se sujeta con respecto al vehículo mediante un sistema de montaje independiente de cualquier bastidor de silla. Preferentemente, la silla se monta en un asiento de automóvil. También se desvela un conjunto con una estructura de silla que tiene una ranura a través de la cual se pueden roscar cinturones internos que constituyen el arnés. El arnés, ventajosamente, comprende un cinturón principal interno que se enrolla detrás de la silla a través de un par de ranuras para proporcionar al bebé dos cinturones de hombro internos. Múltiples pares de ranuras brindan una posibilidad de cambiar la altura de los cinturones de hombro internos. La silla se sujeta con los cinturones internos al asiento del vehículo. Este conjunto no tiene base de silla. La silla tiene una hebilla del  
30 cinturón interno adicional que sujeta la silla.

35 Se conoce una conexión de anclaje inferior para sujetar una silla infantil a las abrazaderas de anclaje de un vehículo, como la presentada en el documento de patente US 2010033001. En este sentido, un solo elemento de retroceso comprende un brazo extensible conectado con un cinturón interno de la silla que tiene en sus extremos opuestos elementos de acoplamiento para bloquear los bucles de anclaje. Al presionarse, un botón de liberación en el elemento de retroceso permite la retracción del brazo del elemento de retroceso cuando se mantienen los elementos de acoplamiento cerca de la silla infantil en una posición de almacenamiento.

40 Se conoce una silla de automóvil para un niño para su montaje en un asiento inferior de un asiento de automóvil presentada en la solicitud de patente polaca P.402917. La silla del automóvil tiene una base donde se colocan retenes de fijación, y un asiento inferior del armazón. El asiento inferior tiene cinturones internos para un niño, con dos segmentos de hombro que se extienden en el espacio del asiento inferior concebido para un niño y pasando al otro lado del asiento inferior y conectado allí a un cinturón tensor que atraviesa un tensor, y en el espacio del asiento inferior concebido para un niño tiene un elemento de conexión de entrepierna provisto de una abrazadera para cinturones  
45 internos. La parte de sujeción del elemento de conexión de entrepierna está provista de un asa, colocada en el lado opuesto del asiento inferior con respecto al lado del asiento inferior concebido para un niño, y el tensor de cinturón de la silla está provisto de un conector. El asa del elemento de sujeción del elemento de conexión de entrepierna y el conector del tensor se acoplan con retenes de fijación de la base de la silla, una vez que el asiento inferior se fija en la base. La base de la silla se monta en un asiento de automóvil mediante un sistema isofix o mediante cinturones de seguridad con los que está equipado el automóvil. Los retenes de fijación tienen elementos de pinza que pueden girar sobre ejes, y se liberan mediante resortes. El conector del tensor y el asa del elemento de sujeción del cinturón de entrepierna tienen una sección transversal que coopera con retenes de fijación de forma circular. La base de la silla está provista de canales laterales longitudinales, donde una parte central de la misma, en el lado correspondiente al respaldo del asiento inferior, tiene una protuberancia de forma cilíndrica cuyo eje se extiende transversalmente al eje longitudinal de la base. El asiento inferior de la silla está provisto de rieles longitudinales y un rebaje de forma cilíndrica cuyo eje se extiende transversalmente al eje longitudinal del asiento inferior. Los rieles longitudinales del asiento inferior entran en los canales de la base y la protuberancia de la base entra en el rebaje del asiento inferior al asentarse el asiento inferior en la base de la silla.

60 En las soluciones conocidas para sillas de automóvil para niños, montadas en un asiento de automóvil, con la excepción de la silla presentada en la solicitud P.402917, la fuerza de inercia que actúa sobre un niño durante un accidente se transfiere a los cinturones internos, luego al armazón de la silla, junto a la base y solo entonces a la estructura del vehículo.

65 El objetivo de esta invención es proporcionar una silla donde la trayectoria de transferencia de la fuerza de inercia, durante un accidente, sea más corta y, por lo tanto, se mejore la seguridad del niño transportado y el montaje del

asiento inferior con un niño en la base de la silla sea muy sencillo y al mismo tiempo completamente seguro.

Una silla de automóvil para un niño, según la invención, se monta en un asiento de automóvil. Tiene una base con un retén de fijación y un asiento inferior del armazón que tiene cinturones internos para el niño, con dos segmentos de  
 5 hombro que se extienden en el espacio del asiento inferior concebido para el niño y que pasan al otro lado del asiento inferior y allí se conectan a un cinturón tensor que atraviesa un tensor. En el espacio del asiento inferior concebido para un niño hay un elemento de conexión de entrepierna provisto de una abrazadera para cinturones internos. El  
 10 asiento inferior del armazón está provisto de un soporte longitudinal que se extiende a lo largo del eje longitudinal del armazón del asiento inferior. El soporte está provisto de un conector y la base tiene al menos un retén de fijación con el que se acopla el conector del soporte cuando el asiento inferior se asienta en la base.

Preferentemente, el conector se coloca en un extremo del soporte y se acopla con un elemento de conexión de entrepierna con una abrazadera para cinturones internos de una silla, en donde el otro extremo del soporte se acopla  
 15 con un tensor del cinturón tensor de la silla.

También preferentemente, el conector se coloca en un extremo del soporte y se acopla con un tensor del cinturón tensor de una silla, en donde el otro extremo del soporte se acopla con un elemento de conexión de entrepierna con una abrazadera para el cinturón tensor de la silla.

También preferentemente, el conector se coloca entre un extremo del soporte y el otro extremo del soporte, en donde en un extremo del soporte se coloca un elemento de conexión de entrepierna con una abrazadera para cinturones  
 20 internos de una silla, y en el otro extremo del soporte se coloca un tensor del cinturón tensor de una silla.

También preferentemente, el conector se coloca en el soporte y se acopla con un elemento de conexión de entrepierna con una abrazadera para cinturones internos de una silla, en el que el elemento de conexión de entrepierna se fija en  
 25 el eje común con un tensor del cinturón tensor de la silla.

También preferentemente, la base está provista de al menos un elemento de sujeción de gancho y el asiento inferior del armazón tiene al menos un rebaje de montaje, en el que entra un elemento de sujeción de gancho mientras se fija  
 30 el asiento inferior del armazón en la base.

También preferentemente, la base de una silla se monta en el asiento del automóvil por medio de un dispositivo de sistema isofix.

También preferentemente, la base de una silla se monta en el asiento del automóvil por medio de los cinturones de seguridad del automóvil.

También preferentemente, el elemento de conexión de entrepierna es un cinturón.

También preferentemente, el retén de fijación tiene un elemento de pinza giratorio en un eje y se libera mediante un resorte y el conector tiene una sección transversal que coopera con un retén de fijación de forma circular.

También preferentemente, la base de la silla está provista de canales laterales longitudinales y la parte central de la misma en el lado correspondiente al respaldo del asiento inferior está provista de una protuberancia de forma cilíndrica  
 45 cuyo eje se extiende transversalmente al eje longitudinal de la base, y el asiento inferior de la silla está provistos de rieles longitudinales y un rebaje de forma cilíndrica cuyo eje se extiende transversalmente al eje longitudinal del asiento inferior, en donde los rieles longitudinales del asiento inferior entran en los canales de la base y la protuberancia de la base entra en el rebaje del asiento inferior al fijar el asiento inferior en la base de la silla.

El objeto de la invención se presenta en sus realizaciones en el dibujo, donde la Figura 1 muestra una silla de automóvil para un niño en una vista lateral despiezada en una realización donde el conector del soporte está colocado en el extremo del soporte al que se sujeta el elemento de conexión de entrepierna; la Figura 2 muestra una silla de automóvil  
 50 para un niño en una vista lateral despiezada en una realización donde el conector del soporte se coloca en el extremo del soporte al que se sujeta un tensor del cinturón tensor; la Figura 3 muestra en una vista en perspectiva un soporte en el que el conector se coloca en el extremo opuesto del tensor con respecto al cinturón tensor; la Figura 4 muestra en una vista en perspectiva un soporte en el que el conector se coloca en el mismo eje que el tensor del cinturón tensor; la Figura 5 muestra una sección transversal de un segmento de la silla que ilustra la sujeción de un conector de soporte en un cierre del asiento inferior.

Una silla de automóvil 1 se concibe para su montaje en un asiento de automóvil 2. Como se muestra en las realizaciones de la Figura 1 y la Figura 2, una silla 1 comprende una base 3 y un asiento inferior 4. Está provista de cinturones internos 5 para un niño, donde dos segmentos de hombro se extienden en un espacio inferior del asiento  
 60 4, concebidos para un niño y pasan al otro lado del asiento inferior 4, donde se conectan con un cinturón tensor 6 roscado a través de un tensor 7. El asiento inferior 4 está provisto de un soporte longitudinal 8 que se extiende a lo largo del eje longitudinal del armazón del asiento inferior 4. El soporte 8 está provisto de un conector 9 y la base 3 tiene un retén de fijación 10. Al fijar el asiento inferior 4 en la base 3, el conector 9 del soporte 8 se acopla con un retén  
 65

de fijación 10. En esta realización, la base 3 está provista de dos elementos de sujeción de gancho 11 colocados uno en cada lado del lado frontal de la base 3 y el asiento inferior del armazón tiene rebajes de montaje 12 en los que los elementos de sujeción de gancho 11 entran al colocar la parte inferior del armazón en la base 3.

5 En la primera realización, como se muestra en la Figura 1 y la Figura 3, el conector 9 se fija en el extremo del soporte 8 que se acopla con el elemento de conexión de entrepierna 13 con una abrazadera 14 de cinturones internos 5 de la silla 1. El otro extremo del soporte 8 se acopla con un tensor 7 del cinturón tensor 6 de la silla 1.

10 En una segunda realización, como se muestra en la Figura 2, un conector 9 se coloca en el extremo del soporte 8 en el que se sujeta un tensor 7 del cinturón tensor 6, y el otro extremo del soporte 8 se acopla con un elemento de entrepierna 13 de conexión con una abrazadera 14 para cinturones internos 5 de la silla 1.

15 Por supuesto, es posible colocar el conector 9 en cualquier lugar entre un extremo del soporte 8 donde se coloque el elemento de conexión de entrepierna 13 con una abrazadera 14 para los cinturones internos 5 de la silla 1 y el otro extremo del soporte 8 donde se coloque el tensor del cinturón tensor 6 de la silla 1.

20 Como se muestra, por ejemplo, en la Figura 3, el soporte 8 puede tener un perfil de viga en C y en su superficie central interna se extiende el cinturón tensor 6. Las superficies laterales del perfil del soporte 8 constituyen elementos para sujetar el conector 9, el tensor 7 del cinturón tensor 6 y el elemento de conexión de entrepierna 13 con una abrazadera 14 para los cinturones internos 5 de la silla 1. En la realización mostrada en la Figura 3, el conector 9 se coloca en el mismo extremo del soporte 8 que el elemento de conexión de entrepierna 13, y en el extremo opuesto del soporte 8 se sujeta un tensor 7 del cinturón tensor 6. El elemento de conexión de entrepierna 13 en este ejemplo es un cinturón.

25 En otra realización, como se muestra en la Figura 4, el conector 9 se coloca en el soporte 8 y se acopla con el elemento de conexión de entrepierna 13 con una abrazadera 14 para los cinturones internos 5 de la silla 1, y el elemento de conexión de entrepierna 13 se fija en el eje común con el tensor 7 del cinturón tensor 6 de la silla 1. En este caso, la longitud del soporte 8 se puede reducir significativamente.

30 Como se muestra en la Figura 5, el retén de fijación 10 tiene un elemento de pinza 15 que puede girar sobre un eje 16 y se libera mediante un resorte 17. El conector 9 tiene una sección transversal que coopera con el retén de fijación 10 de forma circular.

35 El conector 9 en las realizaciones mostradas en la Figura 3, la Figura 4, la Figura 5 tiene forma de pasador en forma de un cilindro en el que un elemento de conexión de entrepierna 13 se coloca centralmente. En este caso, hay dos retenes de fijación 10 en la base 3 correspondientes a los extremos del conector que sobresalen fuera de los soportes 8. En las realizaciones mostradas en la Figura 1 y la Figura 2, el conector 9 tiene forma de eslabón de cadena consistente en dos secciones de barras cilíndricas paralelas acopladas con piezas de lámina plana. En estas realizaciones, la base está provista de un retén de fijación 10. Evidentemente, el conector 9 puede tener numerosas formas diferentes, por ejemplo, puede estar hecho de una pieza de una barra doblada en forma de una cadena rectangular.

45 La base 3 de la silla 1, como se muestra en la Figura 1 y la Figura 2, está provista de canales laterales longitudinales 18, y su parte central en el lado correspondiente al respaldo del asiento inferior 4 está provista de una protuberancia 19 de forma cilíndrica cuyo eje se extiende transversalmente al eje longitudinal de la base 3, y el asiento inferior 4 de la silla 1 está provisto de rieles longitudinales 20 y un rebaje 21 de forma cilíndrica cuyo eje se extiende transversalmente hasta el eje longitudinal del asiento inferior 4, en donde los rieles longitudinales 20 del asiento inferior 4 entran en los canales 18 de la base 3 y la protuberancia 19 de la base 3 entra en el rebaje 21 del asiento inferior 4 mientras se fija el asiento inferior 4 en la base 3 de la silla 1. La base 3 de la silla 1 se monta en el asiento del automóvil 2 mediante un dispositivo de sistema isofix 22.

50 Evidentemente, la base 3 de la silla 1 puede montarse en el asiento del automóvil 2 mediante los cinturones de seguridad del automóvil u otros medios técnicos.

55 Después de que el niño se sienta en el asiento inferior 4 de la silla 1 y después de sujetar los cinturones internos 5 a la abrazadera 14 conectada al elemento de conexión de entrepierna 13, los cinturones internos 5 se tensan tensionando el cinturón tensor 6 y su posición se asegura mediante el tensor 7. Como se muestra en la Figura 1 y la Figura 2, el montaje del asiento inferior 4 de la silla 1 en la base se realiza con el uso de un conector 9 del soporte 8 del que está provisto el asiento inferior 4 y un correspondiente retén de fijación 10 en la base 3 de la silla 1, así como elementos de gancho 11 en la base 3 y correspondientes rebajes 12 dispuestos en el asiento inferior 4. El conector 9 del soporte 8 encaja en el retén de fijación 10 y cada uno de los elementos de gancho 11 de la base 3 entra en un correspondiente rebaje de sujeción 12 del asiento inferior 4 mientras se fija el asiento inferior del armazón 4 en la base 3.

65 Gracias a dicha construcción de la silla 1, en el caso de una sobrecarga alta como la que puede producirse durante un frenado brusco o una colisión, la fuerza de inercia transferida (niño - cinturones de la silla 1 (cinturones internos, cinturón de entrepierna y cinturón de tensión) - la base 3 (estructura del automóvil) pasa por alto el asiento inferior 4

de la silla 1 y de los cinturones de la silla 1 se transfiere a la base 3. Esta trayectoria de transferencia de la fuerza de inercia acortada, que afecta al niño durante un accidente, aumenta la seguridad del niño en la silla 1. Además, la estructura del asiento inferior 4 de la silla 1 no es un elemento del sistema que proporcione seguridad durante un accidente y, por lo tanto, puede formarse de cualquier material adecuado como, por ejemplo, espuma de poliestireno densa que contribuye, entre otras cosas, a una baja masa de la silla 1 que presenta otra ventaja, es decir, facilita el transporte de un niño en la silla 1 fuera del automóvil y también influye en los costes de producción de la silla 1. La aplicación en una realización en la construcción de la silla 1 de una conexión de fijación (elemento de sujeción de gancho 11 y correspondiente rebaje de sujeción 12) y fijación (conector 9 y retén de fijación 10) hace que el montaje del asiento inferior 4 en la base 3 de la silla 1 sea una operación muy fácil y, al mismo tiempo, garantiza una conexión segura del asiento inferior en la base 3 de la silla 1. Evidentemente, la aplicación del retén de fijación (un elemento de sujeción de gancho 11 y el correspondiente rebaje de sujeción 12) se puede reemplazar por otros medios técnicos.

Por supuesto, el objeto de la invención no se limita a la realización presentada y son posibles numerosas modificaciones de la misma dentro del alcance de las reivindicaciones de la patente sin apartarse del alcance de la materia objeto de la invención.

## REIVINDICACIONES

1. Una silla de automóvil para un niño, que se puede montar en un asiento de automóvil, que comprende una base con un retén de fijación y un asiento inferior de armazón que comprende cinturones internos para un niño, teniendo dichos cinturones dos segmentos de hombro que se extienden dentro del espacio del asiento inferior concebido para un niño y que pasa al otro lado del asiento inferior y que está conectado con un cinturón tensor que atraviesa un tensor, y en el espacio del asiento inferior concebido para un niño un elemento de conexión de entrepierna provisto de una abrazadera de cinturón interno, **caracterizada por que** el asiento inferior del armazón (4) está provisto de un soporte longitudinal (8) que se extiende a lo largo del eje longitudinal del armazón del asiento inferior (4), estando dicho soporte (8) provisto de un conector (9), donde la base (3) tiene al menos un retén de fijación (10), con el que se acopla el conector (9) del soporte (8), al fijar el asiento inferior (4) en la base (3).
2. Una silla según la reivindicación 1, **caracterizada por que** el conector (9) está fijado en un extremo del soporte (8) y acoplado a un elemento de conexión de entrepierna (13) con una abrazadera (14) para los cinturones internos (5) de la silla (1), en donde el otro extremo del soporte (8) está acoplado a un tensor (7) del cinturón tensor (6) de la silla (1).
3. Una silla según la reivindicación 1, **caracterizada por que** el conector (9) está fijado en un extremo del soporte (8) y acoplado a un tensor (7) del cinturón tensor (6) de la silla (1), en donde el otro extremo del soporte (8) está acoplado al elemento de conexión de entrepierna (13) con una abrazadera (14) para el cinturón tensor (6) de la silla (1).
4. Una silla de acuerdo con la reivindicación 1, **caracterizada por que** el conector (9) está fijado entre un extremo del soporte (8) y el otro extremo del soporte (8), en donde en un extremo del soporte (8) está situado un elemento de conexión de entrepierna (13) con una abrazadera (14) para los cinturones internos (5) de la silla (1), y en el otro extremo del soporte (8) está situado un tensor (7) del cinturón tensor (6) de la silla (1).
5. Una silla según la reivindicación 1, **caracterizada por que** el conector (9) está fijado en el soporte (8) y está conectado a un elemento de conexión de entrepierna (13) con una abrazadera (14) para los cinturones internos (5) de la silla (1), en donde el elemento de conexión de entrepierna (13) está fijado en el eje común con el tensor (7) del cinturón tensor (6) de la silla (1).
6. Una silla según la reivindicación 1, **caracterizada por que** la base (3) está provista de al menos un elemento de sujeción de gancho (11) y el asiento inferior del armazón (4) tiene al menos un rebaje de sujeción (12), en el cual penetra un elemento de sujeción de gancho (11) durante la fijación del asiento inferior del armazón (4) en la base (3).
7. Una silla según la reivindicación 1, **caracterizada por que** la base (3) de la silla (1) se monta en el asiento del automóvil (2) mediante un dispositivo de sistema isofix (22).
8. Una silla según la reivindicación 1, **caracterizada por que** la base (3) de la silla (1) se monta en el asiento del automóvil (2) por medio de los cinturones de seguridad del automóvil.
9. Una silla según cualquiera de las reivindicaciones 2 a 6, **caracterizada por que** el elemento de conexión de entrepierna (13) es un cinturón.
10. Una silla según la reivindicación 1, **caracterizada por que** el retén de fijación (10) tiene un elemento de pinza (15) que puede girar sobre un eje (16) y se libera mediante un resorte (17), y el conector (9) tiene una sección transversal que coopera con un retén de fijación (10) de forma circular.
11. Una silla según la reivindicación 1, **caracterizada por que** la base (3) de la silla (1) está provista de canales laterales longitudinales (18) y su parte central en el lado correspondiente al respaldo del asiento inferior (4) está provista de una protuberancia (19) de forma cilíndrica, cuyo eje se extiende transversalmente al eje longitudinal de la base (3) y el asiento inferior (4) de la silla (1) está provisto de rieles longitudinales (20) y de un rebaje (21) de forma cilíndrica cuyo eje se extiende transversalmente al eje longitudinal del asiento inferior (4), en donde los rieles longitudinales (20) del asiento inferior (4) entran en los canales (18) de la base (3) y la protuberancia (19) de la base (3) entra en el rebaje del asiento inferior (21) mientras se fija el asiento inferior (4) en la base (3) de la silla (1).

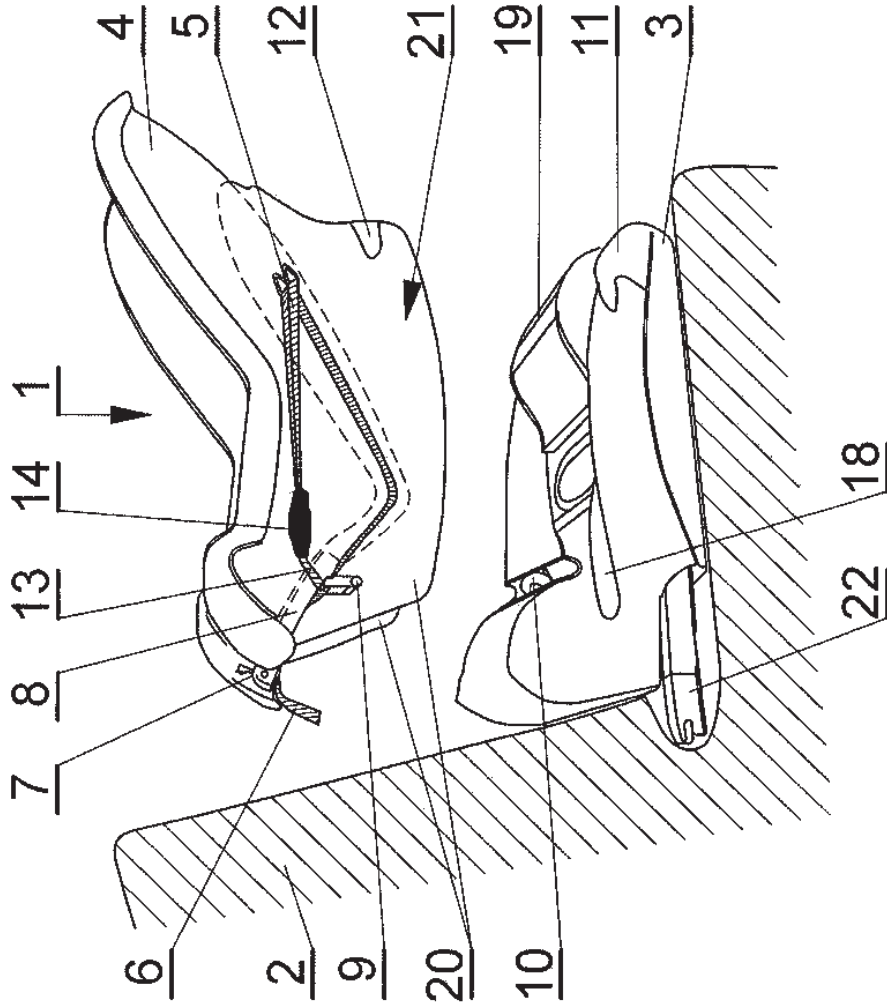

Fig. 1



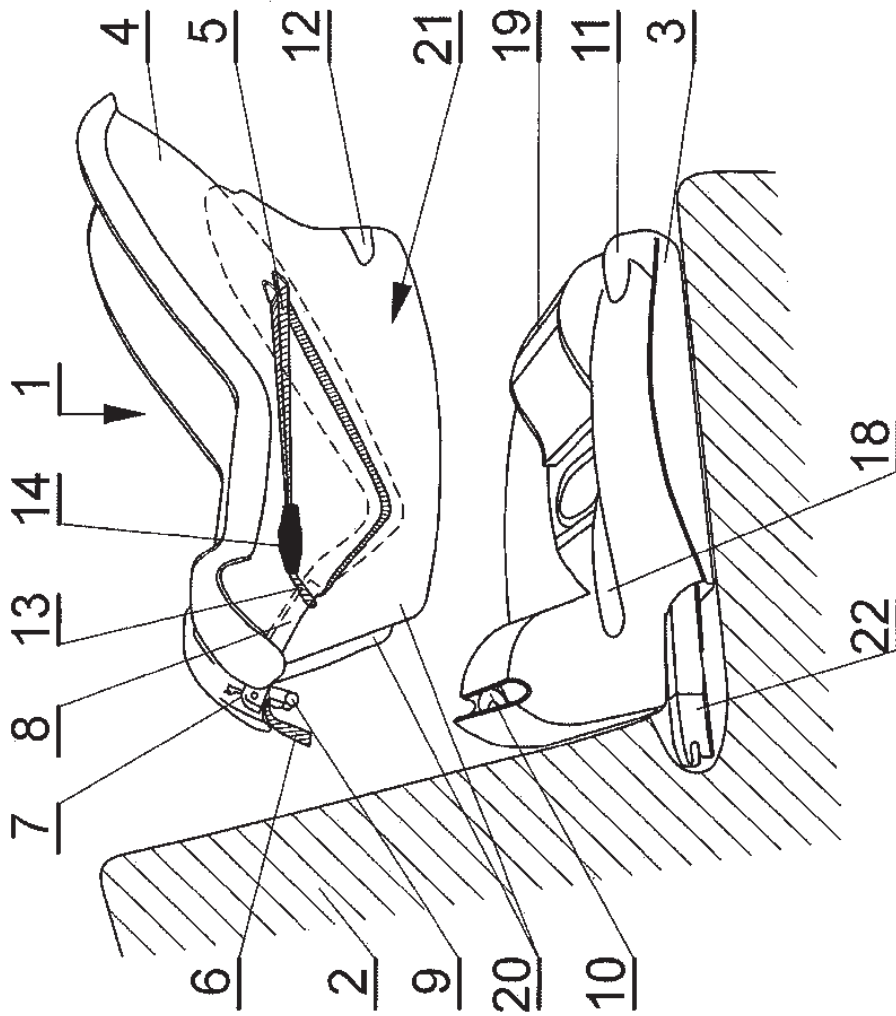

Fig. 2

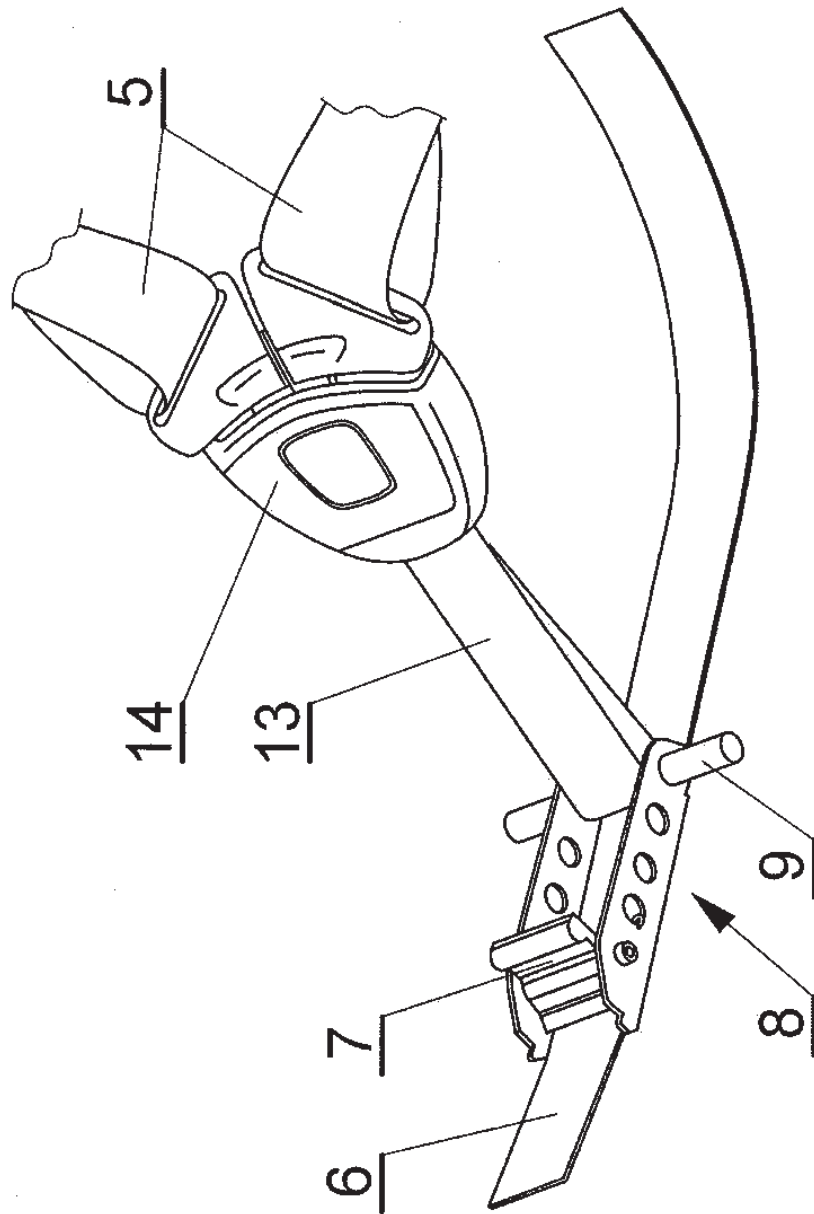

Fig. 3

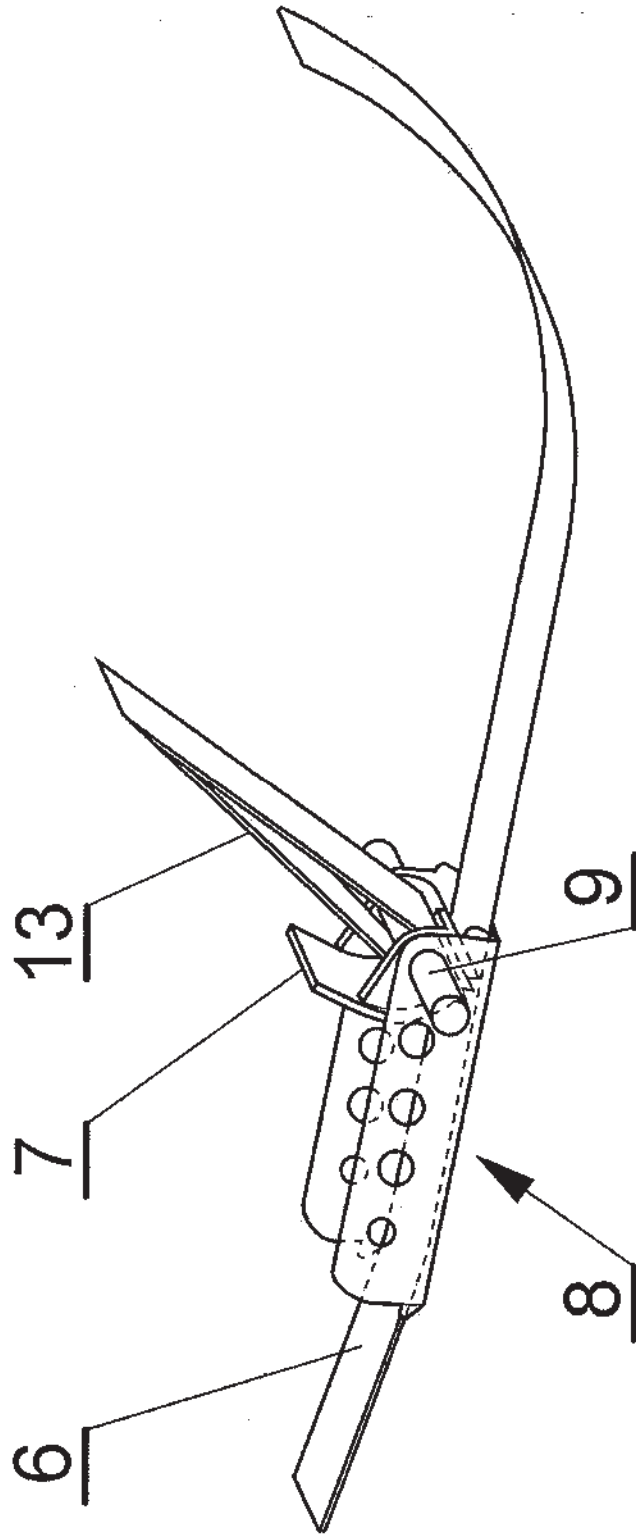

Fig. 4

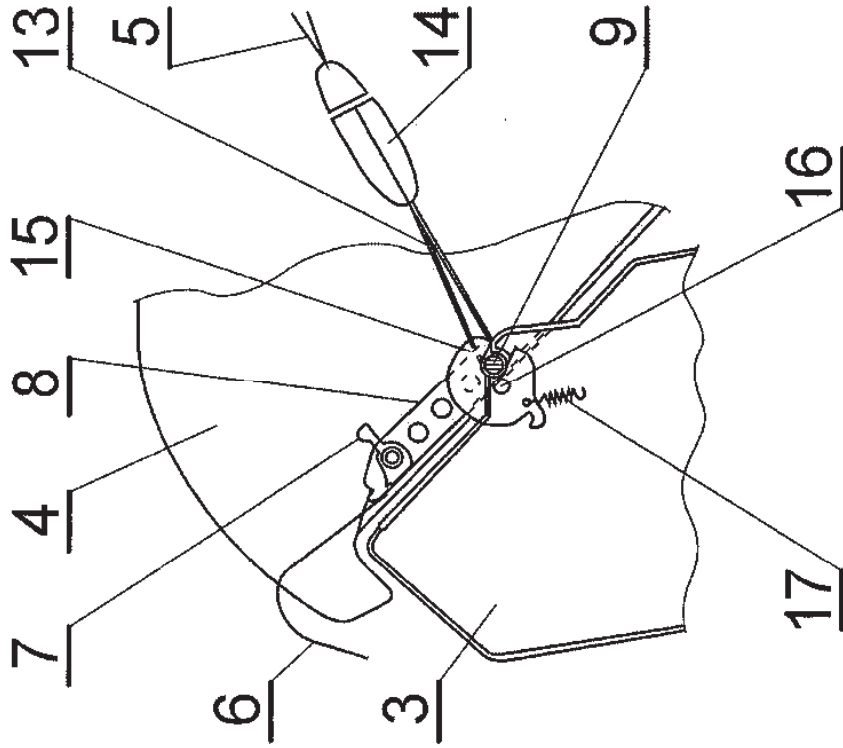

Fig. 5