

19

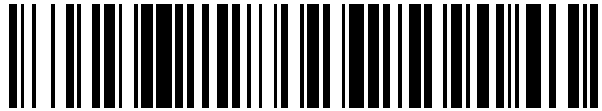

OFICINA ESPAÑOLA DE
PATENTES Y MARCAS

ESPAÑA



11 Número de publicación: **2 734 454**

21 Número de solicitud: 201830396

51 Int. Cl.:

A61B 5/107 (2006.01)
A61B 5/103 (2006.01)
A43D 1/02 (2006.01)

12

INFORME SOBRE EL ESTADO DE LA TÉCNICA

R1

22 Fecha de presentación:

24.04.2018

43 Fecha de publicación de la solicitud:

10.12.2019

88 Fecha de publicación diferida del informe sobre el estado de la técnica:

30.01.2020

71 Solicitantes:

**CENTRO FECAR NUMANCIA, S.A. (100.0%)
NUMANCIA, 18 BAJOS
08029 BARCELONA ES**

72 Inventor/es:

VILADOT ALDAVERT, Ferran

74 Agente/Representante:

ISERN JARA, Jorge

54 Título: **Dispositivo para la captación de imágenes plantares**

57 Resumen:

Dispositivo para la captación de imágenes plantares del pie de un paciente, provisto de una base de sustentación que comprende una plataforma de apoyo del pie, a la cual se le puede regular la inclinación a conveniencia de cada paciente y según el criterio del podólogo o profesional que deba valorar la imagen plantar. Preferiblemente el dispositivo comprende una lámina de material elástico removible que cubre una ventana practicada en la superficie de la plataforma, y una segunda plataforma de apoyo del pie, extraíble y/o regulable en posición, colocada debajo de la lámina.

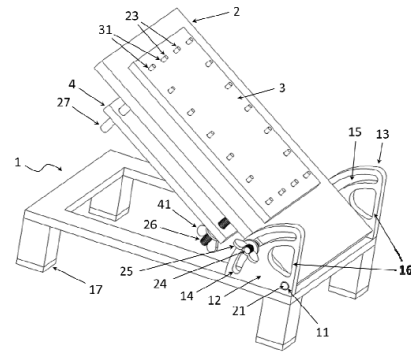

Fig. 1



- ②① N.º solicitud: 201830396
②② Fecha de presentación de la solicitud: 24.04.2018
③② Fecha de prioridad:

INFORME SOBRE EL ESTADO DE LA TECNICA

⑤① Int. Cl.: Ver Hoja Adicional

DOCUMENTOS RELEVANTES

Categoría	⑤⑥ Documentos citados	Reivindicaciones afectadas
X Y	WO 2017177304 A1 (CRYOS TECH INC) 19/10/2017, figuras 1, 3, 5 y 8 páginas 18 - 24;	1, 5-16 2-4
Y A	US 1297500 A (SCHARUN WILLIAM SR) 18/03/1919, figura 1, columna 2,	2-4 12-13
A	EP 2314219 A1 (PODO ACTIVA S L) 27/04/2011, figura 1, párrafo [23];	7-8
A	ES 1076710U U (PODO ACTIVA S L) 16/04/2012, Figuras 1 - 5. página 4, líneas 44 - 60;	7-8, 14-16
A	WO 2014144052 A2 (ORTHO RES LLC) 18/09/2014, Figuras 6 - 8. párrafos [24 - 29];	12-13
A	US 5979067 A (WATERS GREG) 09/11/1999, Figuras 1 - 5. columna 3, líneas 1 - 21;	14-16
A	US 9778027 B1 (SMITH CHRISTOPHER E) 03/10/2017, figura 10, columna 14, líneas 40 - 46;	14-16
A	US 2008276476 A1 (STEPHEN RAVINDRA et al) 13/11/2008, Figuras 2 - 5. párrafos 6 -16 y 75-82;	12-13

Categoría de los documentos citados

X: de particular relevancia

Y: de particular relevancia combinado con otro/s de la misma categoría

A: refleja el estado de la técnica

O: referido a divulgación no escrita

P: publicado entre la fecha de prioridad y la de presentación de la solicitud

E: documento anterior, pero publicado después de la fecha de presentación de la solicitud

El presente informe ha sido realizado

para todas las reivindicaciones

para las reivindicaciones nº:

Fecha de realización del informe
20.01.2020

Examinador
I. Zamorano Castaño

Página
1/2

CLASIFICACIÓN OBJETO DE LA SOLICITUD

A61B5/107 (2006.01)

A61B5/103 (2006.01)

A43D1/02 (2006.01)

Documentación mínima buscada (sistema de clasificación seguido de los símbolos de clasificación)

A61B, A43D

Bases de datos electrónicas consultadas durante la búsqueda (nombre de la base de datos y, si es posible, términos de búsqueda utilizados)

INVENES, EPODOC, WPI