

19



OFICINA ESPAÑOLA DE
PATENTES Y MARCAS

ESPAÑA



11 Número de publicación: **2 737 996**

51 Int. Cl.:

A42B 1/04 (2006.01)

12

TRADUCCIÓN DE PATENTE EUROPEA

T3

86 Fecha de presentación y número de la solicitud internacional: **16.09.2013 PCT/US2013/059900**

87 Fecha y número de publicación internacional: **27.03.2014 WO14046995**

96 Fecha de presentación y número de la solicitud europea: **16.09.2013 E 13771671 (8)**

97 Fecha y número de publicación de la concesión europea: **10.04.2019 EP 2897480**

54 Título: **Cobertura para la cabeza**

30 Prioridad:

18.09.2012 US 201213622057

45 Fecha de publicación y mención en BOPI de la traducción de la patente:

17.01.2020

73 Titular/es:

**PERTHOU, PETER M. (100.0%)
P.O. Box 1022
Minneapolis, Minnesota 55440-1022, US**

72 Inventor/es:

PERTHOU, PETER M.

74 Agente/Representante:

LEHMANN NOVO, María Isabel

ES 2 737 996 T3

Aviso: En el plazo de nueve meses a contar desde la fecha de publicación en el Boletín Europeo de Patentes, de la mención de concesión de la patente europea, cualquier persona podrá oponerse ante la Oficina Europea de Patentes a la patente concedida. La oposición deberá formularse por escrito y estar motivada; sólo se considerará como formulada una vez que se haya realizado el pago de la tasa de oposición (art. 99.1 del Convenio sobre Concesión de Patentes Europeas).

DESCRIPCIÓN

Cobertura para la cabeza

La presente invención se refiere, en general, a una cobertura para la cabeza y, más concretamente, se refiere a un gorro innovador.

5 Antecedentes de la invención

Para antecedentes, se hace referencia a gorros que tienen una parte superior circular en una pared cilíndrica. El documento US 6,643,848 describe dicho tipo de gorro.

Es un objeto de la invención proveer una cobertura para la cabeza o gorro mejorados.

Compendio de la invención

10 Según una cobertura para la cabeza de la presente descripción, una parte superior se conecta y se cose hacia adentro en su perímetro sobre la parte superior de una pared cilíndrica que se cose hacia adentro en la costura (al borde posterior de la parte superior). La costura se cose hacia afuera con el gorro de adentro hacia afuera y luego el gorro se invierte de modo que la costura es hacia adentro. La parte inferior de la pared cilíndrica puede plegarse hacia afuera y hacia arriba para crear un reborde que se asegura al borde posterior de la parte superior.

15 El borde inferior de la pared cilíndrica se pliega hacia arriba sobre sí mismo para formar un reborde, preferiblemente, plegado dos veces. Dichos pliegues se fijan en cuatro lugares a la pared cilíndrica para mantenerlos en el lugar.

La cobertura para la cabeza o gorro pueden estar hechos de dos piezas de material: una pieza rectangular y una pieza circular. Los extremos de la pieza rectangular se cosen juntos para formar un cilindro, y la pieza circular se fija a lo largo de una abertura del cilindro para formar una parte superior plana. El borde medial posterior de la pieza superior plana se cose para fijarse en un lugar al borde inferior del reborde en la parte posterior del gorro y, de esta manera, se forma un gorro con una estructura triangular que se eleva hasta un pico en la parte frontal del gorro. La parte posterior del gorro tiene una pieza superior que se conecta al borde inferior del reborde del gorro y, de esta manera, se crea una apariencia triangular cuando se ve de lado de modo que el gorro puede usarse con la parte superior del gorro inclinada desde un pico sobre la frente hacia abajo hasta la parte posterior del cuello. El gorro hecho de esta manera cubre la frente, orejas y parte posterior del cuello para una protección contra la lluvia, nieve, viento y frío y ayuda a evitar que el calor se escape de la cabeza.

20 La pieza rectangular puede ser sustancialmente de 27 pulgadas (68,5 cm) por 9 pulgadas (22,9 cm), y la pieza circular, sustancialmente de 10 pulgadas (25,4 cm) de diámetro con el gorro formando una estructura con una elevación sustancialmente de 5 pulgadas (12,7 cm) en la parte frontal del gorro. El reborde plegado tiene un grosor de tres capas y es sustancialmente de 1¼ pulgadas (4,4 cm) de ancho.

30 Numerosas características, objetos y ventajas diferentes serán aparentes a partir de la siguiente descripción cuando se lee en relación con los dibujos anexos en los cuales:

Breve descripción de los dibujos

- La Figura 1 es una vista en perspectiva de una realización de una cobertura para la cabeza o gorro de la invención;
- 35 la Figura 2 es una vista de la realización de la Figura 1 que cubre la cabeza de un usuario;
- la Figura 3 es una vista posterior de la realización de la Figura 1;
- la Figura 4 es una vista superior de la realización de la Figura 1;
- la Figura 5 es una vista lateral izquierda y la Figura 6 es una vista lateral derecha de la realización de la Figura 1;
- la Figura 7 y Figura 8 son vistas superior e inferior, respectivamente;
- 40 la Figura 9 es una vista en corte a través de la sección 9-9 de la Figura 3; y
- la Figura 10 es una vista en corte a través de la sección 10-10 de la Figura 4.

Descripción detallada

45 Con referencia a la Figura 1, se muestra una vista en perspectiva de una realización de una cobertura para la cabeza o gorro 10 de la invención. Una parte superior 11 circular se ajusta en su circunferencia al borde superior de una pared 12 cilíndrica. El borde inferior de la pared 12 cilíndrica se pliega hacia afuera sobre sí mismo para formar un reborde 12A de tres capas de tela de grosor. La unión posterior de la pared 12 cilíndrica y la parte superior 11 se

pliega hacia abajo y se conecta a un punto 14 posterior en el borde inferior del reborde 12A para formar un gorro con una vista en planta, en general, triangular como se muestra en la Figura 2 mientras cubre la frente, sienes y orejas del usuario con el reborde 12A.

Con referencia a la Figura 3, se muestra una vista frontal de la realización de la Figura 1.

5 Con referencia a la Figura 4, se muestra una vista posterior de la realización de la Figura 1.

Con referencia a la Figura 5, se muestra una vista lateral izquierda de la realización de la Figura 1.

Con referencia a la Figura 6, se muestra una vista lateral derecha de la realización de la Figura 1.

Con referencia a la Figura 7, se muestra una vista en perspectiva superior de la realización de la Figura 1.

10 Con referencia a la Figura 8, se muestra una vista en perspectiva inferior de la realización de la Figura 1 que mira hacia el frente.

Con referencia a la Figura 9, se muestra una vista en corte a través de la sección 9-9 de la Figura 3 que ilustra las tres capas formadas en el reborde de la cobertura para la cabeza o gorro 10.

Con referencia a la Figura 10, se muestra una vista en corte a través de la sección 10-10 de la Figura 4 que muestra las cinco capas donde la parte superior, lados y reborde se superponen en la cobertura para la cabeza o gorro 10.

15 En una realización específica, toda la fijación ocurre con costuras. Sin embargo, otras técnicas para la fijación pueden emplearse. La pared cilíndrica es, preferiblemente, una sección rectangular de una pieza unida en los extremos.

Una forma específica de una cobertura para la cabeza o gorro 10 de la invención usa pliegues o tela para retener el calor en áreas vitales mediante la provisión de múltiples capas de tela como, por ejemplo, tres del reborde 12A, alrededor de la frente y sienes, y más capas de tela como, por ejemplo, cinco, alrededor de la parte posterior de la cabeza y cuello superior, tres del reborde 12A, una cuarta de la parte superior de la pared 12 cilíndrica y una quinta de la parte posterior de la parte superior 10.

20

La parte superior 11 circular se conecta en su perímetro en la parte superior de la pared cilíndrica de tela 12. El borde inferior de la pared cilíndrica se pliega hacia arriba y hacia afuera dos veces para crear un reborde de tres capas de grosor y, normalmente, de $1\frac{3}{4}$ pulgadas (4,4 cm) de ancho. Dicho reborde se cose abajo a la pared 12 en cuatro cuadrantes. En la parte posterior central, la unión de la parte superior 11 circular y la pared 12 vertical se conecta al borde posterior inferior del reborde plegado y, de esta manera, se crea una forma triangular del gorro cuando se ve de lado.

25

Es evidente que las personas con experiencia en la técnica pueden ahora llevar a cabo numerosos usos y modificaciones y desviaciones de la estructura y técnicas específicas descritas en la presente memoria sin apartarse de los conceptos de la invención. En consecuencia, la invención se interpretará como una que abarca todas y cada una de las características innovadoras o combinación innovadora de características presentes en o que posean la estructura y técnicas descritas en la presente memoria y solamente estará limitada por el alcance de las reivindicaciones anexas.

30

35

REIVINDICACIONES

1. Una cobertura (10) para la cabeza que comprende,
una cubierta (11) superior,
una pared (12) cilíndrica conectada en su borde superior al perímetro de la cubierta superior,
- 5 caracterizada por que la pared (12) cilíndrica se conecta al borde posterior de la cubierta (11) superior, una unión posterior de la pared (12) cilíndrica y la cubierta (11) superior plegándose hacia abajo y conectada a un punto (14) posterior en el borde inferior de un reborde (12A) para formar un gorro con una vista en planta lateral, en general, triangular, en donde el borde inferior de la pared (12) cilíndrica se pliega hacia afuera sobre sí mismo para formar el reborde (12A) de tres capas de tela de grosor.
- 10 2. Una cobertura para la cabeza según la reivindicación 1, en donde la parte superior es circular.
3. Un gorro según la reivindicación 1 con una parte posterior y una parte frontal hechas de dos piezas de material,
una pieza rectangular que tiene una longitud y un ancho que forman la pared (12) cilíndrica,
y una pieza circular que forma la cubierta (11) superior,
- 15 los extremos de ancho de la pieza rectangular cosiéndose juntos y la pieza circular fijándose a lo largo de una abertura de la pared cilíndrica formada por la pieza rectangular para formar una cubierta superior plana,
el borde inferior de la pared cilíndrica plegándose hacia arriba dos veces para formar tres capas que se cosen al cuerpo del gorro para mantener los pliegues en el lugar,
el borde medial posterior de la pieza superior plana cosiéndose para fijarse en un lugar al borde inferior en la parte posterior del gorro,
- 20 formando una estructura con una elevación en la parte frontal del gorro,
la parte posterior del gorro teniendo la pieza superior conectada al borde inferior del gorro, creando una apariencia triangular cuando se ve de lado de modo que el gorro puede usarse con la parte superior del gorro inclinada desde un pico en la parte frontal sobre la frente hacia abajo hasta la parte posterior del cuello,
- 25 el borde inferior del gorro, cuando se usa por una persona, siguiendo una inclinación de la frente a la parte posterior del cuello,
y, por consiguiente, cubriendo la parte superior de la cabeza, pero proporcionando una capa triple de tela sobre la frente y orejas y cinco capas de tela sobre la parte posterior del cuello para la protección contra la lluvia, nieve, viento y frío y ayudando a evitar que el calor se escape de la cabeza.
- 30 4. El gorro según la reivindicación 3, en donde la pieza rectangular es sustancialmente de 27 pulgadas (68,5 cm) por 9 pulgadas (22,9 cm) y la pieza circular es sustancialmente de 10 pulgadas (25,4 cm) de diámetro con el gorro formando una estructura con una elevación sustancialmente de 5 pulgadas (12,7 cm) en la parte frontal del gorro.

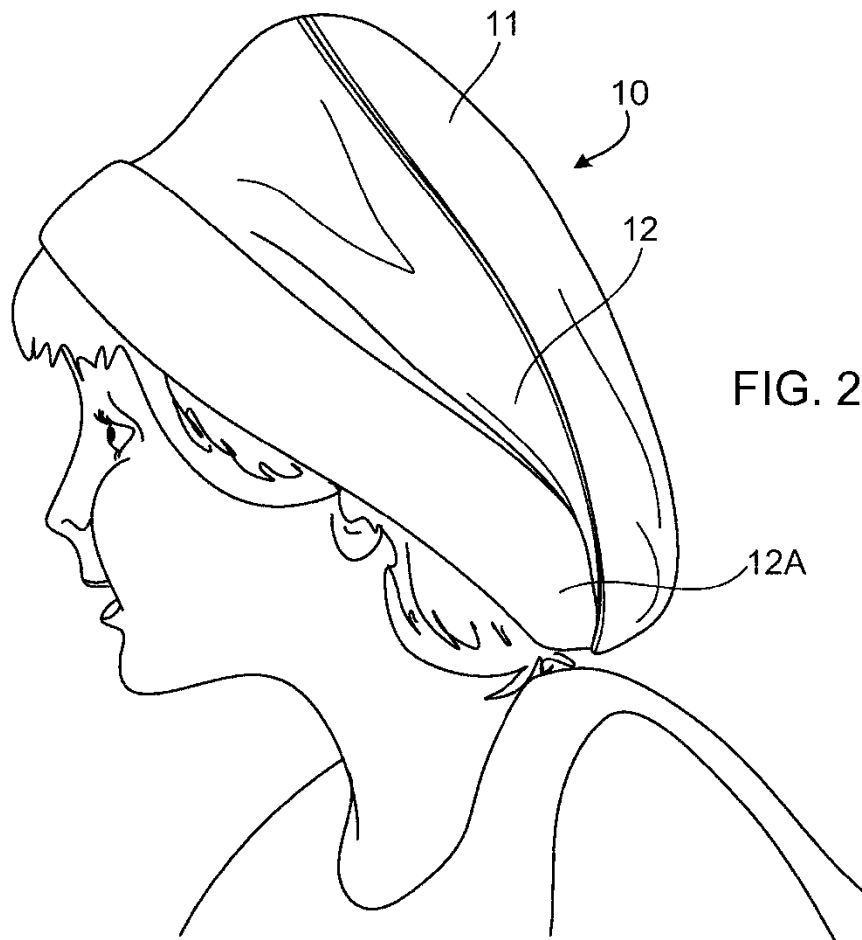
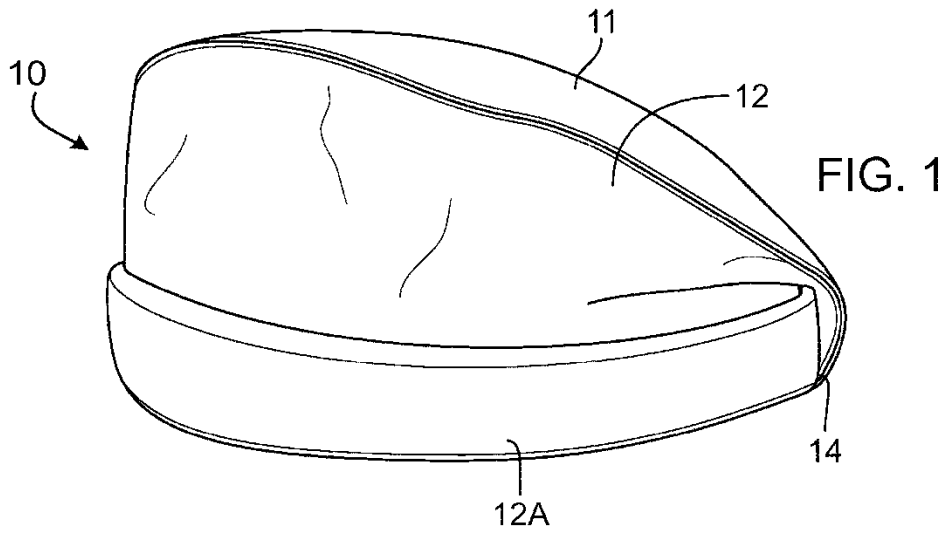

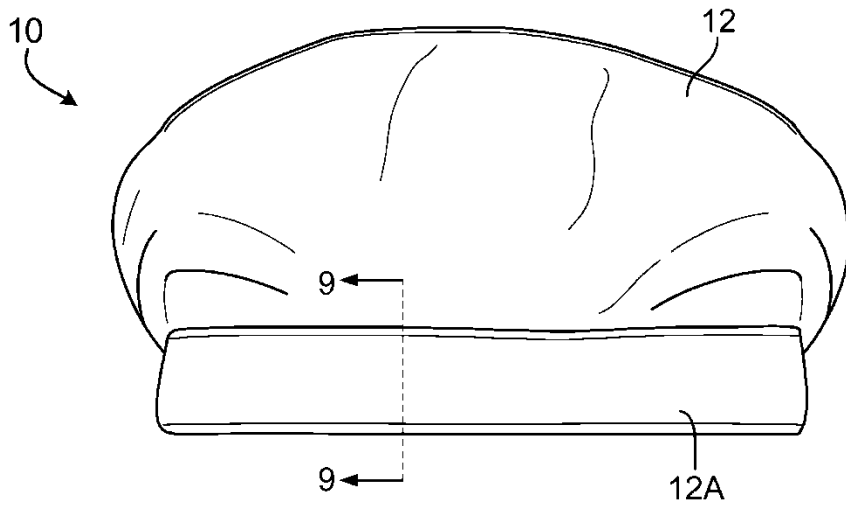

FIG. 3

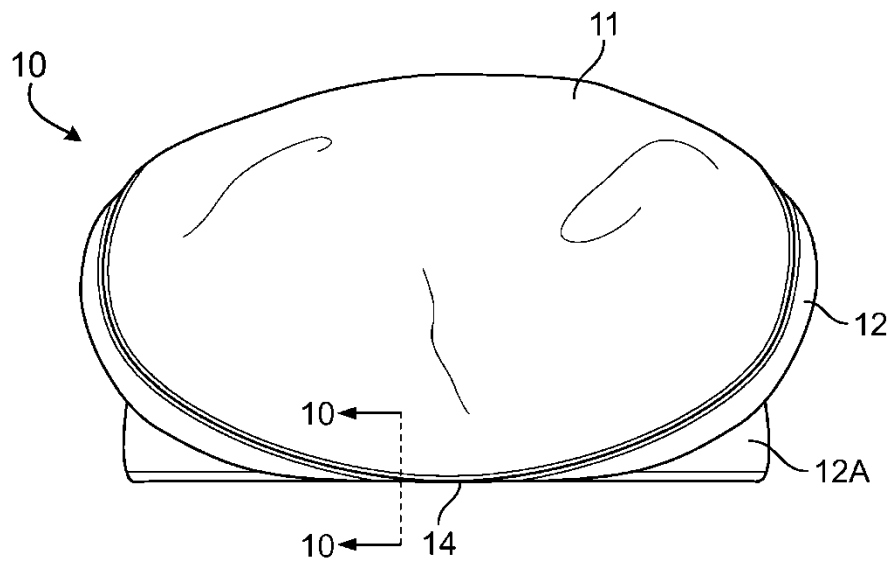

FIG. 4

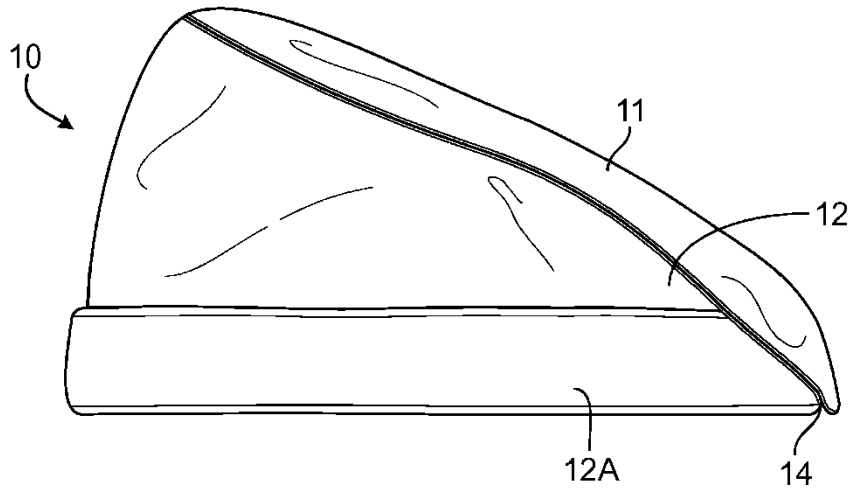

FIG. 5

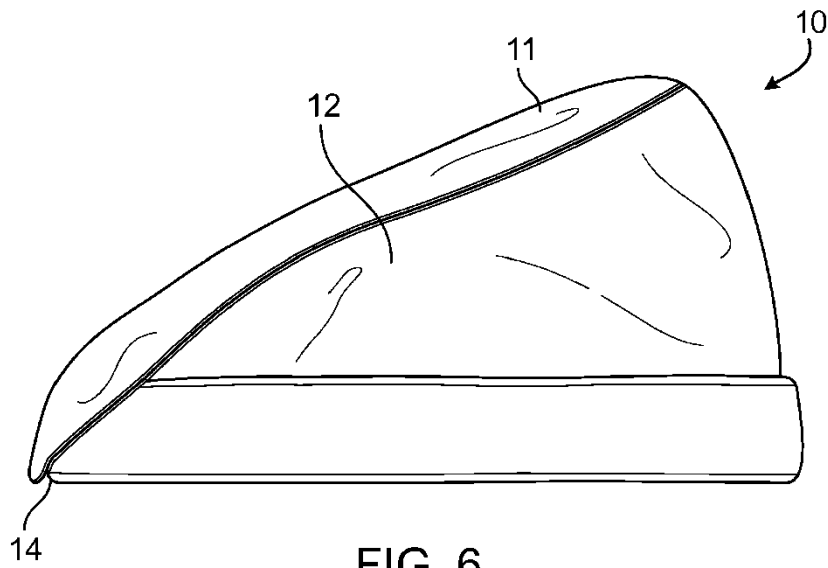

FIG. 6

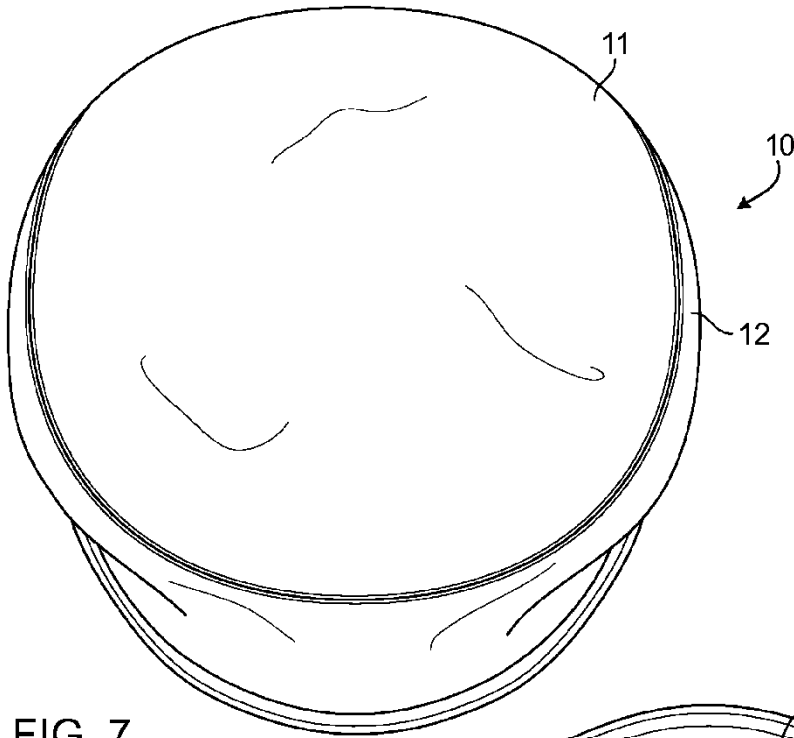

FIG. 7

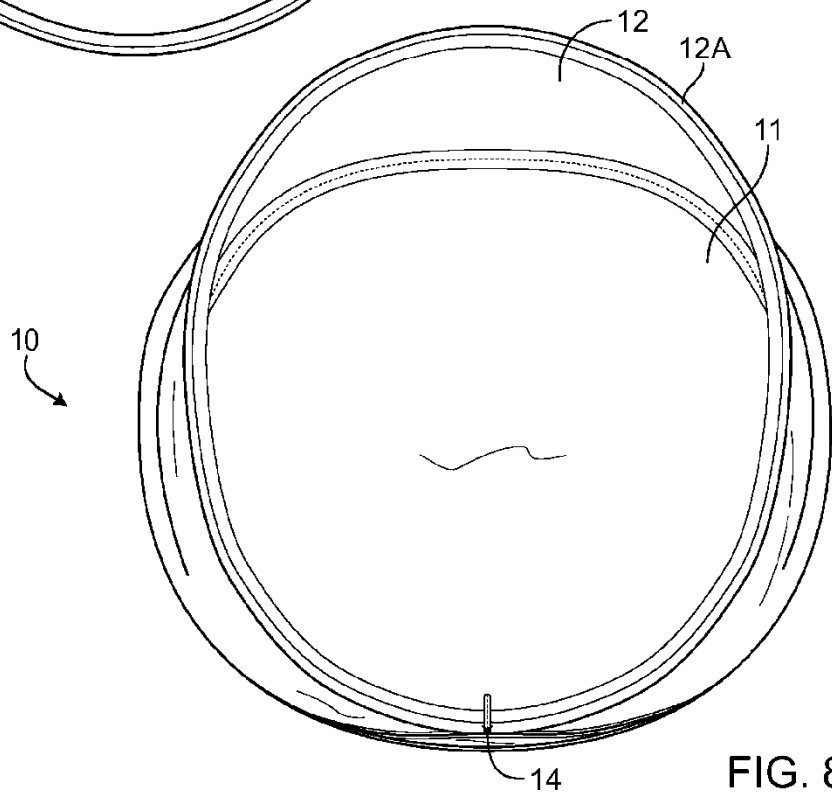

FIG. 8

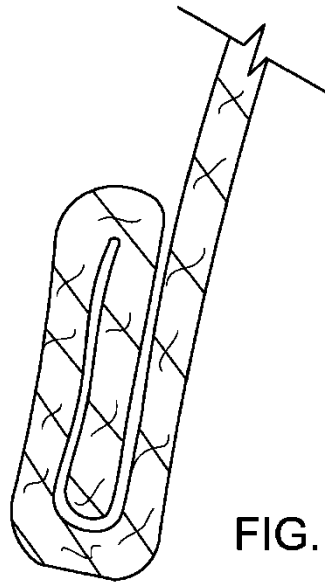

FIG. 9

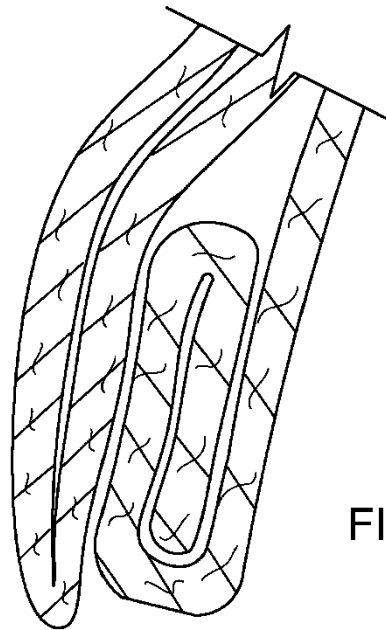

FIG. 10