

19



OFICINA ESPAÑOLA DE
PATENTES Y MARCAS

ESPAÑA



11 Número de publicación: **2 743 158**

51 Int. Cl.:

B65D 85/10 (2006.01)

12

TRADUCCIÓN DE PATENTE EUROPEA

T3

86 Fecha de presentación y número de la solicitud internacional: **19.11.2013 PCT/EP2013/003484**

87 Fecha y número de publicación internacional: **05.06.2014 WO14082717**

96 Fecha de presentación y número de la solicitud europea: **19.11.2013 E 13792599 (6)**

97 Fecha y número de publicación de la concesión europea: **24.07.2019 EP 2925636**

54 Título: **Recipiente con elemento de guía para adhesivo**

30 Prioridad:

30.11.2012 EP 12008041

45 Fecha de publicación y mención en BOPI de la traducción de la patente:

18.02.2020

73 Titular/es:

**PHILIP MORRIS PRODUCTS S.A. (100.0%)
Quai Jeanrenaud 3
2000 Neuchâtel, CH**

72 Inventor/es:

SLOOFF, ARJEN HAMILCAR

74 Agente/Representante:

PONS ARIÑO, Ángel

ES 2 743 158 T3

Aviso: En el plazo de nueve meses a contar desde la fecha de publicación en el Boletín Europeo de Patentes, de la mención de concesión de la patente europea, cualquier persona podrá oponerse ante la Oficina Europea de Patentes a la patente concedida. La oposición deberá formularse por escrito y estar motivada; sólo se considerará como formulada una vez que se haya realizado el pago de la tasa de oposición (art. 99.1 del Convenio sobre Concesión de Patentes Europeas).

DESCRIPCIÓN

Recipiente con elemento de guía para adhesivo

- 5 La invención se refiere a un recipiente para bienes de consumo, en particular artículos para fumar, en donde al menos una pared del recipiente se fija por medio de adhesivo a un componente adicional del recipiente. La invención se refiere, además, a una pieza de partida y un método para formar un recipiente de una pieza de partida con al menos un panel.
- 10 Se conoce en la técnica anterior que los componentes de los recipientes se fijan entre sí por medio de adhesivo. El documento US 6,041,952 A describe un aparato recipiente para un líquido, es decir, un frasco, que comprende una pared cilíndrica que se extiende circunferencialmente y empotrada en la que una funda aislante se fija por medio de una capa adhesiva.
- 15 Para formar recipientes de cartón, se conoce en la técnica anterior que diferentes paneles de una pieza de partida se pueden unir entre sí por medio de adhesivo, en donde los diferentes paneles dependen entre sí mediante líneas de plegado.
- 20 El documento JP H07-267208 describe el uso de una caja para embalar tabaco.
- 25 Se conoce del documento US 5,071,401 A que se proporciona una sección grabada en relieve o un borde en una aleta de pegamento de una pieza de partida que se conecta a un panel de la pieza de partida. El documento US 1,698,699 A describe una caja plegada, en donde una lengüeta con cortes se pega a la superficie interna de un lado. Los documentos CN 202 072 049 U y CN 102 180 318 A aparentemente describen ranuras para conectar paneles de una pieza de partida de cartón para un paquete de cigarrillos. El documento US 3,071,067 A describe una pieza de partida de una caja con un área sobre una aleta con bordes para alcanzar el adhesivo. El documento US 2006/0138207 A1 describe que las aletas de pegamento pueden incluir porciones escarificadas o ásperas y se fijan a paneles de pared de la misma pieza de partida. El documento US 4,007,671 describe la escarificación de la superficie de una pieza de partida donde se aplica el adhesivo.
- 30 El documento WO 2007/138861 A1 describe la aplicación de pegamento en ranuras de una pieza de partida para formar parches de refuerzo. El documento JP H06-35110 U describe una hendidura en la que el pegamento puede penetrar en al menos una de cada dos superficies de unión de un recipiente de embalaje. El documento JP S55-144676 U describe un recipiente de casete, en donde las ranuras se proporcionan en una lámina plegable para aumentar el área adhesiva de la lámina plegable. El documento JP 2005-520538 A describe un recipiente rígido para cigarrillos que se forman mediante el plegado de una pieza de partida plana básica en donde el adhesivo fluye hacia ranuras, para formar nervaduras para fortalecer el recipiente. El documento JP 2006-111292 A describe un recipiente de papel, en donde se forman cortes en áreas de las partes de cierre, donde se aplica el adhesivo. El documento JP S60-184823 U describe una caja de papel para papel tisú, en donde las aletas internas se proporcionan con ranuras empotradas. El documento JP 2012-12024 A describe una caja de embalaje que se forma mediante una lámina de cartón corrugado con perforaciones en las que entra el adhesivo de aplicación en caliente. El documento JP H04-40927 U describe una lonchera, en donde el agente adhesivo se proporciona en una ranura de ajuste de la placa de fondo de la estructura lateral. El documento US 5,806,756 A describe los cierres de una caja, en donde las aletas principales se pueden proporcionar con regiones grabadas en relieve o estampadas adecuadas para compensar un vacío o espacio. El documento CN 201158515 Y se refiere a un embalaje de cigarrillos con líneas de pulpa.
- 35 Además, componentes de embalaje adicionales, tales como el revestimiento interno o las envolturas exteriores de un recipiente se pueden unir a una parte de la caja o a una parte de la tapa de un recipiente. Por ejemplo, el documento WO-A-2008/142540 A1 describe un recipiente para artículos para fumar, en donde un revestimiento interno se proporciona alrededor de un conjunto de artículos para fumar. El revestimiento interno se aloja dentro de la caja de un recipiente y una tapa abatible. El revestimiento interno comprende una aleta de cubierta que cubre una abertura en el revestimiento interno, en donde la aleta de cubierta se une a la tapa por medio de un adhesivo permanente, de manera que abrir y cerrar la tapa simultáneamente abre y cierra la aleta de cubierta del revestimiento interno.
- 40 Sin embargo, puede ser un problema que el adhesivo que se proporciona para unir los componentes de los recipientes entre sí se pueda distribuir de manera no controlada, por ejemplo, debido a la presión que se aplica a los componentes durante el proceso de unión, de manera que el adhesivo también está presente en lugares no deseados. Esto puede llevar a que partes del recipiente se unan de manera no intencional. Por ejemplo, la tapa de un recipiente se puede pegar involuntariamente a la caja de un recipiente, de manera que el recipiente no se puede abrir con facilidad.
- 45 Es un objeto de la presente invención proporcionar un recipiente, una pieza de partida y un método para formar un recipiente que garantice una distribución controlada del adhesivo. Es un objetivo adicional de la invención evitar que los componentes del recipiente se unan de manera no intencional por medio del adhesivo.
- 50
- 55
- 60
- 65

De conformidad con la invención un recipiente que comprende artículos para fumar, que comprenden paredes del recipiente, en donde el recipiente se forma a partir de una pieza de partida, en donde el recipiente es un recipiente con tapa abatible, que comprende una caja y una tapa,

5 en donde una pared frontal de la tapa se forma a partir de un panel de la pieza de partida,

en donde la pared frontal de la tapa se fija mediante un adhesivo a un componente adicional del recipiente, en donde el componente adicional es un revestimiento interno que aloja un conjunto de artículos para fumar y se dispone entre los artículos para fumar y las paredes del recipiente,

10 en donde el revestimiento interno comprende una aleta de cubierta que cubre una abertura designada del revestimiento interno, y la aleta de cubierta se fija al interior de la pared frontal de la tapa, en donde la aleta de cubierta del revestimiento interno se une mediante el adhesivo al interior de la pared frontal de la tapa, y en donde el adhesivo se aplica en la forma de varios puntos de pegamento, en donde la pared frontal de la tapa comprende un elemento de guía de fluidos, en donde el elemento de guía de fluidos se proporciona en el interior de la pared frontal de la tapa, y el adhesivo se proporciona en el elemento de guía de fluidos, en donde el elemento de guía de fluidos se adapta para promover que el adhesivo avance hacia una dirección predeterminada.

15 En particular, la pieza de partida puede ser una pieza de partida de cartón. También puede ser una pieza de partida plana de polímero. Los paneles de la pieza de partida dependen preferentemente entre sí mediante líneas de plegado y se pueden plegar a lo largo de estas líneas de plegado para formar el recipiente. Alternativamente, el recipiente puede comprender una estructura que ya está formada, tal como una caja de plástico, que se forma particularmente mediante el moldeo por inyección, a la cual se fija el componente adicional mediante el adhesivo.

20 A lo largo de la descripción, el término "componente" se usa para referirse a cualquier pared, panel o aleta del recipiente, la pieza de partida del recipiente o piezas de partida u otros elementos del embalaje como, por ejemplo, el revestimiento interno, el armazón interno, la envoltura exterior u otros. Esto también incluye elementos de un recipiente que no se proporcionan en la misma pieza de partida que forma la pared con el elemento de guía de fluidos.

25 A lo largo de la descripción, el término "pared" se usa para referirse a una pared del recipiente ensamblado. Por el contrario, el término "panel" se usa para referirse a elementos de la pieza de partida laminar o piezas de partida de las cuales se ensambla el recipiente. En consecuencia, una pared del recipiente puede comprender dos o más paneles que se pueden superponer parcial o completamente entre sí, por ejemplo, en el fondo o los lados del recipiente, en dependencia de la construcción del recipiente. El término "aleta" se usa para indicar un panel de una pieza de partida que solo se une a otro panel a través de una línea de conexión, por ejemplo, una línea de pliegue o plegado.

30 De conformidad con la invención, el elemento de guía de fluidos actúa como una barrera o depósito que se adapta para guiar y potencialmente recibir adhesivo líquido. Esto permite que se pueda proporcionar pegamento en las regiones deseadas de la pared del recipiente para permitir que la conexión adhesiva proporcione la estabilidad deseada. Además, se puede evitar que el adhesivo se asiente o viaje a lugares no deseados sobre el elemento de guía de fluidos. En particular, el elemento de guía de fluidos permite que el exceso de adhesivo no viaje a lugares no deseados cuando la pared del recipiente se presiona contra un componente adicional del recipiente al cual se debe fijar mediante el adhesivo.

35 El elemento de guía de fluidos puede ser una depresión, como una hendidura o un corte en la pared del recipiente. Por lo tanto, el elemento de guía de fluidos puede actuar como un depósito que se adapta para recibir y guiar el adhesivo en este, y reduce el asentamiento o el viaje del pegamento fuera del elemento de guía de fluidos.

40 Alternativamente, el elemento de guía de fluidos puede ser una protuberancia, tal como una protrusión formada integralmente de la pared del recipiente, o un separador adicional que se proporciona en la pared del recipiente. Por lo tanto, la región adyacente al elemento de guía de fluidos puede actuar como un depósito que se adapta para recibir y distribuir adhesivo, y evita el asentamiento o viaje del pegamento sobre el elemento de guía de fluidos.

45 Por lo tanto, el adhesivo se puede guiar a lo largo de o en el elemento de guía de fluidos, y el elemento de guía de fluidos proporciona un tope para evitar que pase el exceso de adhesivo.

50 El elemento de guía de fluidos también puede aumentar la estabilidad mecánica de la pared del recipiente.

55 El adhesivo se proporciona en el elemento de guía de fluidos. Preferentemente, el componente adicional se fija a la al menos una pared del recipiente y el adhesivo se distribuye hacia el elemento de guía de fluidos mediante la presión que se aplica entre la pared del recipiente y el componente adicional. Por lo tanto, se evita que una cantidad significativa de adhesivo viaje más allá del elemento de guía de fluidos.

60

65

El adhesivo es preferentemente un fluido viscoso. El adhesivo se aplica en forma de varios puntos de pegamento en la al menos una pared del recipiente o en el componente adicional. Durante la construcción del recipiente la al menos una pared del recipiente y el componente adicional se ponen en contacto entre sí, en particular mediante la aplicación de presión, y el adhesivo se distribuye mediante la presión, en donde el elemento de guía de fluidos evita que el adhesivo viaje a una ubicación no deseada.

La fijación de la pared del recipiente al componente adicional se refiere en particular a una conexión permanente. El término "conexión permanente" se usa en la presente descripción para referirse a una conexión entre dos paneles, de manera que los dos paneles no se separen en condiciones de manipulación normales del recipiente. Tal conexión permanente se puede conseguir mediante una alta adhesión o adhesivo permanente como, por ejemplo, aplicación en caliente. Por el contrario, el término "conexión no permanente" se utiliza para indicar una conexión entre dos paneles que se pueden abrir bajo condiciones de manipulación normales. Tal conexión permanente se puede conseguir mediante un adhesivo de baja adhesión.

En una modalidad el adhesivo se proporciona al menos parcialmente en una depresión que forma el elemento de guía de fluidos. Alternativamente, al menos para algunos recipientes, puede que el adhesivo no alcance la depresión cuando se aplica en la cantidad correcta y a una distancia con respecto a la depresión. Sin embargo, en caso de que el adhesivo llegue a la región de la depresión, se puede evitar una fuga de adhesivo a lugares no deseados.

La al menos una pared del recipiente se forma al menos localmente mediante un panel externo y uno interno, los cuales se disponen paralelos y adyacentes entre sí, en donde el elemento de guía de fluidos se forma en el panel interno. En particular, el panel interno se orienta hacia el interior del recipiente, mientras que el panel externo se proporciona hacia el exterior del recipiente con respecto al panel interno. Como el elemento de guía de fluidos se forma en el panel interno no es visible en el exterior del recipiente. En particular, el panel externo forma un exterior de la pared del recipiente, mientras que el panel interno forma el interior.

El componente adicional es un revestimiento interno, que aloja un conjunto de artículos para fumar y se dispone entre los artículos para fumar y las paredes del recipiente. Esto puede servir para unir un revestimiento interno en una caja del recipiente. El revestimiento interno se puede fijar a una tapa que se abre del recipiente, de manera que al menos una porción del revestimiento interno se mueve junto con la tapa, cuando se abre la tapa. Esto puede permitir que el revestimiento interno se abra cuando el recipiente se abre por primera vez. Además, el revestimiento interno se puede volver a cerrar, ya que la porción de revestimiento interno que se une a la tapa se puede reajustar esencialmente en su posición original cuando la tapa se cierra de nuevo. El adhesivo no permanente se puede proporcionar en el revestimiento interno para permitir un recierre sustancialmente hermético a gases para preservar la frescura de los artículos para fumar en el revestimiento interno después de recerrar el recipiente.

El revestimiento interno comprende una aleta de cubierta que cubre una abertura designada del revestimiento interno y la aleta de cubierta se fija al interior de la pared frontal de la tapa. Por lo tanto, la aleta de cubierta forma el componente adicional. La aleta de cubierta se fija al interior de una pared del recipiente que forma la tapa de un recipiente con tapa abatible. La fijación de la aleta de cubierta a una porción del recipiente que se mueve con respecto a otra parte del recipiente permite abrir y recerrar la aleta de cubierta junto con el recipiente.

El recipiente es un recipiente con tapa abatible que comprende una caja y una tapa y el elemento de guía de fluidos se proporciona en el interior de una pared frontal de la tapa y una parte del revestimiento interno se une mediante el adhesivo al interior de la pared frontal de la tapa. La aleta de cubierta del revestimiento interno se une al interior de la pared frontal de la tapa. La aleta de cubierta se puede unir mediante adhesivo no permanente al revestimiento interno restante para que sea liberable.

En una modalidad el componente adicional del recipiente es un segundo panel. El elemento de guía de fluidos para guiar y recibir potencialmente adhesivo, para evitar la distribución en lugares no deseados, es particularmente beneficioso para la conexión de paneles en un recipiente. Estos paneles pueden ser, en particular, parte de una pieza de partida del recipiente integral que forma al menos una parte del recipiente. Más específicamente, los paneles que forman los lados de un recipiente con tapa abatible del recipiente, como en un paquete de cigarrillos convencional, se pueden unir mediante adhesivo. Además, un panel interno de una pared frontal de la tapa de un recipiente con tapa abatible se puede unir a un panel externo de la pared frontal de la tapa por medio de adhesivo.

En una modalidad, el segundo panel, que forma el componente adicional, depende de manera plegable del primer panel, que forma la primera pared del recipiente, en donde el segundo panel se fija por medio de adhesivo paralelo y adyacente al primer panel, para formar al menos parcialmente una sección reforzada de la pared del recipiente. Esto mejora la estabilidad de la pared del recipiente y más en particular la estabilidad del borde que se forma por la línea de plegado entre el primer y el segundo panel. Además, un borde inferior plegable de la tapa mejora la apariencia del borde sobre un borde cortado que de otra manera expondrá el material de lámina en el corte. Además, la apariencia del interior del recipiente se puede mejorar, como con una pieza de partida, que solo se imprime en un lado, un interior impreso se puede proporcionar mediante un segundo panel, que se pliega al interior de un primer panel.

En una modalidad adicional el recipiente es un recipiente con tapa abatible que comprende una caja y una tapa y el segundo panel es un panel que depende mediante una línea de plegado de la pared frontal inferior de la tapa, y que se dispone adyacente al lado interno de la pared frontal de la tapa. Por lo tanto, el segundo panel se pliega y fija al interior de la pared frontal de la tapa.

5 En una modalidad el elemento de guía de fluidos tiene forma de una línea. Esta línea se encuentra preferentemente cerca de un borde de la pared o panel del recipiente en el que se proporciona, y en particular paralela al borde. Esta evita que el adhesivo alcance el borde, en particular cuando el adhesivo se aplica inicialmente a una distancia mayor al borde como a la depresión.

10 El elemento de guía de fluidos se puede disponer en forma de varias líneas paralelas. Esto puede mejorar la función del elemento de guía de fluidos en determinadas modalidades, ya que el adhesivo se puede guiar mejor por varias líneas paralelas que por solo una línea.

15 El elemento de guía de fluidos puede comprender varias hendiduras no lineales locales. Las diversas hendiduras no lineales locales pueden formar depresiones.

Preferentemente, el elemento de guía de fluidos se dispone cerca de un borde de al menos una pared del recipiente. Esto permite que la al menos una pared del recipiente se pueda fijar por medio de adhesivo al componente adicional, cerca del borde de la pared del recipiente. Esto puede aumentar la estabilidad de la conexión adhesiva.

20 El elemento de guía de fluidos puede ser una depresión local que se puede formar mediante el rasgado, el plegado, el corte o el grabado en relieve. Alternativa o adicionalmente, el elemento de guía de fluidos puede tener otras propiedades físicas o químicas que influyan en la progresión del adhesivo en el panel al que se aplica. En particular, los elementos guía de fluidos se pueden destinar a influir en la progresión al detener o dificultar que el adhesivo avance hacia una dirección predeterminada, por ejemplo, mediante medios no mecánicos. Además, los elementos guía de fluidos se diseñan para promover el avance del adhesivo en una dirección predeterminada. Por ejemplo, el elemento de guía de fluidos puede tener un revestimiento de superficie particular, por ejemplo, revestimientos lipofóbicos, hidrofóbicos, repelentes o atrayentes, o puede influir localmente en la viscosidad del adhesivo, en dependencia del tipo de adhesivo que se usa. Además, la zona del elemento de guía de fluidos puede tener una rugosidad o un coeficiente de fricción diferente en comparación con el material base del panel. La rugosidad o el coeficiente de fricción diferente puede prevenir lo suficiente el avance del adhesivo o la ralentización del adhesivo para evitar el asentamiento del adhesivo en áreas no deseadas. Como alternativa, la rugosidad o el coeficiente de fricción diferente del panel con el elemento de guía de fluidos puede acelerar la distribución del adhesivo en un área predeterminada, y se evita así que el adhesivo se asiente en áreas no deseadas. Por ejemplo, tal elemento de guía de fluidos se puede aplicar al panel mediante un proceso de impresión, pulverización o revestimiento. En una modalidad preferida el elemento de guía de fluidos forma un armazón cerrado de la ubicación en la que se aplica el adhesivo.

40 Se puede proporcionar una pieza de partida para formar un recipiente, en donde la pieza de partida comprende al menos un panel, en donde el panel se proporciona con un elemento de guía de fluidos local que se adapta para formar un depósito para adhesivo. El término "local" se debe entender como que el elemento de guía de fluidos solo se proporciona en una porción del panel, mientras que el panel restante se encuentra libre del elemento de guía de fluidos.

45 El recipiente es un recipiente con tapa abatible que comprende en particular una caja con forma de cuenco y una tapa, en donde la tapa se une de manera abatible a la caja mediante una línea de bisagra.

50 Los términos "frontal", "trasero", "superior", "inferior", "lateral", "lado superior", "fondo" y otros términos usados para describir las posiciones relativas de los componentes de conformidad con la invención se refieren al recipiente en una posición vertical con la tapa en el extremo superior y la bisagra en la parte trasera. Los términos "izquierdo" y "derecho" se usan para hacer referencia a las paredes laterales del recipiente cuando el recipiente se observa desde la parte frontal en una posición vertical. Cuando el recipiente se abre en la posición vertical, los artículos para fumar que se contienen en la caja se pueden sacar del extremo superior del recipiente. El término "longitudinal" se refiere a una dirección desde el fondo hasta el lado superior o viceversa, el término "dirección de la altura" se usa para indicar una dirección paralela a la dirección longitudinal. El término "transversal" se refiere a una dirección perpendicular a la dirección longitudinal a través de la pared frontal, la pared trasera o una de las paredes laterales. Los términos "dirección de profundidad" y "dirección del ancho" se utilizan para indicar direcciones transversales a lo largo de la profundidad del recipiente o el ancho del recipiente, respectivamente.

60 El término "línea de bisagra" se refiere a una línea sobre la cual la tapa puede girarse a fin de abrir el recipiente. Una línea de bisagra puede ser, por ejemplo, una línea de doblez o una línea de rasgado en la pared trasera del recipiente. Alternativamente, una línea de bisagra puede ser una línea de doblez o una línea de rasgado en una pieza de material que enlaza el borde inferior de la pared trasera de la tapa y el borde superior de la pared trasera de la caja. Tal pieza de material puede ser, por ejemplo, una etiqueta que se une de manera permanente o

desmontable a la pared trasera de la tapa y la pared trasera de la caja. Preferentemente, la línea de bisagra se posiciona a lo largo de la pared trasera del recipiente a un nivel por debajo de su borde superior.

5 Preferentemente, el recipiente comprende, además, un armazón interno que se monta dentro de la caja, en donde el armazón interno se extiende por encima de los bordes superiores de al menos la pared frontal de la caja del recipiente. El armazón interno es, por lo tanto, visible para el consumidor cuando se abre la tapa. La pared frontal del armazón interno puede imprimirse con marcas codificadas que pueden ser las mismas que, o diferentes a las marcas codificadas impresas en la pared frontal de la caja. Alternativamente o en adición, la pared frontal del armazón interno puede cortarse de una forma distintiva, por ejemplo, para reflejar las marcas de los bienes de consumo. Si se requiere, el armazón interno puede comprender además una línea de debilidad para facilitar el aplanado del recipiente.

15 Preferentemente, la pared frontal del armazón interno se proporciona con una porción de corte en su borde superior. Esto permite un acceso más cómodo a los bienes de consumo dentro del recipiente, sin reducir significativamente el área superficial de la pared frontal del armazón interno.

20 Alternativamente, o en adición a un armazón interno, los bienes de consumo dentro del recipiente se pueden envolver con un revestimiento interno que es visible por encima del borde superior de la pared frontal de la caja y la pared frontal del armazón interno (si está presente) cuando el recipiente se encuentra abierto.

25 Los recipientes de conformidad con la invención pueden adoptar la forma de un paralelepípedo rectangular con bordes longitudinales y transversales en ángulo recto. Alternativamente, el recipiente puede comprender uno o más bordes longitudinales redondeados, uno o más bordes transversales redondeados, uno o más bordes longitudinales biselados, uno o más bordes transversales biselados o sus combinaciones. Por ejemplo, de conformidad con la invención, el recipiente puede comprender no taxativamente lo siguiente:

- Uno o dos bordes redondeados o biselados longitudinales en la pared frontal, y/o
- Uno o dos bordes redondeados o biselados longitudinales en la pared trasera.
- Uno o dos bordes redondeados o biselados transversales en la pared frontal, y/o
- Uno o dos bordes redondeados o biselados transversales en la pared trasera.
- 30 – Un borde longitudinal redondeado y un borde longitudinal biselado en la pared frontal, y/o
- Un borde transversal redondeado y un borde transversal biselado en la pared trasera.
- Uno o dos bordes transversales redondeados o biselados en la pared frontal y uno o dos bordes longitudinales redondeados o biselados en la pared frontal.
- 35 – Dos bordes longitudinales redondeados o biselados en una primera pared lateral o dos bordes transversales redondeados o biselados en la segunda pared lateral.

40 Donde el recipiente comprende uno o más bordes redondeados y se hace a partir de una pieza de partida laminar, preferentemente la pieza de partida comprende tres, cuatro, cinco, seis o siete líneas de rasgado o líneas de plegado para formar el borde redondeado del recipiente ensamblado. Las líneas de rasgado o líneas de plegado pueden estar en el interior del recipiente o en su exterior. Preferentemente, las líneas de rasgado o líneas de plegado se separan entre sí entre aproximadamente 0,3 mm y 4 mm.

45 Preferentemente, la separación de las líneas de plegado o líneas de rasgado está en función del grosor de la pieza de partida laminar. Preferentemente, la separación entre las líneas de plegado o líneas de rasgado es de entre aproximadamente 0,5 y 4 veces más grande que el grosor de la pieza de partida laminar.

50 Cuando el recipiente comprende uno o más bordes biselados, preferentemente los uno o más bordes biselados tienen un ancho de entre aproximadamente 1 mm y aproximadamente 10 mm, preferentemente entre aproximadamente 2 y aproximadamente 6 mm. Alternativamente, el recipiente puede comprender un bisel doble formado por tres líneas de plegado o líneas de rasgado paralelas que tienen una separación de manera que se forman dos biseles diferentes en el borde del recipiente.

55 Alternativamente a un recipiente con una sección transversal rectangular, el recipiente puede tener por ejemplo una sección transversal poligonal tal como triangular, cuadrangular o hexagonal, o una sección transversal la cual es oval, semioval, circular o semicircular.

60 Cuando el recipiente comprende un borde biselado y se fabrica a partir de una pieza de partida laminar, el bisel puede formarse por dos líneas de plegado o líneas de rasgado paralelas en la pieza de partida laminar. Las líneas de plegado o líneas de rasgado pueden disponerse en forma simétrica al borde entre una primera pared y una segunda pared. Alternativamente, las líneas de plegado o líneas de rasgado pueden disponerse asimétricamente al borde entre la primera pared y la segunda pared, de manera que el bisel se extiende más hacia la primera pared del recipiente que en la segunda pared del recipiente.

65 El recipiente puede formarse a partir de cualquiera de los materiales adecuados, que incluyen, pero no se limitan a, cartón, cartulina, plástico, metal, o sus combinaciones. Preferentemente, el cartón tiene un peso de entre aproximadamente 100 gramos por metro cuadrado y aproximadamente 350 gramos por metro cuadrado.

Los recipientes de conformidad con la invención pueden usarse como embalajes para una variedad de bienes de consumo. En modalidades particularmente preferidas, los recipientes de conformidad con la invención se usan para embalar artículos para fumar. Los recipientes de conformidad con la invención pueden usarse ventajosamente para embalar artículos para fumar que incluyen, pero no se limitan a, cigarrillos, cigarros o tabacos de extremo encendido conocidos, artículos para fumar calentados que comprenden un elemento combustible carburante o fuente de calor y un sustrato generador de aerosol (por ejemplo cigarrillos del tipo descrito en la patente de Estados Unidos núm. A-4,714,082) y artículos para fumar para usar con sistemas eléctricos para fumar (por ejemplo cigarrillos del tipo descrito en la patente de Estados Unidos núm. A-5,692,525).

Por medio de una elección apropiada de las dimensiones de los recipientes, de conformidad con la invención, los recipientes pueden diseñarse para contener diferentes cantidades totales de artículos para fumar o distintas disposiciones de artículos para fumar. Por ejemplo, por medio de una elección apropiada de las dimensiones de los mismos, de conformidad con la invención, los recipientes pueden diseñarse para contener un total de entre diez y treinta artículos para fumar.

Los recipientes de conformidad con la invención pueden contener uno, dos, tres, cuatro o cinco conjuntos separados de bienes de consumo. Los conjuntos separados pueden disponerse esencialmente en paralelo a la pared frontal y a la pared trasera o esencialmente perpendiculares a la pared frontal y a la pared trasera.

Dentro de un conjunto, los artículos para fumar pueden disponerse en diferentes recopilaciones, en dependencia del número total de artículos para fumar, las dimensiones de los artículos para fumar o la forma de la sección transversal del recipiente. Por ejemplo, los artículos para fumar pueden disponerse en un conjunto en una única hilera de cinco, seis, siete, ocho, nueve o diez. Alternativamente, los artículos para fumar pueden disponerse en dos o más hileras. Las dos o más hileras pueden contener la misma cantidad de artículos para fumar. Por ejemplo, los artículos para fumar pueden disponerse en: dos hileras de cinco, seis, siete, ocho, nueve o diez; tres hileras de cinco, seis, siete, ocho, nueve o diez; o cuatro hileras de cuatro, cinco, seis o siete. Alternativamente, las dos o más hileras pueden incluir al menos dos hileras que contengan entre sí cantidades diferentes de artículos para fumar. Por ejemplo, los artículos para fumar pueden disponerse en: una hilera de cinco y una hilera de seis (5-6); una hilera de seis y una hilera de siete (6-7); una hilera de siete y una hilera de ocho (7-8); una hilera media de cinco y dos hileras externas de seis (6-5-6); una hilera media de cinco y dos hileras externas de siete (7-5-7); una hilera media de seis y dos hileras externas de cinco (5-6-5); una hilera media de seis y dos hileras externas de siete (7-6-7); una hilera media de siete y dos hileras externas de seis (6-7-6); una hilera media de nueve y dos hileras externas de ocho (8-9-8); o una hilera media de seis con una hilera externa de cinco y una hilera externa de siete (5-6-7).

Los recipientes de conformidad con la presente invención pueden contener artículos para fumar del mismo tipo o marca, o de diferente tipo o marca. Además, pueden contener ambos, los artículos para fumar sin filtro y los artículos para fumar con diversas puntas de filtro, así como los artículos para fumar de diferente longitud (por ejemplo, de entre aproximadamente 40 mm y aproximadamente 180 mm), de diferente diámetro (por ejemplo, de entre aproximadamente 4 mm y aproximadamente 9 mm). Además, los artículos para fumar pueden diferir en la intensidad del sabor, la resistencia a la extracción y el suministro del material de partículas total. En donde el recipiente comprende más de un conjunto, cada conjunto dentro del mismo recipiente puede contener los mismos o diferentes tipos de artículos para fumar como se mencionaron anteriormente.

Preferentemente, las dimensiones del recipiente se adaptan a la longitud de los artículos para fumar y a la recopilación de los artículos para fumar. Típicamente, las dimensiones externas del recipiente son de entre aproximadamente 0,5 mm a aproximadamente 5 mm más grandes que las dimensiones del conjunto de artículos para fumar alojado en el interior del recipiente.

Preferentemente, los recipientes de conformidad con la invención tienen una altura de entre aproximadamente 60 mm y aproximadamente 150 mm, con mayor preferencia, una altura de entre aproximadamente 70 mm y aproximadamente 125 mm, en donde la altura se mide desde la pared del lado superior a la pared inferior del recipiente.

Preferentemente, los recipientes de conformidad con la invención tienen un ancho de entre aproximadamente 12 mm y aproximadamente 150 mm, con mayor preferencia un ancho de entre aproximadamente 70 mm y aproximadamente 125 mm, en donde el ancho se mide desde una primera pared lateral a una segunda pared lateral del recipiente.

Preferentemente, los recipientes de conformidad con la invención tienen una profundidad de entre aproximadamente 6 mm y aproximadamente 100 mm, con mayor preferencia, una profundidad de entre aproximadamente 12 mm y aproximadamente 25 mm, en donde la profundidad se mide de la pared frontal a la pared trasera del recipiente (que comprende la bisagra entre la caja y la tapa).

Preferentemente, la relación de la altura del recipiente con respecto a la profundidad del recipiente es de entre aproximadamente 0,3 a 1 y de aproximadamente 10 a 1, con mayor preferencia, de entre aproximadamente 2 a 1 y de aproximadamente 8 a 1, con la máxima preferencia, de entre aproximadamente 3 a 1 y de 5 a 1.

Preferentemente, la relación del ancho del recipiente con respecto a la profundidad del recipiente es de entre aproximadamente 1 a 1 y de entre aproximadamente 10 a 1, con mayor preferencia de entre aproximadamente 2 a 1 y de entre aproximadamente 8 a 1, con la máxima preferencia de entre aproximadamente 2 a 1 y de 3 a 1.

5 Preferentemente, la relación de la altura de la pared trasera de la tapa con respecto a la altura de la pared trasera de la caja es de entre aproximadamente 0 a 1 (la bisagra localizada en el borde del lado superior del recipiente) a aproximadamente 1 a 1, con mayor preferencia de entre aproximadamente 1 a 5 y de entre aproximadamente 1 a 10, con la máxima preferencia de entre aproximadamente 1 a 6 a aproximadamente 1 a 8.

10 Preferentemente, la relación de la altura de la pared frontal de la tapa con respecto a la altura de la pared frontal de la caja es de entre aproximadamente 1 a 0 (la tapa que recubre toda la pared frontal) a aproximadamente 1 a 10, con mayor preferencia de entre aproximadamente 1 a 1 y de aproximadamente 1 a 5, con la máxima preferencia de entre aproximadamente 1 a 2 y aproximadamente de 1 a 3.

15 Las superficies exteriores de los recipientes de conformidad con la invención pueden imprimirse, grabarse en relieve, estamparse o incorporarle de alguna otra manera logos del fabricante o la marca, marca registrada, eslogan y otra información al consumidor y marcas codificadas. Adicionalmente o en adición, la pieza de partida del recipiente, de conformidad con la invención, se puede revestir al menos parcialmente, con laca, metalización, hologramas, material
20 luminiscente, o cualquier otro material que altere la sensación, el olor o la apariencia del recipiente.

Donde el alojamiento interno de un recipiente, de conformidad con la presente invención, contiene uno o más conjuntos de artículos para fumar, los artículos para fumar se envuelven preferentemente en un revestimiento interno de, por ejemplo, una hoja de metal o papel metalizado.

25 Cuando el recipiente comprende artículos para fumar, el recipiente puede comprender además compartimientos de desechos (por ejemplo, para ceniza o colillas) u otros bienes de consumo, por ejemplo, cerillos, encendedores, medios extintores, productos para refrescar el aliento o dispositivos electrónicos. Los otros bienes de consumo pueden unirse al exterior del recipiente, contenidos dentro del recipiente junto con los artículos para fumar, en un
30 compartimento separado del recipiente o sus combinaciones.

Una vez llenos, los recipientes de conformidad con la invención pueden envolverse con una película retráctil o de otra manera envolverse con una película polimérica transparente de, por ejemplo, polietileno de alta o baja densidad, polipropileno, polipropileno orientado, cloruro de polivinilideno, película de celulosa, o sus combinaciones de una
35 manera convencional. Cuando los recipientes de conformidad con la invención se envuelven, la envoltura puede incluir una cinta de desgarre. La cinta de desgarre se coloca preferentemente alrededor del recipiente debajo del borde inferior de la pared frontal de la tapa, de manera que una vez que la cinta de desgarre se ha retirado, la tapa es libre de girar sobre la primera línea de bisagra. Alternativamente, la cinta de desgarre puede proporcionarse longitudinalmente alrededor del recipiente.

40 La invención proporciona además un método para formar un recipiente para artículos para fumar que comprende los siguientes pasos:

45 i) Proporcionar una pieza de partida que comprende un panel externo de la pared frontal de la tapa y un panel interno de la pared frontal de la tapa que forman una pared frontal de la tapa, en donde un elemento de guía de fluidos se proporciona en el panel interno de la pared frontal de la tapa,

50 ii) aplicar el adhesivo localmente en forma de varios puntos de pegamento en la región del elemento de guía de fluidos, y

iii) unir un componente adicional del recipiente al panel interno de la pared frontal de la tapa por medio del adhesivo, es decir, fijar una aleta de cubierta por medio de adhesivo al lado interno del extremo inferior de la pared frontal de la
55 tapa, en donde el elemento de guía de fluidos promueve el avance del adhesivo en una dirección predeterminada.

El panel se puede proporcionar inicialmente con el elemento de guía de fluidos, es decir, el elemento de guía de fluidos se puede aplicar o formar antes del paso i). En particular, la pieza de partida se puede proporcionar inicialmente con una depresión en una modalidad del método.

60 Alternativamente, el paso de proporcionar una pieza de partida comprende aplicar o formar el elemento de guía de fluidos.

En particular, el paso de proporcionar una pieza de partida comprende la formación del elemento de guía de fluidos como una depresión en el panel. Esto se puede llevar a cabo en una impresora que imprime el panel, se puede llevar a cabo en línea junto con el plegado de la pieza de partida para formar un recipiente, o se puede llevar a cabo
65 en línea junto con la aplicación del adhesivo.

El elemento de guía de fluidos se puede formar mediante el rasgado, el plegado, el corte o el grabado en relieve. El grabado en relieve también se puede efectuar desde el lado opuesto del panel con respecto al lado en el que se proporciona el elemento de guía de fluidos.

5 Un elemento de guía de fluidos que se proporciona en una pared de un recipiente para artículos para fumar se puede usar para guiar el adhesivo que se proporciona en la región del elemento de guía de fluidos cuando la pared del recipiente se fija por medio del adhesivo a un componente adicional del recipiente.

10 La invención se explicará ahora adicionalmente con referencia a modalidades ilustrativas como se muestra en las figuras siguientes.

La Figura 1 muestra una vista en perspectiva de un recipiente de conformidad con una primera modalidad de la presente invención;

15 la Figura 2 muestra una vista en perspectiva frontal de un recipiente de conformidad con la primera modalidad de la presente invención;

la Figura 3 muestra una vista en planta de una pieza de partida para formar un recipiente de conformidad con una primera modalidad de la invención; y

20 la Figura 4 muestra una vista en planta de una pieza de partida para formar un recipiente.

25 En la Figura 1 se muestra un recipiente 1, de conformidad con una primera modalidad de la invención, en una vista en perspectiva. El recipiente 1 comprende varios artículos para fumar 2, en particular cigarrillos. Los artículos para fumar 2 se orientan en la dirección longitudinal, que corresponde a la dirección de altura 100 cuando el recipiente 1 se encuentra en la orientación vertical como se muestra en la Figura 1. Los artículos para fumar 2 se disponen en varias hileras, en las cuales los artículos para fumar se proporcionan adyacentes entre sí en la dirección de ancho 200. En particular, se proporcionan tres hileras de artículos para fumar 2 paralelas entre sí en la dirección de profundidad 300 del recipiente 1.

30 El recipiente comprende una caja 3 que tiene esencialmente forma de cuenco, y una tapa 4, que se une de manera abatible a través de una línea de bisagra 5 en un extremo superior de una pared trasera de la caja. La caja 3 del recipiente comprende una pared lateral derecha 6 de la caja, una pared frontal 7 de la caja, una pared lateral izquierda de la caja y una pared inferior de la caja. La tapa 4 del recipiente 1 comprende una pared trasera de la tapa que se une mediante la línea de bisagra 5 a la pared trasera de la caja, una pared lateral derecha 8 de la tapa, una pared frontal 9 de la tapa, una pared lateral izquierda 10 de la tapa y una pared del lado superior de la tapa. Las respectivas paredes del recipiente se disponen esencialmente perpendiculares con respecto a sus paredes del recipiente adyacentes, de manera que el recipiente 1 es esencialmente un cuboide cuando la tapa 4 se encuentra en su posición cerrada.

35 En el recipiente 1 se proporciona un embalaje interno 11 que comprende los artículos para fumar 2. El embalaje interno 11 sirve para el propósito de preservar la frescura de los artículos para fumar 2. Esto es particularmente importante si los artículos para fumar 2 comprenden componentes volátiles como, por ejemplo, sabor de mentol, que se puede evaporar de cualquier otro modo. El embalaje interno 11 comprende en particular un armazón interno 12 que se puede cerrar en su extremo superior mediante una aleta de cubierta 13. El armazón interno 12 puede tener una estabilidad estructural determinada y puede alojar completamente los artículos para fumar 2 separados de la abertura superior, que se cierra por medio de la aleta de cubierta 13. El embalaje interno 11 se puede formar al menos parcialmente por un revestimiento interno, en donde la aleta de cubierta 13 puede, además, formar parte del revestimiento interno.

40 En particular, el embalaje interno 11 comprende una pared derecha 14 del lado superior y una pared izquierda 15 del lado superior a la cual se fija la aleta de cubierta 13 de forma separable con adhesivo de baja adhesión, cuando se encuentra en su posición cerrada. Además, la aleta de cubierta 13 se fija también con adhesivo de baja adhesión al lado frontal del embalaje interno 11 para cubrir completamente la abertura del embalaje interno 11.

45 Para permitir que se abra la aleta de cubierta 13, cuando la tapa 4 se gira en una posición abierta, como se muestra en la Figura 1, la aleta de cubierta 13 se fija por medio de adhesivo, en particular pegamento permanente, al lado interno del extremo inferior de la pared frontal 9 de la tapa. Como el adhesivo se suministra muy cerca del borde de la esquina de la pared frontal de la tapa, existe el riesgo de que algunos de los adhesivos entren en contacto con la caja de los recipientes que se conocen en la técnica anterior. Esto podría provocar que la tapa 4 y la caja 3 se fijen involuntariamente por medio de adhesivo, y se evita que el recipiente 1 se abra de una manera suave. Sin embargo, de conformidad con la invención, los elementos guía de fluidos 16, 17, 18, como se explica en la siguiente figura 2, se proporcionan en el lado interno de la pared frontal 9 de la tapa y evitan que el adhesivo alcance cualquier ubicación no deseada.

65

En la figura 2, el recipiente 1 se muestra en una vista lateral frontal superior en perspectiva, en donde la tapa 4 se vuelve a encontrar en la posición abierta con respecto a la caja 3. Sin embargo, la aleta de cubierta 13 aún no se fija a la tapa 4 y, por lo tanto, aún se encuentra en su posición cerrada y cubre la abertura del embalaje interno 11.

5 En el lado interno de la pared frontal 9 de la tapa se proporcionan los elementos guía de fluidos 16, 17, 18 como tres depresiones paralelas en forma de línea en la dirección de ancho 200. Cuando la aleta de cubierta 13 se fija al lado interno de la pared frontal 9 de la tapa, el adhesivo se proporciona en la parte inferior de la aleta de cubierta 13, o en el interior de la pared frontal de la tapa 9 en la región de los elementos guía de fluidos 16, 17, 18, o en ambos. A
10 continuación, la pared frontal 9 de la tapa y la aleta de cubierta 13 se presan juntas, de manera que el adhesivo une el lado interno de la pared frontal de la tapa al extremo inferior de la aleta de cubierta 13. Durante la aplicación de presión, el adhesivo, que sigue en estado líquido viscoso, viaja. Sin embargo, los elementos guía de fluidos 16, 17, 18 evitan que el adhesivo viaje significativamente en la dirección de la altura 100 sobre los elementos guía de fluidos 16, 17, 18 y promueve que el adhesivo viaje en la dirección del ancho 200 a lo largo de los elementos guía de fluidos 16, 17, 18. Además, como los elementos guía de fluidos 16, 17, 18 se forman como depresiones,
15 proporcionan un depósito en el que el adhesivo se acumula, de manera que se puede proporcionar suficiente adhesivo para una conexión estable entre el lado interno de la pared frontal 9 de la tapa y la aleta de cubierta 13. Por lo tanto, la pared frontal 9 de la tapa es la al menos una pared del recipiente que se fija a un componente adicional, es decir, la aleta de cubierta 13.

20 En la figura 3 se muestra una pieza de partida, de conformidad con una primera modalidad de la invención, que permite formar un recipiente como se muestra en las figuras 1 y 2. En la pieza de partida, de conformidad con la figura 3, las líneas discontinuas indican las líneas de plegado a través de las cuales los paneles dependen entre sí.

25 La pared lateral derecha de la caja se forma por el panel externo 19 de la pared lateral derecha de la caja y el panel interno 20 de la pared lateral derecha de la caja, la pared frontal 7 de la caja se forma por el panel 21 de la pared frontal de la caja, la pared lateral izquierda de la caja se forma por el panel externo 22 de la pared lateral izquierda de la caja y el panel interno 23 de la pared lateral izquierda de la caja. La pared inferior de la caja se forma por el panel 24 de la pared inferior de la caja, y la pared trasera de la caja se forma por el panel 25 de la pared trasera de la caja.

30 La pared lateral derecha de la tapa se forma por el panel externo 26 de la pared lateral derecha de la tapa y el panel interno 27 de la pared lateral derecha de la tapa. La pared frontal 9 de la tapa se forma por el panel externo 28 de la pared frontal de la tapa y el panel interno 29 de la pared frontal de la tapa. El panel interno 29 de la pared frontal de la tapa es más pequeño que el panel externo 28 de la pared frontal de la tapa. La pared lateral izquierda 10 de la tapa se forma por el panel externo 30 de la pared lateral izquierda de la tapa y el panel interno 31 de la pared lateral izquierda de la tapa. La pared de lado superior de la tapa se forma por el panel 32 de la pared del lado superior de la tapa. La pared trasera de la tapa se forma por el panel 33 de la pared trasera de la tapa. El panel 33 de la pared trasera de la tapa y el panel 25 de la pared trasera de la caja dependen entre sí a través de la línea de bisagra 5.

40 En el panel interno de la pared frontal de la tapa se proporcionan los elementos guía de fluidos 16, 17, 18, en donde, en lugar de tres elementos guía de fluidos 16, 17, 18, también se pueden proporcionar solo uno, dos o más de tres elementos guía de fluidos. Los elementos guía de fluidos 16, 17, 18 son depresiones en forma de una línea que se forma mediante el rasgado, el plegado, el corte o el grabado en relieve del panel interno 29 de la pared frontal de la tapa.

45 El panel interno 29 de la pared frontal de la tapa se pliega generalmente a aproximadamente 180 grados desde la posición, como se muestra en la figura 3 en el lado interno del panel externo 28 de la pared frontal de la tapa y se fija a este por medio de adhesivo. Por lo tanto, los elementos guía de fluidos 16, 17, 18 en forma de depresiones no son visibles desde el exterior del recipiente. En particular, las depresiones que forman los elementos guía de fluidos 16, 17, 18 se graban en relieve en la dirección hacia el panel externo 28 de la pared frontal de la tapa, de manera que las depresiones son capaces de recibir adhesivo que se proporciona al interior de la pared frontal 9 de la tapa como se muestra en la figura 2. Los elementos guía de fluidos 16, 17, 18 se pueden proporcionar como líneas de debilitamiento para crear depósitos. En particular, las líneas de debilitamiento se crean mediante el rasgado, el plegado, el corte u otras técnicas. Los elementos guía de fluidos 16, 17, 18 actúan como depósitos para capturar el
50 exceso de adhesivo que se aprieta debido a la presión entre la aleta de cubierta 13 y el interior de la pared frontal 9 de la tapa.

55 En otras modalidades los elementos guía de fluidos 16, 17, 18 se pueden formar también como depresiones que se graban en relieve en la otra dirección, de manera que crean un depósito de adhesivo entre el panel interno 29 de la pared frontal de la tapa y el panel externo 28 de la pared frontal de la tapa. Por lo tanto, esta configuración permite unir el panel interno 29 de la pared frontal de la tapa al panel externo 28 de la pared frontal de la tapa mientras evita que se presione el exceso de adhesivo fuera del área entre estos dos paneles. Por lo tanto, el panel interno 29 de la pared frontal de la tapa se puede considerar la al menos una pared del recipiente que se fija a un componente adicional, es decir, el panel externo 28 de la pared frontal de la tapa.

65

Además, como los elementos guía de fluidos 16, 17, 18 son también eficaces cuando se proporcionan como protuberancias y no solo como depresiones, se puede obtener un efecto beneficioso con respecto a la fijación de la aleta de cubierta 13 al interior de la pared frontal 9 de la tapa del recipiente 1. Los elementos guía de fluidos 16, 17, 18 en forma de depresiones lineales se pueden formar adicional o alternativamente en el panel externo 28 de la pared frontal de la tapa.

En la figura 4, se muestra una pieza de partida en una vista en planta, en donde esta pieza de partida permite formar otro recipiente.

La pieza de partida, de conformidad con la figura 4, comprende esencialmente los mismos paneles, en la misma configuración que la pieza de partida de la figura 3. Sin embargo, en lugar de los elementos guía de fluidos en forma lineal 16, 17, 18 como se muestra en la figura 3, el panel interno 29 de la pared frontal se proporciona de depresiones discretas en forma de cuenco o piramidal. Por lo tanto, los elementos 34, 35 forman un depósito en el que se puede proporcionar el adhesivo y evitar que el adhesivo se asiente ampliamente en la región alrededor de los elementos 34, 35. Por lo tanto, se permite una conexión estable entre el panel interno 29 de la pared frontal de la tapa y la aleta de cubierta 13, mientras se evita la unión involuntaria de otras porciones del recipiente entre sí.

La pieza de partida comprende, además, elementos guía de fluidos 36, 37 y 38 en el panel interno 27 de la pared lateral derecha de la tapa. Los elementos guía de fluidos 36, 37 son depresiones lineales que se extienden esencialmente en la dirección de la altura 100 del recipiente 1 ensamblado, mientras que el elemento de guía de fluidos 38 se dispone como una depresión lineal que se extiende sustancialmente en la dirección de la profundidad 300.

Al proporcionar una configuración en la que se proporcionan elementos guía de fluidos que se extienden en direcciones diferentes se puede permitir que el adhesivo se distribuya en un área determinada a lo largo de los elementos guía de fluidos 36, 37, pero luego se detiene por el elemento de guía de fluidos 38, de manera que no puede alcanzar el área entre la tapa 4 y la caja 3 del recipiente 1. Por lo tanto, se puede prevenir una conexión involuntaria entre la tapa 4 y la caja 3 por medio del exceso de adhesivo. Los elementos guía de fluidos 36, 37, 38 sirven para el propósito de distribuir adhesivo entre el panel interno 27 de la pared derecha de la tapa y el panel externo 26 de la pared derecha de la tapa.

De manera similar, el panel interno 31 de la pared lateral izquierda de la tapa se proporciona con los elementos guía de fluidos 39, 40 y 41 para facilitar la unión del panel interno 31 de la pared lateral izquierda de la tapa al panel externo 30 de la pared lateral izquierda de la tapa.

Por lo general, es preferible que los elementos guía de fluidos se proporcionen en los paneles internos, ya que de ese modo no son visibles desde el exterior del recipiente. Generalmente los paneles internos son aquellos paneles que se disponen hacia el interior del recipiente con respecto a los paneles externos.

En lo siguiente, se describe una modalidad ilustrativa del método, de conformidad con la invención.

Inicialmente, se proporciona una pieza de partida que generalmente tiene la misma configuración de los paneles que se muestran en las figuras 3 y 4. A continuación, se proporcionan los elementos guía de fluidos en los paneles predeterminados que posteriormente se encuentran sujetos a una fijación mediante adhesivo a otros paneles de la pieza de partida o a componentes adicionales del recipiente. Los elementos guía de fluidos se pueden crear especialmente mediante el grabado en relieve de los respectivos paneles. A continuación, un embalaje interno 11 que comprende artículos para fumar 2, se dispone en el panel 25 de la pared trasera de la caja y los paneles restantes se doblan alrededor del embalaje interno 11. En particular, el adhesivo se puede proporcionar antes, al mismo tiempo o después de que el embalaje interno 11 se disponga en la pared lateral trasera 25 de la caja 3. Como al menos en algunas de las ubicaciones donde se proporciona el adhesivo, los elementos guía de fluidos ya se han creado en los paneles, se puede evitar que el adhesivo alcance ubicaciones no deseadas cuando los paneles se presionan entre sí o a componentes adicionales para fijar las partes del recipiente entre sí.

El elemento de guía de fluidos actúa como un medio para distribuir el adhesivo a las ubicaciones deseadas, y también puede actuar como un depósito para adhesivo o como medio de tope para evitar que el adhesivo fluya a ubicaciones no deseadas. Esto permite, en particular que, durante la aplicación del adhesivo, el adhesivo no tenga que distribuirse en el panel, lo que requeriría maquinaria más compleja. En su lugar, de conformidad con la invención, una aplicación local del adhesivo puede ser suficiente y el elemento de guía de fluidos proporciona la función de distribuir el adhesivo a las ubicaciones deseadas del panel.

REIVINDICACIONES

1. Un recipiente (1) que comprende artículos para fumar,
 que comprende paredes del recipiente,
 5 en donde el recipiente se forma a partir de una pieza de partida,
 en donde el recipiente (1) es un recipiente con tapa abatible que comprende una caja (3) y una tapa (4),
 en donde una pared frontal (9) de la tapa (4) se forma a partir de un panel de la pieza de partida,
 en donde la pared frontal (9) de la tapa se fija por medio de un adhesivo a un componente adicional del
 recipiente (1),
 10 en donde el componente adicional es un revestimiento interno que aloja un conjunto de artículos para fumar
 (2) y se dispone entre los artículos para fumar (2) y las paredes del recipiente,
 en donde el revestimiento interno comprende una aleta de cubierta (13) que cubre una abertura designada
 del revestimiento interno, y la aleta de cubierta (13) se fija al interior de la pared frontal (9) de la tapa, en
 donde la aleta de cubierta (13) del revestimiento interno se une mediante el adhesivo al interior de la pared
 15 frontal (9) de la tapa, y en donde el adhesivo se aplica en forma de varios puntos de pegamento,
 caracterizado porque
 la pared frontal (9) de la tapa comprende un elemento de guía de fluidos (16, 17, 18), en donde el elemento
 de guía de fluidos (16, 17, 18) se proporciona en el interior de la pared frontal (9) de la tapa, y el adhesivo se
 proporciona en el elemento de guía de fluidos (16, 17, 18), en donde el elemento de guía de fluidos (16, 17,
 20 18) se adapta para promover que el adhesivo avance hacia una dirección predeterminada.
2. El recipiente, de conformidad con la reivindicación 1, en donde el adhesivo se proporciona al menos
 parcialmente en una depresión que forma el elemento de guía de fluidos (16, 17, 18).
- 25 3. El recipiente, de conformidad con la reivindicación 1 o 2, en donde el elemento de guía de fluidos (16, 17, 18)
 es una depresión local que se forma mediante el rasgado.
4. El recipiente, de conformidad con cualquiera de las reivindicaciones anteriores, en donde la pared frontal (9)
 de la tapa se forma al menos localmente por un panel externo (28) y un panel interno (29) que se disponen de
 30 forma paralela y adyacente entre sí, en donde el elemento de guía de fluidos (16, 17, 18) se forma en el panel
 interno (29).
5. El recipiente, de conformidad con cualquiera de las reivindicaciones anteriores, en donde el elemento de guía
 de fluidos (16, 17, 18) tiene forma de una línea.
 35
6. El recipiente, de conformidad con cualquiera de las reivindicaciones anteriores, en donde el elemento de guía
 de fluidos (16, 17, 18) se dispone en forma de varias líneas paralelas.
7. El recipiente, de conformidad con cualquier reivindicación de la 1 a la 5, en donde el elemento de guía de
 40 fluidos comprende varias hendiduras no lineales locales.
8. Un método para formar un recipiente (1) para artículos para fumar (2), que comprende los siguientes pasos:
 i) proporcionar una pieza de partida que comprende un panel externo (28) de la pared frontal de la tapa y un
 panel interno (29) de la pared frontal de la tapa que forma una pared frontal (9) de la tapa, en donde un
 45 elemento de guía de fluidos (16, 17, 18) se proporciona en el panel interno (29) de la pared frontal de la tapa,
 ii) aplicar adhesivo de manera local en la forma de varios puntos de pegamento en la región del elemento de
 guía de fluidos (16, 17, 18), y
 iii) unir un componente adicional del recipiente al panel interno (29) de la pared frontal de la tapa por
 medio del adhesivo, es decir, fijar una aleta de cubierta (13) por medio de adhesivo al lado interno del
 50 extremo inferior de la pared frontal (9) de la tapa, en donde el elemento de guía de fluidos (16, 17, 18)
 promueve que el adhesivo avance hacia una dirección predeterminada.
9. El método, de conformidad con la reivindicación 8, en donde el paso i) comprende la formación del elemento
 de guía de fluidos (16, 17, 18) como una depresión en el panel interno (29) de la pared frontal de la tapa.
 55
10. El método, de conformidad con la reivindicación 8 o 9, en donde el elemento de guía de fluidos (16, 17, 18) se
 forma mediante el rasgado, el plegado, el corte o el grabado en relieve.



Figura 1



Figura 2

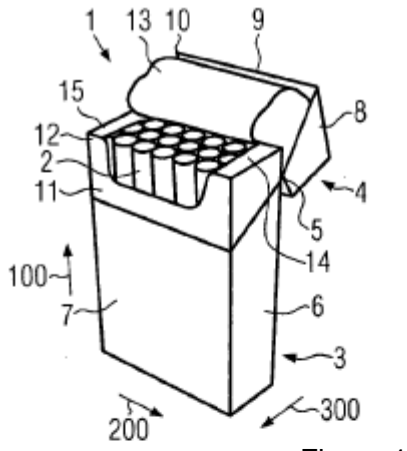

Figura 3

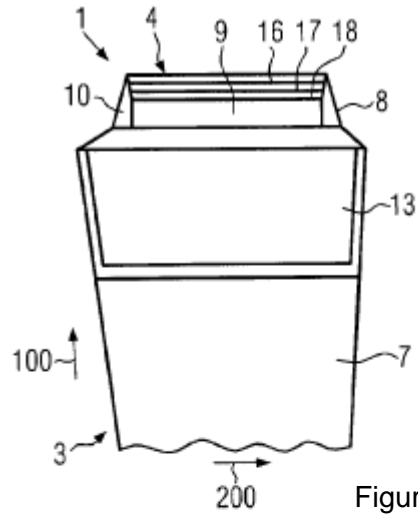
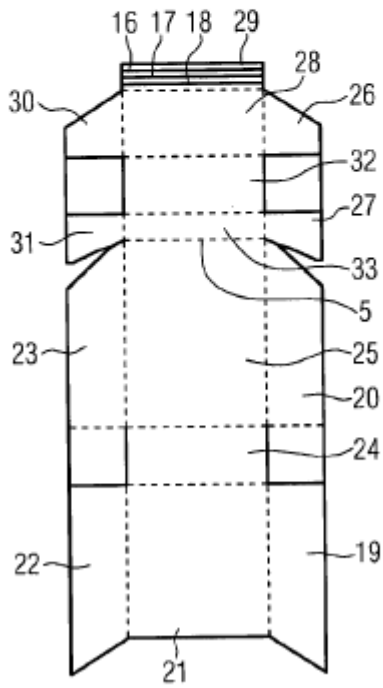
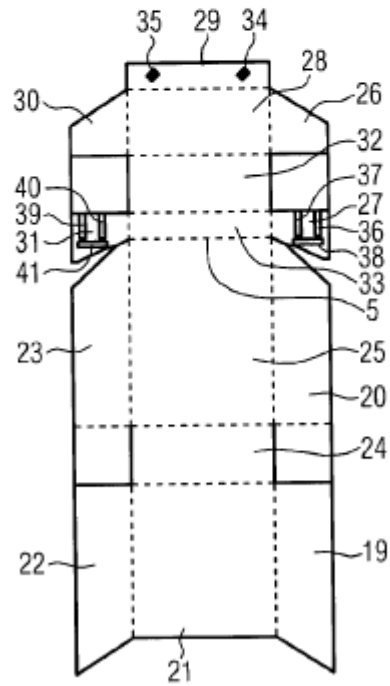

Figura 4