

19



OFICINA ESPAÑOLA DE
PATENTES Y MARCAS

ESPAÑA



11 Número de publicación: **2 748 844**

51 Int. Cl.:

A01D 46/28 (2006.01)

B65G 17/06 (2006.01)

12

TRADUCCIÓN DE REIVINDICACIONES DE SOLICITUD DE
PATENTE EUROPEA

T1

96 Fecha de presentación y número de la solicitud europea: **19.11.2018 E 18206965 (8)**

97 Fecha y número de publicación de la solicitud europea: **29.05.2019 EP 3488683**

30 Prioridad:

23.11.2017 FR 1761079

46 Fecha de publicación y mención en BOPI de la
traducción de las reivindicaciones de la solicitud:
18.03.2020

71 Solicitantes:

**GREGOIRE (100.0%)
89 avenue de Barbezieux
16100 Cognac, FR**

72 Inventor/es:

PELLETIER, ETIENNE

74 Agente/Representante:

ISERN JARA, Jorge

54 Título: **Escama perfeccionada para un dispositivo de recolección de cosecha y dispositivo de cosecha**

ES 2 748 844 T1

REIVINDICACIONES

- 5 1. Escama (16) para un dispositivo de recolección de cosecha que incluye:
- una bandeja (20);
 - y una pletina de fijación (36) de la escama (16) sobre un soporte (14, 18) del dispositivo de recolección de cosecha,
- 10 y en la que la pletina de fijación (36) incluye una superficie de pinzamiento de un tramo longitudinal de una envoltura flexible inflable (48) interpuesta verticalmente entre la superficie de pinzamiento y una porción frente por frente (18) del soporte (14),
- caracterizada por que la superficie de pinzamiento incluye un vaciado central pasante (110) que desemboca longitudinalmente en sus dos extremos, adecuado para recibir dicho tramo de la envoltura flexible inflable (48).
- 15 2. Escama según la reivindicación 1, caracterizada por que la pletina de fijación (36) está conformada como una brida de fijación que incluye dos talones de fijación (104) y por que el vaciado central pasante (110) se extiende transversalmente entre los dos talones de fijación (104).
- 20 3. Escama según la reivindicación 2, caracterizada por que el vaciado central pasante (110) está delimitado por una porción de superficie central (112).
4. Escama según la reivindicación 3, caracterizada por que el vaciado central pasante (110) está delimitado por una porción de superficie central cóncava (112) en arco de cilindro de eje longitudinal o por una porción de superficie central plana.
- 25 5. Escama según la reivindicación 3, caracterizada por que el vaciado central pasante (110) está delimitado por dos porciones de superficie plana (114) dispuestas transversalmente a cada lado de la porción de superficie central (112).
- 30 6. Escama según una cualquiera de las reivindicaciones 2 a 5, caracterizada por que cada talón de fijación (104) está delimitado por una superficie plana (106) de apoyo sobre una porción frente por frente (18) del soporte.
7. Escama según una cualquiera de las reivindicaciones 2 a 6, caracterizada por que cada talón de fijación (104) incluye un agujero pasante (108) de fijación de la pletina (36).
- 35 8. Dispositivo de recolección de cosecha que comprende:
- un soporte (14);
 - varias escamas (16) fijadas longitudinalmente sobre el soporte (14) unas a continuación de las otras, comprendiendo cada escama (16) una bandeja (20) y estando conectada al soporte (14) por una articulación (40)
- 40 que le permite pivotar con respecto al soporte entre una posición inicial en la que las bandejas (20) de las escamas (16) forman una superficie de recolección de cosecha y una posición de evitación de un obstáculo (44);
- y unos medios de retorno de al menos una escama (16) hacia su posición inicial que incluyen una envoltura flexible inflable (48) en contacto con dicha al menos una escama, que es adecuada para deformarse cuando la escama pivota hacia la posición de evitación debido a un esfuerzo ejercido por un obstáculo sobre la escama y
- 45 que es adecuada para ejercer un esfuerzo para que la escama vuelva a posición inicial cuando el obstáculo ya no ejerce un esfuerzo,
- caracterizado por que dicha al menos una escama (16) está realizada según una cualquiera de las reivindicaciones 1 a 7 y por que un tramo de la envoltura flexible inflable (48) se recibe en dicho vaciado central pasante (110) de esta al
- 50 menos una escama.
9. Dispositivo según la reivindicación 8, caracterizado por que el soporte (14) incluye un ala plana (13) sobre la que están fijadas las escamas (16).
- 55 10. Dispositivo según una de las reivindicaciones 8 o 9, caracterizado por que varias de las escamas (16) están realizadas según una cualquiera de las reivindicaciones 1 a 7 y por que la envoltura flexible inflable (48) se presenta en forma de un nervio (52) que está pinzado entre una porción frente por frente de una superficie (18) del soporte y las pletinas de fijación (36) de cada una de dichas varias escamas (16).

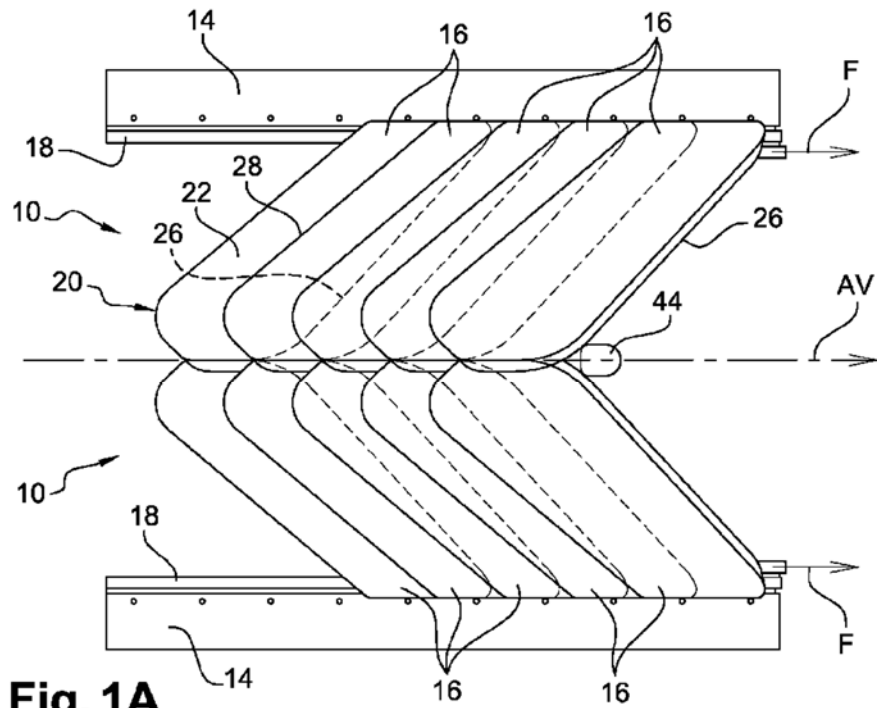

Fig. 1A

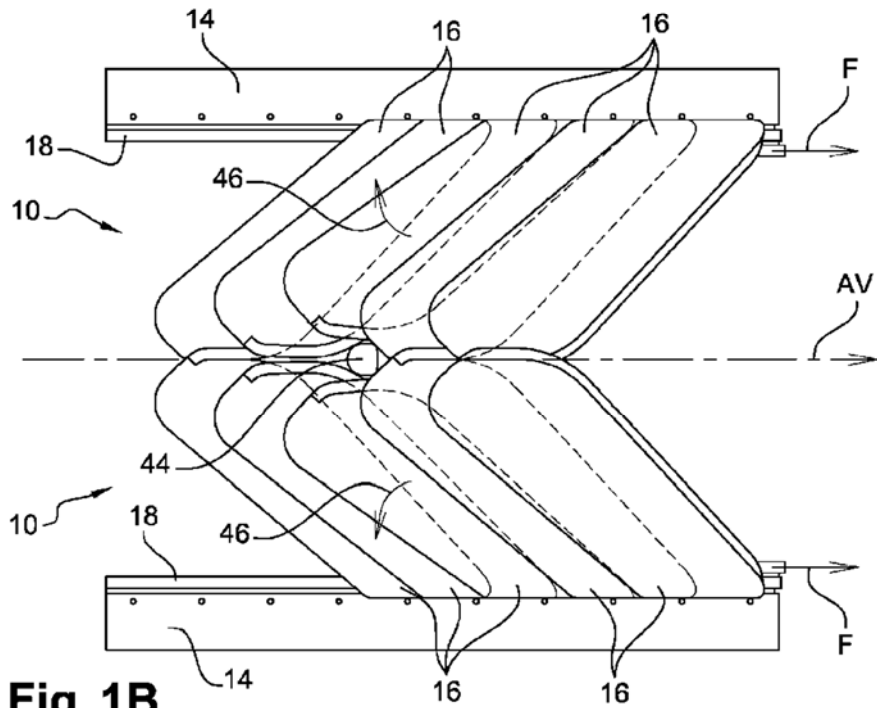

Fig. 1B

